



WF1124ZA(C/U)
WF1124ZB(C/U)
WF1124XA(C/U)
WF1124XB(C/U)
WF-M124ZA(U)

Стиральная машина

руководство пользователя

удивительные возможности

Благодарим за приобретение данного изделия
компании Samsung.



SAMSUNG

содержание

МЕРЫ ПРЕДОСТОРОЖНОСТИ	3	Важные сведения по технике безопасности
	3	Важные знаки безопасности и меры предосторожности
	10	Инструкция относительно метки WEEE
УСТАНОВКА СТИРАЛЬНОЙ МАШИНЫ	11	Проверка деталей
	12	Соответствие требованиям к установке
	12	Электрическое питание и заземление
	12	Подача воды
	13	Слив
	13	Полы
	13	Температура окружающей среды
	13	Установка в нише или в шкафу
	13	Установка стиральной машины
СТИРКА БЕЛЬЯ	19	Первая стирка белья
	19	Общие указания
	20	Использование панели управления
	23	Экономичный режим дисплея (для некоторых моделей с ЖК-дисплеем)
	24	Замок от детей
	24	Отключение звука
	25	Отложить стирку
	25	Мои настройки
	26	Eco Bubble
	27	Стирка белья с использованием переключателя циклов
	28	Установка режима стирки вручную
	28	Инструкции по стирке белья
	29	Сведения о средствах для стирки и добавках
	29	Использование средств для стирки
	30	Дозатор
	31	Жидкое моющее средство (только для некоторых моделей)
ЧИСТКА И ОБСЛУЖИВАНИЕ СТИРАЛЬНОЙ МАШИНЫ	32	Очистка барабана Eco
	33	Аварийный слив воды из стиральной машины
	34	Чистка фильтра для мусора
	34	Чистка внешней поверхности стиральной машины
	35	Чистка дозатора и ниши дозатора
	35	Чистка сетчатого фильтра шланга подачи воды
	36	Ремонт замерзшей стиральной машины
	36	Хранение стиральной машины
ПОИСК И УСТРАНЕНИЕ НЕИСПРАВНОСТЕЙ И ИНФОРМАЦИОННЫЕ КОДЫ	37	Проверьте следующие пункты, если стиральная машина...
	38	Информационные коды
КАЛИБРОВКА СТИРАЛЬНОЙ МАШИНЫ	39	Режим калибровки
ТАБЛИЦА ЦИКЛОВ	40	Таблица циклов
ПРИЛОЖЕНИЕ	41	Описание символов на этикетках одежды
	41	Защита окружающей среды
	42	Технические характеристики
	43	Энергетическая эффективность

МЕРЫ ПРЕДОСТОРОЖНОСТИ

Поздравляем с приобретением новой стиральной машины Samsung. Данное руководство содержит важную информацию по установке, использованию и уходу за вашим устройством. Прочитайте данное руководство, чтобы воспользоваться всеми преимуществами и функциями данной стиральной машины.











ВАЖНЫЕ СВЕДЕНИЯ ПО ТЕХНИКЕ БЕЗОПАСНОСТИ

Внимательно прочитайте данное руководство для безопасного и эффективного использования всех функций вашего нового устройства и сохраните его в надежном месте (вблизи устройства) для использования в дальнейшем. Используйте данное устройство только по назначению и в соответствии с данным руководством.

Предупреждения и важные инструкции по безопасности, содержащиеся в данном руководстве, не описывают все возможные условия и ситуации, которые могут возникнуть. Пользователь обязан руководствоваться здравым смыслом, быть внимательным и осторожным при установке, обслуживании и эксплуатации стиральной машины. Так как приведенные в данном руководстве инструкции относятся к различным моделям, характеристики вашей стиральной машины могут немного отличаться от описанных в данном руководстве. Некоторые предупреждающие символы не применимы к данной стиральной машине. При возникновении каких-либо вопросов или опасений обратитесь в ближайший сервисный центр или см. справку и сведения в Интернете по адресу www.samsung.com.

ВАЖНЫЕ ЗНАКИ БЕЗОПАСНОСТИ И МЕРЫ ПРЕДОСТОРОЖНОСТИ

Знаки и символы, используемые в данном руководстве пользователя

 ПРЕДУПРЕЖДЕНИЕ	Непредвиденные обстоятельства или несоблюдение мер безопасности может привести к получению травмы, летальному исходу и/или повреждению имущества.
 ВНИМАНИЕ	Непредвиденные обстоятельства или несоблюдение мер безопасности может привести к получению травмы и/или повреждению имущества.
 ВНИМАНИЕ	Чтобы уменьшить риск возникновения пожара, взрыва, поражения электрическим током или получения травмы при использовании стиральной машины, соблюдайте следующие меры предосторожности.
	НЕ прилагайте усилий.
	НЕ разбирайте.
	НЕ прикасайтесь.
	Строго следуйте указаниям.
	Отключите вилку кабеля питания от сетевой розетки.
	Во избежание поражения электрическим током убедитесь, что стиральная машина заземлена.
	Обратитесь в сервисный центр за помощью.
	Примечание

Эти предупреждающие символы приведены здесь, чтобы предотвратить травму. Строго следуйте им. Прочитайте этот раздел и храните руководство в безопасном месте для использования в дальнейшем.

 Перед использованием устройства прочтите все инструкции.

Как и при использовании всех устройств, в которых используется электричество и подвижные детали, существует вероятность возникновения опасных ситуаций. Для безопасного использования данного устройства следует ознакомиться с инструкциями по эксплуатации и соблюдать меры предосторожности.

МЕРЫ ПРЕДОСТОРОЖНОСТИ

- 1.** Это устройство не предназначено для использования лицами (включая детей) с ограниченными физическими, сенсорными либо умственными способностями или лицами, у которых отсутствуют необходимые знания или опыт, если их действия не контролируются или если они не проинструктированы относительно использования устройства лицом, отвечающим за безопасность.
- 2. Для использования в Европе:** Данный прибор может использоваться детьми старше 8 лет и лицами с ограниченными физическими, сенсорными или умственными способностями и с недостаточным опытом или знаниями только при условии нахождения под присмотром лица, отвечающего за их безопасность, или после получения соответствующих инструкций, позволяющих им безопасно эксплуатировать электроприбор и дающих им представление об опасности, сопряженной с его эксплуатацией. Не позволяйте детям играть с прибором. Дети не должны производить очистку и обслуживание устройства без присмотра взрослых.
- 3.** Не оставляйте детей без присмотра и не разрешайте им играть с прибором.
- 4.** В случае повреждения кабеля питания он должен быть заменен производителем, сотрудником сервисной службы или другим квалифицированным специалистом во избежание возникновения опасных ситуаций.
- 5.** Следует использовать новые шланги, поставляемые с устройством, старые шланги использовать повторно не рекомендуется.
- 6.** Если вентиляционные отверстия устройства находятся снизу, следите за тем, чтобы ковровое покрытие не перекрывало их.
- 7. Для использования в Европе:** Дети младше 3 лет не должны оставаться рядом с устройством без постоянного присмотра взрослых.

8. ВНИМАНИЕ: Во избежание повреждений, вызванных случайным сбросом термopедохранителя, данное устройство не следует подключать к внешнему переключающему устройству, например, таймеру, и не следует подключать к электроцепи, которая регулярно включается и выключается другим прибором.



ВАЖНЫЕ ПРЕДУПРЕЖДАЮЩИЕ ЗНАКИ, КАСАЮЩИЕСЯ УСТАНОВКИ



Установку данного устройства должен выполнять квалифицированный специалист или представитель сервисной компании.

- В противном случае это может привести к поражению электрическим током, пожару, взрыву, травмам или проблемам с изделием.

Данное устройство имеет большой вес, будьте осторожны при его поднятии.

Подсоедините шнур питания к розетке переменного тока 220-240 В/50 Гц или выше и используйте данную розетку только для данного устройства. Не используйте дополнительные удлинители.

- Использование этой розетки для подключения других устройств с помощью сетевого фильтра или удлинителя может привести к пожару или поражению электрическим током.
- Убедитесь, что напряжение электропитания, частота и сила тока соответствуют техническим характеристикам изделия. Несоблюдение данного указания может привести к пожару или поражению электрическим током. Надежно вставьте вилку питания в сетевую розетку.

Регулярно очищайте разъемы сетевой вилки от различных загрязнений, пыли или воды.

- Отсоедините сетевую вилку от розетки и очистите ее с помощью сухой ткани.
- Несоблюдение данного указания может привести к пожару или поражению электрическим током.

Вставляйте вилку в розетку правильной стороной и следите, чтобы шнур проходил по полу.

- В противном случае возможно повреждение электрических проводов в кабеле, что может привести к поражению электрическим током или пожару.

Упаковочные материалы могут быть опасными для детей; храните все упаковочные материалы в недоступном для детей месте.

- Если ребенок наденет коробку на голову, это может привести к удушью.

При повреждении устройства, сетевого шнура или вилки обратитесь в ближайший сервисный центр.



Данное устройство необходимо надлежащим образом заземлить.

Не подводите заземление к газовым и пластиковым водопроводным трубам, к телефонным линиям.

- Это может привести к поражению электрическим током, возгоранию, взрыву или повреждению устройства.
- Не подключайте шнур питания к розетке, не имеющей заземления, и убедитесь, что она соответствует местным и национальным нормам.



Не устанавливайте данное устройство рядом с нагревательными приборами и легковоспламеняющимися материалами.

Не устанавливайте данное устройство во влажных, загрязненных маслом и запыленных местах, не подвергайте воздействию прямых солнечных лучей и капель воды.

Не устанавливайте устройство в местах с низкой температурой воздуха.

МЕРЫ ПРЕДОСТОРОЖНОСТИ

- Иней может привести к разрыву труб.

Не устанавливайте устройство в местах, где возможна утечка газа.

- Это может привести к пожару или поражению электрическим током.

Не используйте электрические трансформаторы.

- Это может привести к пожару или поражению электрическим током.

Не используйте поврежденный шнур питания, сетевую вилку или незакрепленную сетевую розетку.

- Это может привести к пожару или поражению электрическим током.

Не натягивайте и не перегибайте шнур питания слишком сильно.

Не скручивайте шнур питания.

Не подвешивайте шнур питания на металлических объектах, избегайте размещения тяжелых объектов на шнуре, заземления шнура между объектов и проталкивания шнура за устройство.

- Это может привести к пожару или поражению электрическим током.

Не натягивайте шнур питания при извлечении вилки из розетки.

- Придерживайте вилку шнура питания при извлечении ее из розетки.

- Несоблюдение данного указания может привести к пожару или поражению электрическим током.

Не размещайте шнур питания и трубы в местах, где за них можно зацепиться.

Данное устройство следует разместить так, чтобы имелся свободный доступ к вилке кабеля питания, кранам подачи воды и сливным трубам.



ПРЕДОСТЕРЕГАЮЩИЕ ЗНАКИ, КАСАЮЩИЕСЯ УСТАНОВКИ



Данное устройство следует разместить так, чтобы имелся свободный доступ к вилке кабеля питания.

- Несоблюдение данного указания может привести к пожару или поражению электрическим током в результате утечки тока.

Установите устройство на ровном и твердом полу, который выдержит ее вес.

- В противном случае это может привести к сильной вибрации, шуму, самостоятельному перемещению прибора или проблемам с изделием.



ВАЖНЫЕ ПРЕДУПРЕЖДАЮЩИЕ ЗНАКИ, КАСАЮЩИЕСЯ ЭКСПЛУАТАЦИИ



При затоплении устройства немедленно отключите питание и подачу воды и обратитесь в ближайший сервисный центр.

- Не прикасайтесь к вилке кабеля питания мокрыми руками.

- В противном случае может произойти поражение электрическим током.

Если устройство начало издавать странный шум, запах или от него исходит дым, отключите питание и обратитесь в ближайший сервисный центр.

- Несоблюдение данного указания может привести к пожару или поражению электрическим током.

При утечке газа (например, пропан, жидкий нефтяной газ и т. п.) немедленно проветрите помещение, не отключая вилку от сетевой розетки. Не прикасайтесь к устройству или шнуру питания.

- Не включайте вентилятор.

- Возникновение искры может привести к взрыву или пожару.

Не разрешайте детям играть на стиральной машине или внутри нее. В случае утилизации устройства снимите рычаг дверцы стиральной машины.

- Если ребенок залезет внутрь машины и дверца закроется, он может задохнуться.

Перед использованием машины не забудьте снять упаковку (губчатые материалы, пенопласт), прикрепленные к дну стиральной машины.



Не стирайте белье, которое было испачкано бензином, керосином, бензолом, растворителем краски, алкоголем или другими легковоспламеняющимися или взрывоопасными веществами.

- Это может привести к пожару, взрыву или поражению электрическим током.

Не открывайте дверцу с усилием во время работы стиральной машины (во время стирки при высокой температуре/сушки/отжима).

- В противном случае вода, вытекающая из машины, может нанести ожоги или сделать пол скользким.

Это может привести к травмам.

- Если открыть дверцу с усилием, это может привести к повреждению изделия или травмам.

Не засовывайте руки под стиральную машину.

- Это может привести к травмам.

Не прикасайтесь к вилке кабеля питания мокрыми руками.

- Это может привести к поражению электрическим током.

Не выключайте устройство путем отключения вилки от розетки, когда оно работает.

- Повторное подключение сетевой вилки к розетке может вызвать искру, что может привести к поражению электрическим током или пожару.

Не разрешайте детям или лицам с ограниченными возможностями использовать стиральную машину без присмотра. Не позволяйте детям забираться на стиральную машину.

- Несоблюдение данного указания может привести к поражению электрическим током, ожогам или травмам.

Не засовывайте руки или металлические объекты под стиральную машину, когда она работает.

- Это может привести к травмам.

Не отключайте устройство путем натягивания сетевого шнура. Крепко удерживайте вилку при извлечении из розетки.

- Повреждение кабеля может привести к короткому замыканию, возгоранию и/или поражению электрическим током.



Запрещается самостоятельно ремонтировать, разбирать или вносить изменения в устройство.

- Не используйте предохранители (медь, стальную проволоку и т. п.), отличные от стандартных.
- При ремонте или повторной установке устройства обратитесь в ближайший сервисный центр.
- В противном случае это может привести к поражению электрическим током, пожару, травмам или проблемам с изделием.



Если шланг подачи воды отсоединится от водопроводного крана и зальет стиральную машину, отсоедините кабель питания.

- Несоблюдение данного указания может привести к пожару или поражению электрическим током.

Отключайте вилку от розетки, когда устройство не используется в течение длительного времени, а также во время грома/грозы.

- Несоблюдение данного указания может привести к пожару или поражению электрическим током.

Не разрешайте детям (или домашним животным) играть на стиральной машине или внутри ее. Дверцу стиральной машины сложно открыть изнутри, поэтому дети могут серьезно пострадать, если закроются внутри устройства.

МЕРЫ ПРЕДОСТОРОЖНОСТИ



ПРЕДОСТЕРЕГАЮЩИЕ ЗНАКИ, КАСАЮЩИЕСЯ ЭКСПЛУАТАЦИИ



Если в стиральной машине находятся инородные вещества, такие как моющие средства, грязь, пищевые отходы и т.д., отсоедините кабель питания и протрите стиральную машину мягкой тканью.

- Несоблюдение данного указания может привести к изменению цвета, деформации, повреждению или появлению ржавчины на белье.

При сильном ударе переднее стекло стиральной машины может разбиться. Будьте осторожны при использовании стиральной машины.

- Если стекло разбилось, это может привести к травмам.

При включении воды после отключения или при повторном подсоединении шланга подачи воды открывайте кран медленно.

Также открывайте кран медленно, если прибор не использовался в течение длительного времени.

- Давление воздуха в шланге подачи воды или в водопроводной трубе может привести к повреждению деталей или утечке воды.

При возникновении ошибки слива во время работы прибора убедитесь в наличии проблемы слива.

- Если при возникновении проблемы слива произошло затопление и стиральная машина работает, может произойти утечка тока, что может привести к поражению электрическим током или пожару.

Загружайте белье в стиральную машину полностью, чтобы его не защемило дверцей.

- В противном случае это может привести к повреждению белья или стиральной машины, а также к утечке воды.

Убедитесь, что водопроводный кран выключен, когда стиральная машина не используется.

- Убедитесь, что винт шланга подачи воды надежно затянут.
- Несоблюдение данного указания может привести к порче имущества или травме.

Следите, чтобы резиновая прокладка и передняя дверца не были загрязнены посторонними предметами (например, мусором, нитками, волосами и др.)

- Попадание посторонних предметов на дверцу или ее неполное закрытие может стать причиной утечки воды.

Перед использованием изделия откройте водопроводный кран и убедитесь, что соединительный элемент шланга подачи воды плотно затянут и утечка воды отсутствует.

- Если винты или соединительный элемент шланга подачи воды ослаблены, это может привести к утечке воды.

Следите, чтобы резиновая прокладка и передняя дверца не были загрязнены посторонними предметами (например, мусором, нитками, волосами и др.)

- Попадание посторонних предметов на дверцу или ее неполное закрытие может стать причиной утечки воды.

- ☐ Не вставляйте на устройство и не размещайте на нем предметы (белье, зажженные свечи и сигареты, тарелки, химические вещества, металлические предметы и т.д.).
- Это может привести к поражению электрическим током, возникновению пожара, неисправности изделия или получению травмы.
- Не распыляйте на поверхность устройства летучие вещества, например, средства от насекомых.
- Они не только наносят вред здоровью человека, но также становятся причиной поражения электрическим током, возникновения пожара и неисправности изделия.
- Не располагайте рядом со стиральной машиной источники электромагнитного излучения.
- Это приведет к возникновению неисправности, которая в свою очередь станет причиной получения травмы.
- Вода, сливаемая после цикла стирки при высокой температуре или сушки, является горячей; не касайтесь воды.
- Это может привести к получению ожогов или травмы.
- Не стирайте, не отжимайте и не сушите чехлы, коврики или одежду из водоотталкивающих материалов (*), если для устройства не предусмотрена специальная программа стирки данным предметом.
- Не стирайте толстые, жесткие коврики, даже если на их этикетке имеется значок стиральной машины.
 - Это может привести к сильной вибрации, которая станет причиной получения травмы, повреждения стиральной машины, стен, пола или одежды.
- * Шерстяное белье, дождевики, рыболовные куртки, горнолыжные брюки, спальники, узорные скатерти, спортивные костюмы, велосипеды, мотоциклы, чехлы для машин и т.д.
- Не включайте стиральную машину, если ящик для моющего средства извлечен.
- В противном случае это приведет к утечке воды, которая станет причиной поражения электрическим током или травмы.
- Не касайтесь внутренней поверхности бака во время или сразу после сушки, так как он горячий.
- Это может стать причиной получения ожогов.
- Не помещайте руки в ящик для моющего средства после его открытия.
- Рука может попасть в устройство загрузки моющего средства и вы получите травму. Не помещайте в стиральную машину никакие предметы, кроме белья (например, обувь, пищевые отходы, животных).
 - Сильная вибрация может привести к повреждению стиральной машины, получению травмы или смерти домашних животных.
- Не нажимайте кнопки с помощью острых предметов, например, иголок, ножей, ногтей и т.п.
- Это может привести к поражению электрическим током или получению травмы.
- Не стирайте белье, загрязненное маслом, кремами или лосьонами, которые можно приобрести в косметических магазинах или массажных салонах.
- Это приведет к деформации резиновой прокладки и утечке воды.
- Не оставляйте в баке металлические предметы, такие как булавки или заколки для волос, или отбеливатели на длительные периоды времени.
- В противном случае в баке появится ржавчина.
 - Если на поверхности бака начнет появляться ржавчина, для чистки поверхности используйте нейтральное чистящее средство и губку. Запрещается использовать при этом металлическую щетку.
- Не применяйте непосредственно сухое чистящее средство и не стирайте, полоскайте или отжимайте белье, загрязненное сухим чистящим средством.
- Это станет причиной самовозгорания в результате образования тепла в процессе окисления масла.
- Не используйте воду из устройств охлаждения/нагрева воды.
- Это приведет к неисправности стиральной машины.

МЕРЫ ПРЕДОСТОРОЖНОСТИ

Не добавляйте в стиральную машину мыло для стирки вручную.

- Его затвердевание и оседание на внутренних частях стиральной машины приведет к неисправности изделия, обесцвечиванию, появлению ржавчины или появлению неприятного запаха.

Не следует стирать особо крупное белье в специальных мешочках, такое как постельное.

- Носки и носовые платки помещайте в мешочки для стирки и стирайте вместе с остальным бельем.
- В противном случае это может привести к получению травмы в результате сильной вибрации.

Не используйте затвердевшие моющие средства.

- Его оседание на внутренних частях стиральной машины может привести к утечке воды.

Если вентиляционные отверстия стиральной машины находятся снизу, не допускайте, чтобы их закрывал ковер или другие препятствия.

Карманы одежды, предназначенной для стирки, должны быть пустыми.

- Наличие твердых и острых предметов, например монеток, булавок, гвоздей или камней, может привести к серьезным повреждениям устройства.

Не стирайте белье с большими пряжками, пуговицами или другими металлическими предметами.



ВАЖНЫЕ ПРЕДУПРЕЖДАЮЩИЕ ЗНАКИ, КАСАЮЩИЕСЯ ОЧИСТКИ



При чистке не распыляйте воду непосредственно на устройство.

Не используйте чистящее средство на основе крепких кислот.

Не используйте бензол, растворитель или спирт.

- В противном случае это может привести к обесцвечиванию, деформации, повреждению, поражению электрическим током или возникновению пожара.

Перед чисткой или обслуживанием всегда отсоединяйте вилку от розетки.

- Несоблюдение данного указания может привести к пожару или поражению электрическим током.

ИНСТРУКЦИЯ ОТНОСИТЕЛЬНО МЕТКИ WEEE



Правильная утилизация изделия

(Использованное электрическое и электронное оборудование)

(Действительно для стран, использующих систему раздельного сбора отходов)

Наличие данного значка показывает, что изделие и его электронные аксессуары (например, зарядное устройство, гарнитура, кабель USB) по окончании их срока службы нельзя утилизировать вместе с другими бытовыми отходами. Во избежание нанесения вреда окружающей среде и здоровью людей при неконтролируемой утилизации, а также для обеспечения возможности переработки для повторного использования, утилизируйте изделие и его электронные аксессуары отдельно от прочих отходов.

Сведения о месте и способе утилизации изделия в соответствии с нормами природоохранного законодательства можно получить у продавца или в соответствующей государственной организации.

Бизнес-пользователи должны обратиться к своему поставщику и ознакомиться с условиями договора купли-продажи. Запрещается утилизировать изделие и его электронные аксессуары вместе с другими производственными отходами.

установка стиральной машины

Специалист по установке должен строго соблюдать данные инструкции, чтобы обеспечить правильную работу стиральной машины и предотвратить опасность получения травм во время стирки.

ПРОВЕРКА ДЕТАЛЕЙ

Аккуратно распакуйте стиральную машину и убедитесь, что в комплект входят все детали, указанные ниже. Если стиральная машина была повреждена во время транспортировки или в комплекте отсутствуют некоторые детали, обратитесь в центр по обслуживанию клиентов компании Samsung или к дилеру компании Samsung.

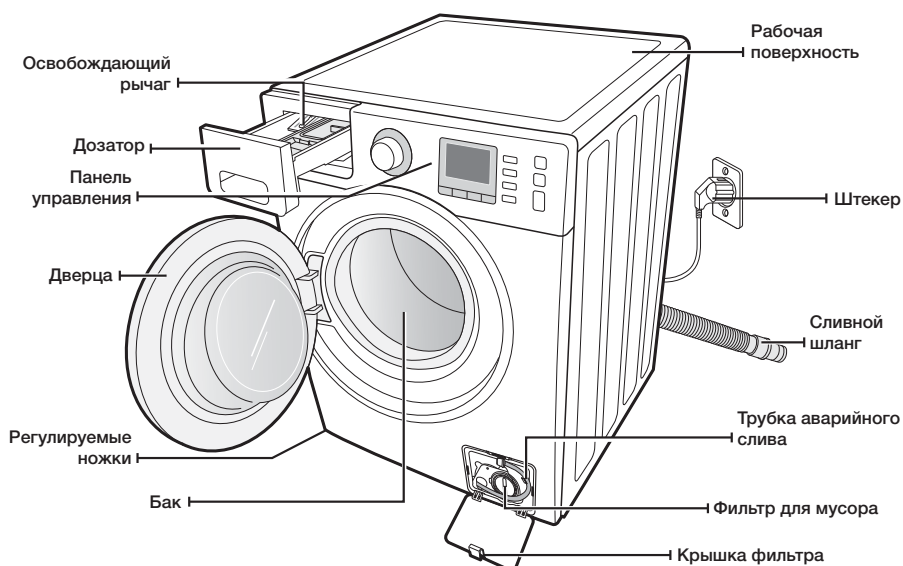

Гаечный ключ



* Заглушки отверстий для болтов



Холодная



Горячая (только для некоторых моделей)



Держатель шланга

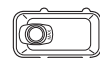

Ящик для жидкого моющего средства (только для некоторых моделей)



* Заглушки отверстий для болтов: количество заглушек зависит от модели (от 3 до 6 заглушек).

установка стиральной машины

СООТВЕТСТВИЕ ТРЕБОВАНИЯМ К УСТАНОВКЕ

Электрическое питание и заземление



Никогда не используйте удлинитель.

Используйте только кабель питания, который поставляется в комплекте со стиральной машиной.

При подготовке к установке убедитесь, что источник питания соответствует следующим требованиям:

- Автоматический выключатель или предохранитель переменного тока 220-240В / 50 Гц
- отдельная ответвленная цепь, обслуживающая только стиральную машину.

Стиральная машина должна быть заземлена. В случае ненадлежащей работы стиральной машины или ее поломки заземление снижает риск поражения электрическим током, обеспечивая путь наименьшего сопротивления для электрического тока.

Стиральная машина поставляется с кабелем питания, который снабжен вилкой с тремя контактами и с заземлением для использования в правильно установленной и заземленной розетке.



Никогда не подсоединяйте заземляющий провод к пластиковому водопроводу, газопроводу или трубе горячей воды.

Неправильное подключение заземляющего провода может привести к поражению электрическим током.

Согласуйте свои действия с квалифицированным электриком или со специалистом по техническому обслуживанию, если не уверены, правильно ли выполнено заземление стиральной машины. Не модифицируйте вилку, поставляемую со стиральной машиной. Если вилка не подходит к розетке, обратитесь к квалифицированному электрику за помощью в установке правильной розетки.

Подача воды

Стиральная машина будет заполнена водой надлежащим образом, если давление воды составит 50–800 кПа. При давлении воды ниже 50 кПа может произойти сбой в работе клапана для воды, и этот клапан может закрыться не полностью. Возможно, для наполнения стиральной машины водой потребуются больше времени по сравнению со значением времени, заданным в системе управления, что приведет к выключению устройства. (Временное ограничение для наполнения стиральной машины водой, которое служит для предотвращения переливания воды/затопления в случае ослабления внутреннего шланга, установлено в системе управления).

Водопроводные краны должны находиться на расстоянии 120 см от задней панели стиральной машины, чтобы обеспечить доступ прилагаемых впускных шлангов к стиральной машине.



В большинстве магазинов сантехники продаются впускные шланги разной длины (максимальная длина – 305 см).

Можно сократить риск возникновения утечек и ущерба, причиненного водой, выполнив следующие действия.

- Обеспечить свободный доступ к водопроводным кранам.
- Закрывать краны, когда стиральная машина не используется.
- Периодически проверять наличие утечек через прокладки шланга для подачи воды.



Перед первым использованием стиральной машины проверьте все подключения клапана для воды и водопроводных кранов на наличие утечек.

Слив

Компания Samsung рекомендует использовать водонапорную трубу высотой 65 см. Сливной шланг должен быть проложен через зажим сливного шланга к водонапорной трубе. сливная труба должна быть достаточно большой, чтобы соответствовать внешнему диаметру сливного шланга. Сливной шланг подсоединяется на заводе.

Полы

Для достижения наилучшей производительности стиральная машина должна быть установлена на ровную и твердую поверхность. Деревянные полы, возможно, потребуется укрепить, чтобы снизить уровень вибраций и/или неравномерную загрузку. Ковровые покрытия и кафельные полы способствуют возникновению вибрации, при этом наблюдается тенденция небольшого перемещения стиральной машины во время отжима.

Не следует устанавливать стиральную машину на платформу или на неустойчивую поверхность.

Температура окружающей среды

Не устанавливайте стиральную машину в местах, где вода может замерзнуть, так как в клапане для воды, в насосе и шлангах устройства всегда остается небольшое количество воды. Замерзшая вода в трубах может привести к повреждению ремней, насоса и других компонентов.

Установка в нише или в шкафу

Для безопасной и правильной работы новой стиральной машины при ее установке необходимо соблюдать следующие минимальные зазоры.

По бокам — 25 мм	Сзади — 50 мм
Сверху — 25 мм	Спереди — 465 мм

Если стиральная машина и сушилка установлены вместе, в передней части ниши или шкафа должно быть свободное пространство не менее 465 мм для обеспечения вентиляции. Если стиральная машина установлена отдельно, то особой вентиляции не требуется.

УСТАНОВКА СТИРАЛЬНОЙ МАШИНЫ

ШАГ 1

Выбор места для установки машины

 Перед установкой стиральной машины убедитесь, что будущее место расположения отвечает следующим требованиям.

- Наличие твердой, ровной поверхности без коврового покрытия или покрытия, которое может препятствовать вентиляции.
- Защищенность от воздействия прямых солнечных лучей.
- Достаточная вентиляция.
- Отсутствие замерзания (ниже 0 °C).
- Расположение вдали от источников тепла (масло или газ).
- Достаточно места для того, чтобы кабель питания не проходил под стиральной машиной.

установка стиральной машины

ШАГ 2

Удаление транспортировочных болтов

Перед установкой стиральной машины необходимо удалить все транспортировочные болты на задней панели устройства.

1. Ослабьте все транспортировочные болты с помощью прилагаемого ключа.

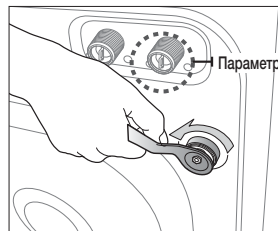

2. Держите болт гаечным ключом и извлеките его через широкую часть отверстия. Повторите процедуру для каждого болта.

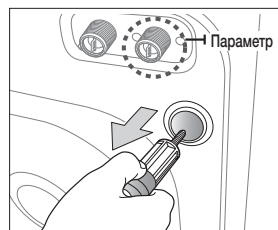

3. Закройте отверстия с помощью прилагаемых пластмассовых заглушек.

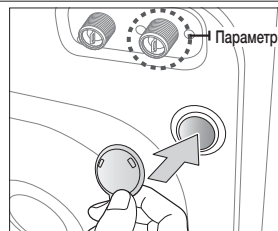

4. Положите транспортировочные болты в безопасное место, поскольку они могут пригодиться при транспортировке стиральной машины в будущем.



ПРЕДУПРЕЖДЕНИЕ

Упаковочные материалы могут быть опасными для детей; храните все упаковочные материалы (пластиковые и полистироловые пакеты и т.д.) в недоступном для детей месте.

ШАГ 3

Регулировка высоты ножек

 При установке стиральной машины необходимо убедиться, что обеспечен свободный доступ к вилке кабеля питания, шлангу подачи воды и сливной трубе.

1. Переместите стиральную машину в нужное место.

2. Выровняйте стиральную машину, поворачивая пальцами регулируемые ножки в обе стороны, как это необходимо.

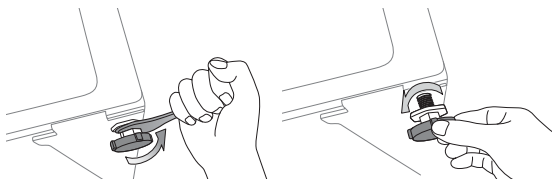

3. Когда стиральная машина будет выровнена, затяните гайки с помощью прилагаемого к стиральной машине гаечного ключа.

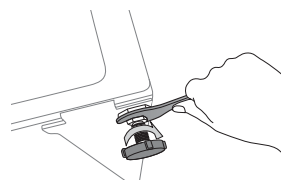

ШАГ 4

Подсоединение шланга подачи воды и шланга слива

Подсоединение шланга подачи воды

1. Возьмите шланг подачи холодной воды с Г-образной насадкой и подсоедините его к входному отверстию подачи холодной воды на задней панели машины. Затяните соединение вручную.

 Один конец шланга подачи воды необходимо подсоединить к стиральной машине, а другой – к водопроводному крану. Не растягивайте шланг подачи воды. Если шланг слишком короткий, замените шланг более длинным, выдерживающим высокое давление.

2. Подсоедините другой конец шланга подачи холодной воды к водопроводному крану с холодной водой и затяните соединение вручную. Если необходимо, можно изменить положение шланга подачи воды на стиральной машине. Для этого ослабьте соединение, поверните шланг и снова затяните соединение.

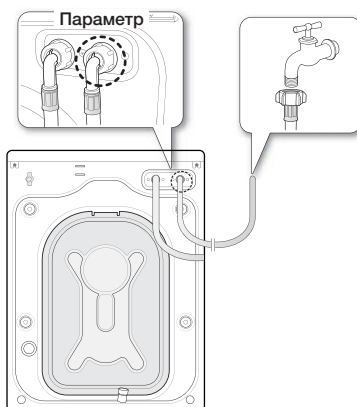

Для некоторых моделей с дополнительной подачей горячей воды.

1. Возьмите шланг подачи горячей воды с красной Г-образной насадкой и подсоедините к входному отверстию подачи горячей воды на задней панели машины. Затяните соединение вручную.

2. Подсоедините другой конец шланга подачи горячей воды к водопроводному крану с горячей водой и затяните соединение вручную.

3. Если требуется использовать только холодную воду, используйте Y-образную насадку.

установка стиральной машины

Подсоединение шланга подачи воды

1. Снимите адаптер со шланга подачи воды.

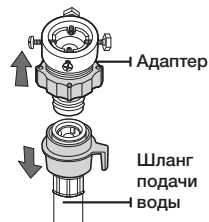

2. Сначала с помощью крестообразной отвертки ослабьте четыре винта на адаптере. Затем поворачивайте часть (2) адаптера в направлении, указанном стрелкой, пока не образуется зазор шириной около 5 мм.

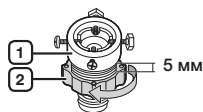

3. Подсоедините адаптер к водопроводному крану и туго затяните винты, поднимая адаптер вверх. Поверните часть (2) в направлении, указанном стрелкой, и соедините части (1) и (2).

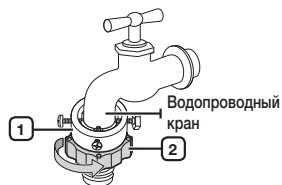

4. Подсоедините шланг подачи воды к адаптеру. Если отпустить часть (3), шланг автоматически подсоединится к адаптеру со щелчком.

-  После подсоединения шланга подачи воды к адаптеру убедитесь, что он правильно подсоединен, опустив шланг вниз.

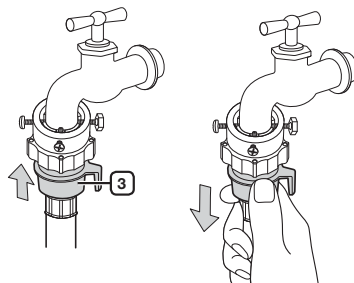

5. Подсоедините другой конец шланга подачи воды к впускному клапану для воды, расположенному на задней панели стиральной машины. Заверните шланг по часовой стрелке до упора.

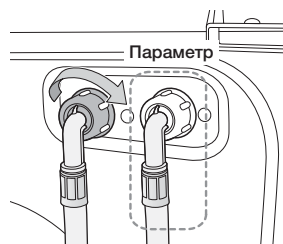

6. Включите подачу воды и убедитесь, что из клапана подачи воды, крана или адаптера нет утечки. Если есть утечка воды, повторите предыдущие действия.



Не используйте стиральную машину, если обнаружена утечка. Это может привести к поражению электрическим током или травмам.

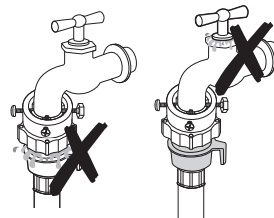

- Если на водопроводном кране имеется резьба, подсоедините шланг подачи воды к крану, как показано на рисунке.

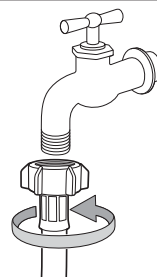

Для подачи воды используйте наиболее подходящий для этой цели водопроводный кран. В том случае если кран имеет квадратную форму или слишком большой диаметр, прежде чем подсоединять адаптер к водопроводному крану, извлеките промежуточное кольцо.

Подключение шланга Aqua (только для некоторых моделей)

Шланг Aqua специально разработан для защиты от утечки воды.

Он подключается к шлангу подачи воды и автоматически препятствует потоку воды в случае повреждения шланга. На нем также есть предупреждающий индикатор.

- Подсоедините шланг подачи воды к водопроводному крану, как показано.

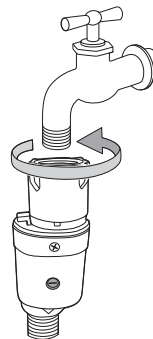

установка стиральной машины

Подсоединение сливного шланга

Конец сливного шланга можно расположить тремя способами.

1. **Через бортик ванны:** сливной шланг должен располагаться на высоте 60 — 90 см. Чтобы конец сливного шланга был изогнут, используйте прилагаемый пластиковый держатель шланга. Во избежание перемещения сливного шланга закрепите держатель на стене с помощью крючка или на водопроводном кране — с помощью веревки.
2. **В ответвление сливной трубы раковины или специальный сифон с отводом для слива:** ответвление сливной трубы должно располагаться выше сифона слива раковины, чтобы конец шланга находился не ниже 60 см над уровнем пола.

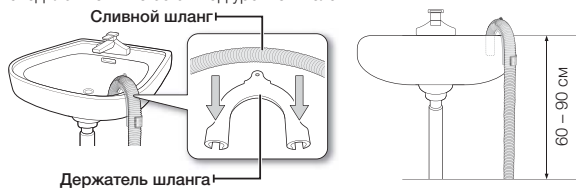

3. **В сливной трубе:** рекомендуется использовать вертикальную трубу высотой 65 см; она должна быть не короче 60 см и не длиннее 90 см.

- ☑ требуется водопроводный шланг;
- минимальный диаметр — 5 см;
- минимальная пропускная способность — 60 литров в минуту.

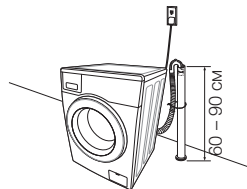

ШАГ 5

Питание стиральной машины

Подключите шнур питания к сетевой розетке (разрешенной электрической розетке 220–240 В/50 Гц переменного тока, защищенной с помощью предохранителя или автоматического выключателя). (Для получения дополнительных сведений о требованиях к электричеству и заземлению см. стр. 14).

- ☑ **Тестовый запуск**
После установки стиральной машины произведите проверку, запустив программу **полоскание + отжим**
- ☑ Технология Volt Control от Samsung обеспечивает безопасную работу стиральной машины при колебаниях напряжения в сети. В случае резкого скачка напряжения стиральная машина остановит цикл стирки и возобновит его после стабилизации напряжения в сети.
При срабатывании системы Volt Control на дисплее отображается следующий символ: Uc.

ШАГ 6

Выбор языка (для некоторых моделей с ЖК-дисплеем)

В начале настройки (после включения питания) на дисплее появится сообщение "Language setting" (Выбор языка). можно выбрать один из следующих языков: английский, французский, голландский, немецкий, итальянский или испанский. (польский, русский, турецкий, китайский или тайский.)

* Выбор языка может отличаться в зависимости от модели.

1. Нажмите кнопку полоскание для выбора языка.
 2. Нажмите кнопку отжим для установки выбранного языка.
- ☑ Для повторного выбора языка нажмите кнопки полоскание и отжим одновременно и удерживайте их 3 секунды.
 - ☑ Язык ЖК-дисплея может различаться в зависимости от модели.

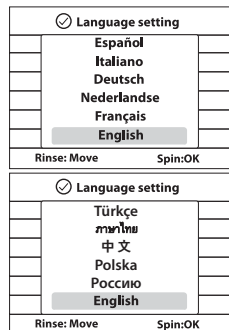

стирка белья

С новой стиральной машиной Samsung при стирке белья самым трудным является решение, сколько белья постирать при первой стирке.

ПЕРВАЯ СТИРКА БЕЛЬЯ

 Перед первой стиркой белья необходимо запустить полный цикл стирки без белья.

1. Нажмите кнопку **Вкл.**
2. Добавьте небольшое количество средства для стирки в соответствующее отделение ① дозатора.
3. Включите подачу воды в стиральную машину.
4. Нажмите кнопку **Старт/Пауза**.

 При этом удалится вода, которая могла остаться в машине после испытаний, выполненных производителем.

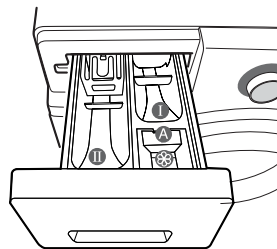

Отсек ①: средство для предварительной стирки или крахмал.

Отсек ②: средство для основной стирки, средство для смягчения воды, средство для предварительного замачивания, отбеливатель и пятновыводитель.

 В соответствующий отсек положите жидкое средство для стирки (см. стр. 32 в руководстве соответствующей модели). Не добавляйте в ящик для жидкого моющего средства стиральный порошок.

Отсек ③: добавки, например кондиционер для белья или вспомогательные вещества (заполнять следует не выше нижнего края перегородки "А" (MAX)).

ОБЩИЕ УКАЗАНИЯ

1. Загрузите белье в стиральную машину.

 **Предупреждение:** Не перегружайте стиральную машину. Для определения объема загрузки для каждого типа белья см. таблицу на стр. 31.

- 
 - убедитесь, что бельё не зажато стеклом люка.
 - После цикла стирки средство для стирки может остаться в резиновых компонентах передней части стиральной машины. Удалите оставшееся средство для стирки, поскольку это может вызвать утечку воды.
 - Во время работы стиральной машины не касайтесь стекла дверцы, так как оно может быть горячим.
 - Не открывайте дозатор или фильтр для мусора во время работы стиральной машины, так как это может привести к ожогу горячей водой или паром.
 - Не стирайте водоотталкивающие материалы в обычном режиме, для этого используйте только программу стирки верхней одежды.
2. Закройте дверь до щелчка.
3. Включите питание.
4. Добавьте в дозатор средство для стирки и добавки.
5. Выберите необходимый цикл и параметры для загрузки. Загорится индикатор стирки, и на дисплее отобразится предполагаемое время цикла стирки.
6. Нажмите кнопку **Старт/Пауза**.

СТИРКА БЕЛЬЯ

ИСПОЛЬЗОВАНИЕ ПАНЕЛИ УПРАВЛЕНИЯ

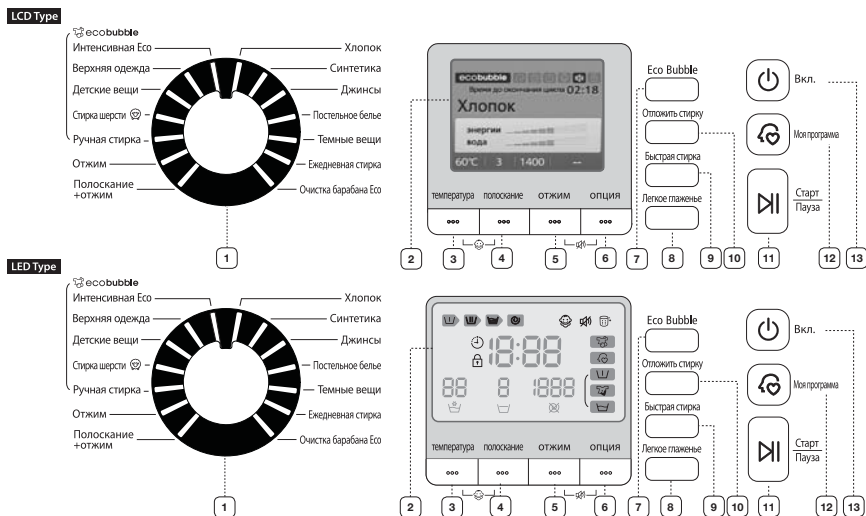

1 Переключатель Циклов

Выберите для цикла тип вращения и скорость отжима.

Для получения более подробной информации см. раздел "Стирка белья с использованием переключателя циклов". (см. стр. 29).

Хлопок — для средне- или слабозагрязненных изделий из хлопка, постельного белья, салфеток и скатертей, нижнего белья, полотенец, сорочек и т.п.

Синтетика — средне- или слабозагрязненные блузки, сорочки, и т.п., изготовленные из полиэфира (диолон, тревира), полиамида (перлон, нейлон) или аналогичного состава.

Джинсы — повышенный уровень воды при основной стирке и дополнительное полоскание гарантируют, что стиральный порошок не останется.

Постельное белье — для постельных покрывал, простыней, покрывал и т.д.

Загрузите не более 2,5 кг и только один комплект постельного белья, чтобы добиться лучшего результата.











Темные вещи — дополнительное полоскание и сокращенное время отжима гарантируют, что ваши любимые темные вещи будут аккуратно постираны и тщательно прополосканы.

Ежедневная стирка — данный режим используется для стирки повседневных вещей, таких как нижнее белье и сорочки.



Очистка барабана Есо — используется для чистки барабана. Очищает барабан от загрязнений и бактерий. Рекомендуется регулярное использование (через каждые 40 стирок).

Использование моющего средства или отбеливателя не требуется.

Интенсивная Есо — режим Eco Bubble при низкой температуре гарантирует наилучшие результаты стирки при низком энергопотреблении.

	<p>Верхняя одежда – Данный режим используется для верхней одежды, такой как горнолыжная, лыжная и спортивная. Ткани изготовлены с применением таких материалов, как спандекс, стретч и микрофибра.</p> <p>Детские вещи — стирка при высокой температуре и дополнительное полоскание обеспечивают отсутствие стирального порошка на детской одежде после стирки.</p> <p>Стирка Шерсти  — только для шерсти, для которой можно использовать машинную стирку. Объем загрузки должен быть меньше 2 кг.</p> <ul style="list-style-type: none"> • При использовании режима стирки шерстяных изделий барабан выполняет аккуратные покачивания. На протяжении цикла стирки используются движения покачивания и замачивания белья, обеспечивающие защиту шерстяных волокон от уменьшения размера / изменения формы одежды и гарантирующие превосходные результаты стирки. Приостановки во время работы в данном режиме не вызваны неисправностью прибора. • В режиме стирки рекомендуется использовать нейтральное средство для стирки, которое обеспечивает лучшие результаты и более бережное обращение с шерстяными волокнами. <p>Ручная стирка — такая же бережная стирка, как стирка вручную.</p> <p>отжим — дополнительный цикл отжима для более тщательного отжима.</p> <p>полоскание + отжим — режим используется при стирке белья, для которого необходимо выполнить только полоскание, или для добавления кондиционера во время полоскания.</p>		
2 Жк-Дисплей/ Цифровой Графический Дисплей	Отображение оставшегося времени цикла стирки, всей информации о цикле стирки и сообщений об ошибках.		
3 температуры	Нажмите эту кнопку несколько раз для переключения доступных вариантов температуры воды: (холодная вода  , 20 °C, 30 °C, 40 °C , 60 °C и 95 °C).		
4 полоскание	Нажмите эту кнопку для добавления дополнительных циклов полоскания. Доступно максимум пять циклов полоскания.		
5 отжим	<p>Последовательно нажимайте кнопку для выбора скорости вращения для отжима.</p> <table border="1" data-bbox="477 1182 1105 1216"> <tr> <td data-bbox="477 1182 696 1216">WF1124 / WF-M124</td> <td data-bbox="696 1182 1105 1216">, , 400, 800, 1000, 1200, 1400 об./мин.</td> </tr> </table> <p>“Без отжима ” — после последнего слива белье остается в барабане без отжима.</p> <p>“Задержка полоскания ” – белье остается замоченным в воде, оставшейся после последнего полоскания. Перед извлечением белья должен быть выполнен цикл слива или отжима.</p>	WF1124 / WF-M124	 ,  , 400, 800, 1000, 1200, 1400 об./мин.
WF1124 / WF-M124	 ,  , 400, 800, 1000, 1200, 1400 об./мин.		

СТИРКА БЕЛЬЯ

<p>6 опция</p>	<p>Нажмите эту кнопку несколько раз для выбора параметров стирки: Замачивание → Интенсивная → Предварительная стирка → Замачивание + Интенсивная → Замачивание + Предварительная стирка → Интенсивная + Предварительная стирка → Замачивание + Интенсивная + Предварительная стирка → Выкл.</p> <p>“Предварительная стирка ”: Нажмите эту кнопку для выбора предварительной стирки. Режим предварительной стирки доступен только при использовании следующих режимов: Хлопок, Синтетика, Джинсы, Постельное белье, Темные вещи, Ежедневная стирка, Суперэкономичный режим, Детские вещи.</p> <p>“Замачивание ”: Используйте этот параметр, чтобы эффективно удалить пятна на белье с помощью замачивания.</p> <ul style="list-style-type: none">• Функция замачивания выполняется 13 минут перед циклом стирки.• Режим замачивания продолжается 30 минут и разделен на шесть циклов; в течение одного цикла барабан вращается в течение 1 минуты, а затем останавливается на 4 минуты.• Функция “Замачивание” доступна только для следующих программ стирки: Хлопок, Синтетика, Джинсы, Постельное белье, Ежедневная стирка, Суперэкономичный режим, Детские вещи. <p>“Быстрая ”: нажмите эту кнопку, если белье сильно загрязнено и необходима интенсивная стирка. Время цикла увеличивается для каждого цикла.</p>
<p>7 Eco Bubble</p>	<p>Функция выбора Eco Bubble включена по умолчанию. Чтобы отменить выбор параметра Eco Bubble и отключить генератор пузырьков (на панели), нажмите кнопку один раз; для повторного включения данной функции снова нажмите кнопку.</p> <ul style="list-style-type: none">• Для некоторых режимов стирки использование функции Eco Bubble является обязательным (будет отображено на панели; при этом генератор включается автоматически).• Для остальных режимов стирки использование данной функции не требуется, и генератор автоматически выключается.• Для большинства режимов стирки данный параметр можно настроить вручную, в результате чего на панели изменится значение времени стирки (дополнительные сведения см. на стр. 27).
<p>8 Легкого глаженья</p>	<p>Нажмите эту кнопку, чтобы во время отжима белье меньше мялось. Это облегчит глаженье.</p> <ul style="list-style-type: none">• Функция “Легкое глаженье” доступна для следующих программ стирки: Хлопок, Синтетика, Джинсы, Постельное белье, Темные вещи, Ежедневная стирка, Суперэкономичный режим, Детские вещи• При выборе функции “Легкое глаженье” можно установить скорость отжима до 800 об./мин. (Если выбрать режим Easy Iron (Легкая гладка) со скоростью отжима выше 800 об./мин, скорость вращения автоматически изменится на 800 об./мин.)

<p>9 Быстрой стирки</p>	<p>Используется для слегка загрязненной одежды и одежды объемом менее 2 кг, которую необходимо постирать быстро. Продолжительность составляет не менее 15 минут, но может изменяться в зависимости от напора воды, степени жесткости воды, температуры подаваемой воды, комнатной температуры, типа и объема стираемого белья и степени его загрязнения, используемого средства для стирки, равномерности загрузки, колебаний при подаче электропитания и выбора дополнительных параметров.</p> <ul style="list-style-type: none"> Нажмите эту кнопку несколько раз для выбора времени цикла: 15 мин → 20 мин → 30 мин → 40 мин → 50 мин → 1 час → Выкл <p> ПРЕДУПРЕЖДЕНИЕ Порошкообразное или жидкое средство для стирки следует добавлять не более 20 г в расчете на 2 кг белья, иначе оно останется на вещах.</p>
<p>10 Отложить стирку</p>	<p>Нажмите эту кнопку несколько раз для переключения доступных параметров отложенного завершения стирки (от 3 до 19 часов с шагом в один час). Отображаемое время обозначает время окончания цикла стирки.</p>
<p>11 Старт/Пауза</p>	<p>Нажмите для приостановки или перезапуска цикла стирки.</p>
<p>12 Моя программа</p>	<p>Выберите избранный цикл включая температуру, отжим, степень загрязнения, параметры и т.п.</p>
<p>13 Вкл.</p>	<p>Нажмите эту кнопку один раз, чтобы включить стиральную машину, и нажмите повторно, чтобы выключить. Если стиральная машина остается включенной более 10 минут и не производится никаких операций с кнопками, питание автоматически отключается.</p>

Экономичный режим дисплея (для некоторых моделей с ЖК-дисплеем)

Эта функция автоматически уменьшит яркость подсветки ЖК-дисплея, если не трогать переключатель циклов или кнопки в течение определенного времени.

Принцип работы

Если нажать кнопку **Старт/Пауза**, то экономичный режим дисплея автоматически включится через 1 минуту. Если в течение этого времени воспользоваться переключателем циклов или нажать любую кнопку, то переход в экономичный режим будет отложен.

Через 1 минуту экономичный режим дисплея автоматически включится, если только снова не будет задействован переключатель циклов или кнопки.

 Экономичный режим дисплея не сработает, если предварительно не нажать кнопку **Старт/Пауза**.

СТИРКА БЕЛЬЯ

Замок от детей

Функция “Замок от детей” позволяет блокировать кнопки, чтобы нельзя было изменить выбранный цикл стирки.

Включение/выключение

Чтобы включить или выключить блокировку машины, одновременно нажмите кнопки **температура** и **полоскание** и удерживайте их в течение 3 секунд. При включении данной функции начинает светиться индикатор “Замок от детей”.

☞ Когда включена функция блокировки от детей, работает только кнопка **Вкл.** Функция “Замок от детей” остается включенной даже после включения и выключения питания или после отключения и повторного подключения кабеля питания.

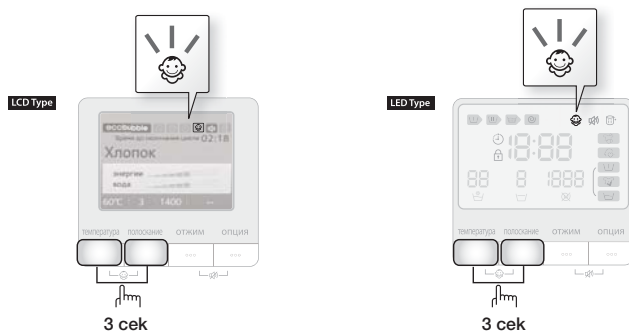

Отключение звука

Функцию отключения звука можно выбрать для всех режимов. Если выбрана эта функция, звук будет отключен для всех режимов. Даже если питание включается и выключается несколько раз, настройки остаются неизменными.

Включение/выключение

Если требуется включить или выключить функцию отключения звука, одновременно нажмите и в течение 3 секунд удерживайте кнопки **отжим** и **опция**. При включении данной функции начинает светиться индикатор “Отключение звука”.

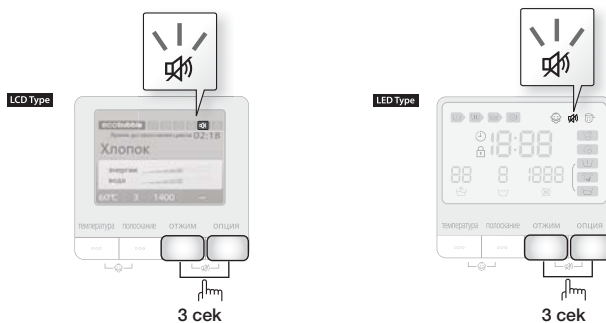

Отложить стирку

Можно запрограммировать стиральную машину так, чтобы она автоматически закончила стирку позже, выбрав время отсрочки на 3–19 часов (с шагом в 1 час). Отображаемое время обозначает время окончания стирки.

1. Вручную или автоматически установите программу для стиральной машины в соответствии с типом ткани белья, предназначенного для стирки.
2. Нажмите кнопку **Отложить стирку** несколько раз, пока не будет установлено время задержки.
3. Нажмите кнопку **Старт/Пауза**. Загорится индикатор “Отложить стирку ☺”, и часы начнут отсчитывать время до завершения цикла стирки.
4. Чтобы отменить команду “Отложить стирку”, нажмите кнопку **Вкл.**, затем снова включите стиральную машину.

Мои настройки

Позволяет включить пользовательский режим стирки (температура, отжим, уровень загрязнения и т.п.) нажатием одной кнопки.

Нажмите кнопку **Моя программа** для загрузки и использования сохраненных параметров. Индикатор “Мои настройки” указывает на выбор данной функции. Также начнут мигать индикаторы выбранного режима и параметра.

В режиме “Мои настройки” настройка параметров выполняется следующим способом.

1. Откройте воду.
2. Нажмите кнопку **Вкл.**
3. Выберите цикл с помощью **переключателя циклов**.
4. После выбора цикла настройте каждый параметр.

 Доступные настройки для каждого цикла можно найти в “Таблице циклов” на стр. 42.

5. Чтобы затем сохранить выбранный цикл и параметры, нажмите и удерживайте кнопку **Моя программа** в режиме “Мои настройки” более 3 секунд. При следующем выборе функции “Мои настройки” будет отображен данный цикл и параметры.

 Если нужно изменить настройки функции Моя программа, повторите действия, описанные выше.
При повторном выборе функции Моя программа отобразятся настройки, заданные последними.

 Если нажать кнопку Моя программа и удерживать ее в течение 3 секунд, то появится сохраненный ранее режим и доступные варианты. Если кнопка “Мои настройки” будет нажата и удержана более 3 секунд, будут сохранены текущий настроенный цикл и параметры и индикатор LED продолжит мигать в течение 3 секунд.

СТИРКА БЕЛЬЯ

Еco Bubble

Режим Еco Bubble способствует равномерному распределению средства для стирки и его более быстрому и глубокому проникновению в ткань.

- Функция вспенивания доступна во всех режимах, кроме Очистка барабана Есо. Наглядно это показано в следующей таблице.

Цикл	Функция образования пузырьков	Возможность отключения функции образования пузырьков
Хлопок, Синтетика, Джинсы, Постельное белье, Темные вещи, Ежедневная стирка	Доступно	Доступно
Интенсивная Есо, Верхняя одежда, Детские вещи, Стирка Шерсти  , Ручная стирка		Недоступно
Очистка барабана Есо	Недоступно	-

- В зависимости от цикла функция образования пузырьков может изменяться.

- Режим Есо Bubble выбран по умолчанию. Для отключения этого параметра нажмите кнопку один раз, для включения повторно нажмите кнопку.

- Откройте дверцу, положите белье в стиральную машину и закройте дверцу.
- Нажмите кнопку **Вкл.**
- Выберите функцию.
- Добавьте нужное количество средства для стирки и кондиционера в соответствующие отделения в зависимости от количества белья и закройте дозатор.

- Добавьте необходимое количество средства для стирки в соответствующее отделение ①, затем добавьте кондиционер в соответствующий отсек ② до базовой отметки (MAX) "А".
- При выборе цикла предварительной стирки добавьте средство для стирки в отсек для предварительной стирки ①.
- Для использования жидкого средства оставьте ящик для жидкого моющего средства в дозаторе (см. раздел "Жидкое средство" на стр. 31).

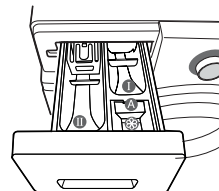

- Не добавляйте в ящик для жидкого моющего средства стиральный порошок.

- Нажмите кнопку **Старт/Пауза**.
 - Нажмите кнопку **Старт/Пауза** для начала стирки.
 - Автоматически определяется количество белья, и начинается процесс стирки.
 - После начала процесса стирки выбор или добавление функции образования пузырьков недоступно.

- Добиться необходимого эффекта вспенивания можно только при указанной дозировке средства для стирки.
- Регулярно очищайте фильтр для мусора. Это способствует образованию достаточного количества пузырьков.
- В зависимости от средства для стирки и вида белья пузырьки могут впитываться, и может создаваться впечатление, что они образуются в недостаточном количестве.
- Несмотря на то, что образование пузырьков начинается одновременно с процессом стирки, пользователи могут заметить их только через несколько минут.

Стирка белья с использованием переключателя циклов

Благодаря автоматической системе переключения режимов, разработанной компанией Samsung, стирка с помощью данной стиральной машины выполняется очень легко. При выборе программы стирки машина сама устанавливает правильную температуру, время и скорость стирки.

1. Откройте водопроводный кран.
2. Нажмите кнопку **Вкл.**
3. Откройте дверцу.
4. Загрузите поочередно вещи, размещая их свободно в барабане машины и избегая перегрузки.
5. Закройте дверцу.
6. Загрузите в соответствующие отсеки средство для стирки, кондиционер для белья и средство для предварительной стирки (если требуется).



Режим Предварительная стирка доступен только при выборе следующих циклов: Хлопок, Синтетика, Джинсы, Постельное белье, Темные вещи, Ежедневная стирка, Суперэкономичный режим, Детские вещи. Такая стирка необходима, только если белье очень грязное.

7. Используйте **переключатель циклов** для выбора необходимого цикла в соответствии с типом материала: Хлопок, Синтетика, Джинсы, Постельное белье, Темные вещи, Ежедневная стирка, Суперэкономичный режим, Верхняя одежда, Детские вещи, Стирка Шерсти , Ручная стирка. На панели управления начнут светиться соответствующие индикаторы.
8. Теперь с помощью соответствующих кнопок можно выбрать температуру стирки, количество полосканий, количество оборотов для отжима и время отсрочки.
9. Нажмите кнопку **Старт/Пауза**, и начнется стирка. Загорится индикатор стирки, и на дисплее отобразится оставшееся время цикла.

Функция паузы

В течение 5 минут после начала стирки можно добавлять или извлекать белье.

1. Чтобы разблокировать дверцу, нажмите кнопку **Старт/Пауза**.



Дверцу нельзя открыть, если вода слишком ГОРЯЧАЯ или уровень воды слишком ВЫСОКИЙ.

2. После того как дверца была закрыта, нажмите кнопку **Старт/Пауза**, чтобы продолжить стирку.

Цикл стирки завершен.

После завершения всего цикла стирки питание стиральной машины отключается автоматически.

1. Откройте дверцу.
2. Извлеките белье.

СТИРКА БЕЛЬЯ

Установка режима стирки вручную

Можно вручную установить режим стирки без использования переключателя циклов.

1. Откройте воду.
2. Нажмите кнопку **Вкл.** на стиральной машине.
3. Откройте дверцу.
4. Загрузите поочередно вещи, размещая их свободно в барабане машины и избегая перегрузки.
5. Закройте дверцу.
6. Добавьте средство для стирки и, если необходимо, кондиционер для белья или средство для предварительной стирки в соответствующие отсеки.
7. Нажмите кнопку **температура** для выбора температуры.
(холодная вода, 20 °C, 30 °C, 40 °C, 60 °C, 95 °C)
8. Нажмите кнопку **полоскание** для выбора требуемого количества циклов полоскания.
Доступно максимум пять циклов полоскания.
Продолжительность стирки будет соответственно увеличена.
9. Нажмите кнопку **отжим** для выбора скорости отжима. (☒: Без отжима)
10. Нажмите кнопку **Отложить стирку** несколько раз для переключения доступных вариантов отложенного выполнения стирки (от 3 до 19 часов с шагом в один час).
Отображаемое время обозначает время окончания стирки.
11. Нажмите кнопку **Старт/Пауза** для запуска цикла стирки.

ИНСТРУКЦИИ ПО СТИРКЕ БЕЛЬЯ

Следуйте этим простым инструкциям для получения самого чистого белья и наилучших результатов стирки.



Перед стиркой всегда проверяйте особенности ухода за тканью в соответствии с символом на этикетке.

Рассортируйте и постирайте белье в соответствии со следующими критериями.

- Ярлык с инструкцией по уходу: рассортируйте белье на изделия из хлопка, смешанных тканей, синтетики, шелка, шерсти и вискозы.
- Цвет: отделите цветные вещи от белых. Новые цветные вещи стирайте отдельно.
- Размер: загрузка разных по размеру вещей в один цикл обеспечит более эффективную стирку.
- Чувствительность: стирайте изделия из деликатных тканей отдельно, используя цикл стирки "Деликатные" для новых изделий из шерсти, штор и шелковых изделий. См. символы на этикетках вещей, предназначенных для стирки, или информацию по уходу за тканью в приложении.

Проверка карманов

Перед каждой стиркой освобождайте все карманы. Наличие небольших, твердых и острых предметов, например монеток, ножей, булавок и скрепок для бумаг может привести к повреждениям стиральной машины. Не стирайте белье с большими пряжками, пуговицами или другими металлическими предметами.

Металлические элементы на одежде могут повредить одежду и бак. Перед стиркой одежды с пуговицами и вышивкой выверните ее. Если во время стирки молнии брюк и курток открыты, корзина для отжима может быть повреждена. Перед стиркой молнии должны быть закрыты и закреплены с помощью шнура.

Одежда с длинными завязками может запутаться с другими элементами одежды, что может привести к их повреждению. Перед началом стирки убедитесь в том, что завязки закреплены.

Предварительная стирка изделий из хлопка

Стиральная машина при использовании современных средств для стирки обеспечивает превосходные результаты стирки, экономя электроэнергию, время, воду и средства для стирки. Однако если хлопковые вещи особенно сильно загрязнены, используйте для их стирки программу предварительной стирки в сочетании со средством для стирки на основе белков.

Определение объема загрузки

Не перегружайте стиральную машину. В противном случае результаты стирки будут неудовлетворительными. Для определения объема загрузки в соответствии с типом белья используйте приведенную ниже таблицу.

Тип ткани	Объем загрузки
Модель	WF1124 / WF-M124
Хлопок - средне/слегка загрязненное белье - сильнозагрязненное белье	12,0 kg
Синтетика	5,0 кг
Джинсы	3,0 кг
Постельное белье	2,5 кг
Верхняя одежда	2,0 кг
Стирка Шерсти 	2,0 кг

-  • Когда белье загружено неравномерно (на дисплее горит индикация "UE"), перераспределите белье. Если белье загружено неравномерно, эффективность отжима может снизиться.
- При стирке постельного белья или покрывал время стирки может увеличиться или может снизиться эффективность отжима.
- Для стирки постельного белья или покрывал рекомендуется загружать не более 2,5 кг.

Бюстгалтеры (которые можно стирать в воде) следует стирать в специальных мешочках (приобретаются отдельно).

- Металлические детали бюстгалтеров могут прорваться и повредить белье. Поэтому их следует класть в мешочки для белья из тонкой ткани.
- Мелкие, легкие предметы одежды, например носки, перчатки, чулки и носовые платки могут застрять рядом с загрузочным отверстием. Их следует класть в мешочки для белья из тонкой ткани.

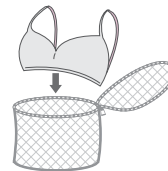

Не следует стирать мешочки для белья пустыми. Это может привести к сильной вибрации и сместить стиральную машину, что будет способствовать возникновению травм.

СВЕДЕНИЯ О СРЕДСТВАХ ДЛЯ СТИРКИ И ДОБАВКАХ

Использование средств для стирки

Тип средства для стирки должен соответствовать типу ткани (хлопок, синтетика, деликатные ткани, Стирка Шерсти), ее цвету, температуре стирки и степени загрязнения. Всегда используйте средства для стирки с низким пенообразованием, разработанные для автоматических стиральных машин.

Следуйте рекомендациям изготовителя средства для стирки, основываясь на объеме белья, степени загрязнения и жесткости используемой воды. Если степень жесткости воды не известна, обратитесь в организацию, обеспечивающую водоснабжение.

-  Не используйте затвердевшие или застывшие средства для стирки, поскольку они могут оставаться в машине во время цикла полоскания. Это может привести к некачественному полосканию белья или переливанию через край вследствие блокировки отверстий.

СТИРКА БЕЛЬЯ

Дозатор



Данная стиральная машина оснащена отдельными отсеками для средства для стирки и кондиционера для белья. Перед запуском стиральной машины добавьте в соответствующие отсеки все необходимые добавки для стирки.



 Не открывайте отсек со средствами для стирки во время работы машины – высок риск обжечься горячей водой или паром.

1. Выдвиньте дозатор с левой стороны от панели управления.
2. Перед запуском стиральной машины добавьте в отсек для моющих средств  рекомендуемое количество средства для стирки.

 Заливайте жидкое средство для стирки только в предназначенный для этого отсек (см. обозначение "Жидкое средство" для соответствующей модели).

- Не добавляйте в ящик для жидкого моющего средства стиральный порошок.

3. При необходимости добавьте рекомендуемое количество кондиционера для белья  в соответствующий отсек. НЕ ПРЕВЫШАЙТЕ линию MAX FILL (МАКС. НАПОЛНЕНИЕ) .

 НЕ засыпайте порошковые или жидкие **моющие средства** в отсек для кондиционера .

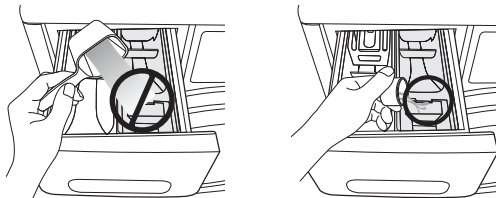
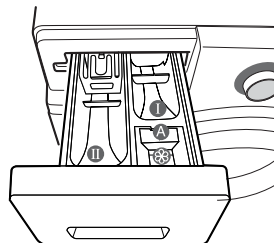

4. При использовании цикла предварительной стирки рекомендуемое количество средства для стирки следует добавить в отсек для предварительной стирки .

 При стирке больших предметов одежды НЕ используйте следующие типы средств для стирки.

- Средства для стирки в таблетках и капсулах
- Средства для стирки при использовании шара и сетки

 Концентрированные или густые кондиционеры для белья перед загрузкой в отсек следует разбавлять небольшим количеством воды (для предотвращения переливания через край вследствие блокировки отверстий).

 Следите за тем, чтобы кондиционер для белья не переливался в соседние отделы, когда вы закрываете отсек средств для стирки.

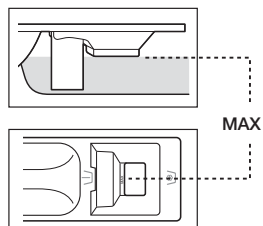

Жидкое моющее средство (только для некоторых моделей)

Для использования жидкого моющего средства поместите ящик для жидкого моющего средства в основной отсек дозатора, а затем налейте в него жидкое моющее средство.



- НЕ ЗАПОЛНЯЙТЕ выше линии MAX (МАКС.).
- При использовании порошкового моющего средства извлеките ящик для жидкого моющего средства из дозатора. Порошковое моющее средство не будет дозироваться через ящик для жидкого моющего средства.
- После стирки в дозаторе может остаться немного жидкости.

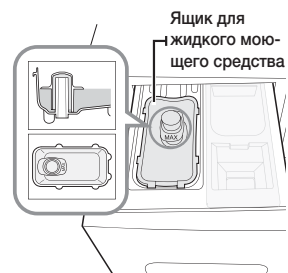

ЧИСТКА И ОБСЛУЖИВАНИЕ СТИРАЛЬНОЙ МАШИНЫ

Поддержание чистоты стиральной машины позволяет улучшить ее производительность, избежать мелкого ремонта и продлить срок службы.

ОЧИСТКА БАРАБАНА ESO

Данный режим является режимом самоочистки. Он предназначен для удаления плесени, которая может образоваться внутри стиральной машины.

1. Нажмите кнопку **Вкл.**
2. Поверните **переключатель циклов** в положение “Очистка барабана ESO”.
 - Можно использовать только функцию “Отложить стирку”.
 - Температура воды в режиме “Очистка барабана ESO” установлена на 70 °С.

 Температуру изменить нельзя.

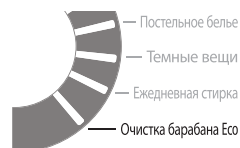

3. Поместите необходимое количество чистящего средства в отсек для моющих средств (II), а затем закройте дозатор (чистка барабана с помощью чистящего средства).

- Убедитесь, что для очистки барабана используется рекомендованное чистящее средство.
- Существуют порошковые и жидкие чистящие средства для очистки барабана. Жидкие чистящие средства можно использовать только при наличии ящика для жидкого моющего средства (дополнительное оборудование).

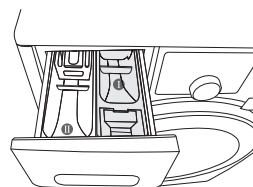

4. Нажмите кнопку **Старт/Пауза**.
 - Нажмите кнопку **Старт/Пауза**, и начнется очистка барабана в режиме “Очистка барабана ESO”.



- В режиме Очистка барабана ESO барабан стиральной машины можно очистить без чистящих средств.
- Не используйте режим “Очистка барабана ESO”, когда белье находится внутри стиральной машины. Это может привести к повреждению тканей или проблемам со стиральной машиной.
- **Не используйте обычные моющие средства при очистке с помощью режима “Очистка барабана ESO”.**
- **Используйте только 1/10 от количества чистящего средства для барабана, рекомендованного производителем чистящего средства.**
- Так как использование отбеливателя, содержащего хлор, может привести к обесцвечиванию, используйте только кислородный отбеливатель.
- Порошковое чистящее средство: используйте [порошковый отбеливатель] или [чистящее средство только для очистки барабанов].
- Жидкое чистящее средство: используйте [жидкий кислородный отбеливатель] или [чистящее средство только для очистки барабанов].

Автоматическая функция тревоги режима “Очистка барабана ECO”

- Если индикатор “Очистка барабана ECO” на дисплее и лампа на переключателе циклов начинают светиться после стирки, значит барабану требуется очистка. В этом случае извлеките белье из стиральной машины, включите питание и выполните очистку барабана с помощью режима “Очистка барабана ECO”.
- В противном случае индикатор “Очистка барабана ECO” на дисплее и лампа на переключателе циклов будут выключены. Данный индикатор и лампа включатся снова после двух циклов стирки. Однако это не вызовет проблем в работе стиральной машины.
- Автоматический сигнал режима “Очистка барабана ECO” включается примерно раз в месяц в зависимости от частоты использования стиральной машины.
- ✍️ • Если появится предупреждающий сигнал, очистите фильтр для мусора (см. раздел “Чистка фильтра для мусора” на стр. 36). В противном случае может снизиться эффективность функции образования пузырьков.

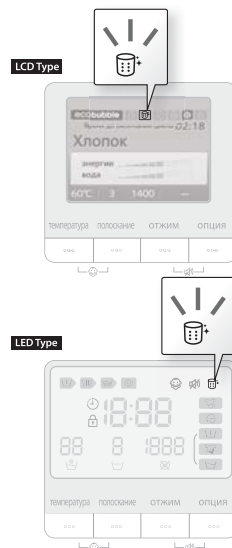

АВАРИЙНЫЙ СЛИВ ВОДЫ ИЗ СТИРАЛЬНОЙ МАШИНЫ

✍️ В случае перебоя питания слейте всю воду, перед тем как вытащить белье.

1. Отключите стиральную машину от источника питания.
2. Откройте крышку фильтра с помощью монетки или ключа.



3. Откройте заглушку трубки аварийного слива, потянув ее.

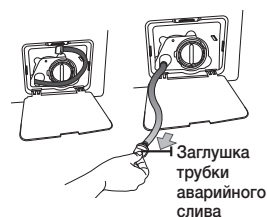

4. Возьмитесь за заглушку и медленно вытяните трубку аварийного слива.
5. Дайте воде стечь в таз.
- ✍️ Объем оставшейся воды может быть значительным. Подготовьте большую чашку.
6. Вставьте обратно заглушку трубки аварийного слива и саму трубку.
7. Установите крышку фильтра на место.

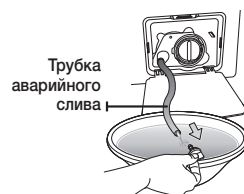

ЧИСТКА И ОБСЛУЖИВАНИЕ СТИРАЛЬНОЙ МАШИНЫ

ЧИСТКА ФИЛЬТРА ДЛЯ МУСОРА

Рекомендуется очищать фильтр для мусора 5-6 раз в год или при появлении сообщения об ошибке "5E". (См. раздел "Аварийный слив воды из стиральной машины" на предыдущих страницах). При загрязнении фильтра для мусора посторонними объектами снизится эффективность функции образования пузырьков.

 **ВНИМАНИЕ** Обязательно отсоедините кабель питания перед очисткой фильтра для мусора.

1. Удалите остатки воды (см. раздел "Аварийный слив воды из стиральной машины" на стр. 35).
-  Если извлекать фильтр без слива воды, оставшаяся вода может вытечь.
2. Откройте крышку фильтра с помощью монетки или ключа.
3. Выверните заглушку трубки аварийного слива, повернув ее влево, и слейте всю воду.
4. Отверните заглушку фильтра для мусора.

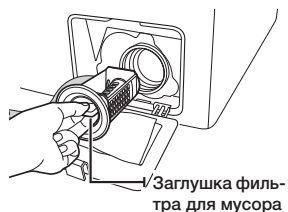

5. Смойте грязь и удалите другой мусор из фильтра для мусора. Убедитесь, что лопасти сливного насоса, расположенные сзади фильтра для мусора, не загрязнены.
6. Установите заглушку фильтра для мусора на место.
7. Установите крышку фильтра на место.

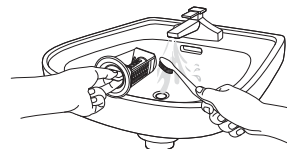

 **ВНИМАНИЕ** Не извлекайте фильтр для мусора во время работы стиральной машины, в противном случае горячая вода может вытечь.

-  • Не забудьте установить заглушку для фильтра после его очистки. Отсутствие фильтра может привести к неисправности стиральной машины или стать причиной утечки воды.
- После очистки фильтр необходимо полностью собрать.

 **Для моделей с защитной заглушкой фильтра**

- Чтобы открыть, нажмите внутрь и поверните защитную заглушку фильтра против часовой стрелки. Заглушка откроется легко благодаря установленной внутри пружине.
- Чтобы закрыть, поверните защитную заглушку фильтра по часовой стрелке. При повороте заглушки пружина издаст скрежещущий звук. Это нормально, скрежет не означает неисправности.

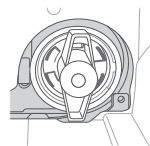

ЧИСТКА ВНЕШНЕЙ ПОВЕРХНОСТИ СТИРАЛЬНОЙ МАШИНЫ

1. Протрите поверхности стиральной машины, включая панель управления, мягкой тканью с использованием неабразивных бытовых чистящих средств.
2. Вытрите поверхность насухо мягкой тканью.
3. Избегайте попадания воды на поверхность стиральной машины.

ЧИСТКА ДОЗАТОРА И НИШИ ДОЗАТОРА

1. Нажмите освобождающий рычаг, расположенный внутри дозатора, и извлеките дозатор.
2. Выньте из отсека средств для стирки перегородку и ящик для жидкого моющего средства (дополнительное оборудование).

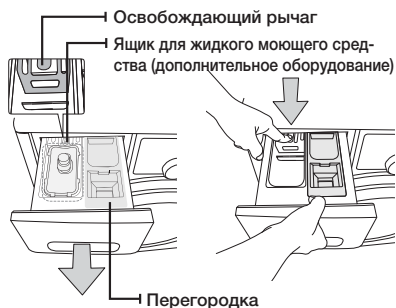

3. Промойте все части отсека проточной водой.

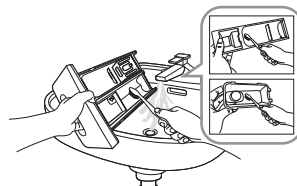

4. Очистите нишу для отсека с помощью старой зубной щетки.
5. Установите перегородку и ящик для жидкого моющего средства (дополнительное оборудование).
6. Установите обратно отсек средств для стирки.
7. Для удаления оставшегося средства для стирки включите цикл полоскания без белья в барабане.



ЧИСТКА СЕТЧАТОГО ФИЛЬТРА ШЛАНГА ПОДАЧИ ВОДЫ

Следует очищать сетчатый фильтр шланга подачи воды как минимум раз в год или в случае появления на дисплее сообщения об ошибке "4E":

1. Выключите подачу воды в стиральную машину.
2. Снимите шланг, закрепленный на задней панели стиральной машины. Для предотвращения выливания воды вследствие образования давления воздуха в шланге, закройте шланг тканью.
3. С помощью пассатижей осторожно извлеките сетчатый фильтр, расположенный на конце шланга, и промойте его водой до полной очистки. Прочистите также внутреннюю и наружную поверхности резьбового соединения.
4. Установите фильтр на место.
5. Подсоедините шланг к стиральной машине.
6. Убедитесь, что на местах соединений нет утечек воды, и включите кран.

ЧИСТКА И ОБСЛУЖИВАНИЕ СТИРАЛЬНОЙ МАШИНЫ

РЕМОНТ ЗАМЕРЗШЕЙ СТИРАЛЬНОЙ МАШИНЫ

Если температура упала ниже точки замерзания воды, и стиральная машина замерзла, выполните следующие действия.

1. Отключите стиральную машину от источника питания.
2. Поливайте теплой водой кран, чтобы можно было отсоединить шланг.
3. Снимите шланг подачи воды и положите его в теплую воду.
4. Налейте теплую воду в барабан стиральной машины и оставьте ее в нем на 10 минут.
5. Снова подсоедините шланг подачи воды к крану и проверьте, исправны ли функции подачи воды и слива.
6. добавить фразу: После заморозки, стиральную машину необходимо оставить в теплом помещении в течении 2 часов.

ХРАНЕНИЕ СТИРАЛЬНОЙ МАШИНЫ

Если необходимо хранить стиральную машину продолжительное время, лучше всего слить воду и отключить машину от сети. Стиральная машина может стать неисправной, если перед помещением ее на хранение не слить воду из шлангов и внутренних компонентов.

1. Выберите цикл **Хлопок**, нажмите кнопку **Быстрая стирка** и запустите на стиральной машине цикл стирки без загрузки белья.
2. Заверните водопроводные краны и отсоедините шланги забора воды.
3. Отключите стиральную машину от электросети и оставьте дверцу открытой, чтобы в барабане циркулировал воздух.

 Если стиральная машина хранилась при температуре ниже ноля градусов, дайте время, чтобы оставшаяся в машине вода оттаяла, перед ее использованием.

ПОИСК И УСТРАНЕНИЕ НЕИСПРАВНОСТЕЙ И ИНФОРМАЦИОННЫЕ КОДЫ

ПРОВЕРЬТЕ СЛЕДУЮЩИЕ ПУНКТЫ, ЕСЛИ СТИРАЛЬНАЯ МАШИНА...

НЕИСПРАВНОСТЬ	СПОСОБ УСТРАНЕНИЯ
Не запускается	<ul style="list-style-type: none">• Убедитесь, что стиральная машина подключена к источнику питания.• Убедитесь, что дверца плотно закрыта.• Убедитесь, что открыты водопроводные краны.• Убедитесь, что нажата кнопка "Старт/Пауза".
Заполнена водой недостаточно или вода отсутствует	<ul style="list-style-type: none">• Полностью откройте водопроводный кран.• Убедитесь, что шланг подачи воды не замерз.• Затяните шланги подачи воды.• Очистите фильтр шланга подачи воды.
После завершения цикла стирки в дозаторе содержится средство для стирки.	<ul style="list-style-type: none">• Убедитесь, что стиральная машина работает при достаточном напоре воды.• Убедитесь, что средство для стирки добавлено в центр дозатора.
Вибрирует или работает слишком шумно	<ul style="list-style-type: none">• Убедитесь, что стиральная машина установлена на ровную поверхность. Если поверхность неровная, отрегулируйте высоту ножек, чтобы выровнять устройство.• Убедитесь, что удалены транспортировочные болты.• Убедитесь, что стиральная машина не соприкасается ни с какими другими предметами.• Убедитесь, что белье загружено равномерно.
Стиральная машина не сливает воду и/или не отжимает белье	<ul style="list-style-type: none">• Выпрямите сливной шланг. Устраните изгибы шлангов.• Убедитесь, что фильтр для мусора не забит грязью.
Дверца заблокирована в закрытом положении и не открывается.	<ul style="list-style-type: none">• Дверцу невозможно открыть в течение 3 минут после остановки машины или отключения питания.

Если проблему устранить не удастся, обратитесь в местный центр по обслуживанию клиентов Samsung.

поиск и устранение неисправностей и информационные коды

ИНФОРМАЦИОННЫЕ КОДЫ

Если наблюдается сбой в работе стиральной машины, на дисплее отображается информационный код. Если подобное происходит, посмотрите информацию в таблице ниже и попытайтесь использовать предложенное решение проблемы перед тем, как звонить в службу поддержки клиентов.

ОБОЗНАЧЕНИЕ КОДА	СПОСОБ УСТРАНЕНИЯ
dE	<ul style="list-style-type: none">• Убедитесь, что дверца плотно закрыта.• Убедитесь, чтобы белье не защемлено дверцей.
4E	<ul style="list-style-type: none">• Убедитесь, что открыт водопроводный кран.• Проверьте напор воды.• Очистите сетчатые фильтры или водяной шланг.
5E	<ul style="list-style-type: none">• Очистите фильтр для мусора.• Убедитесь, что сливной шланг подсоединен правильно.• Очистите сетчатый фильтр водяного шланга.
UE	<ul style="list-style-type: none">• Белье загружено неравномерно. Перераспределите белье. В случае стирки только одной вещи (например, махрового халата или джинсов) результат заключительного отжима может быть неудовлетворительным, и на дисплее отобразится сообщение об ошибке "UE".
cE/3E/Us	<ul style="list-style-type: none">• Обратитесь в службу технической поддержки.

При отображении любых других кодов или если предложенное решение не устраняет проблему, обратитесь в сервисный центр по обслуживанию клиентов Samsung или к местному дилеру компании Samsung.

калибровка стиральной машины

РЕЖИМ КАЛИБРОВКИ

Стиральная машина Samsung автоматически определяет вес белья. Для более точного определения веса после установки запустите режим калибровки. Для осуществления калибровки выполните следующие шаги.

1. Извлеките из стиральной машины белье или другое содержимое и выключите ее.
2. Нажмите одновременно кнопки **температура** и **Отложить стирку**, а затем нажмите кнопку **Вкл.**
Стиральная машина включится.
3. Нажмите кнопку **Старт/Пауза**, чтобы активировать **Calibration Mode** (Режим калибровки).
4. Барабан будет вращаться по и против часовой стрелки в течение приблизительно 3 минут.
5. По завершении **Calibration Mode** (Режима калибровки) на дисплее отобразится надпись **End/ Cycle is complete** (Конец/цикл стирки завершен), после чего машина автоматически выключится. Теперь стиральная машина готова к использованию.

Таблица циклов

ТАБЛИЦА ЦИКЛОВ

(● по желанию пользователя)

ПРОГРАММА	Максимальный объем загрузки (кг)	МОЮЩЕЕ СРЕДСТВО			Макс. темп. (°C)	Количество оборотов (макс.) (об/мин) WF1124 / WF-M124
		Предварительное мытье	стирка	Кондиционер		
Хлопок	12,0	●	да	●	95	1400
Синтетика	5,0	●	да	●	60	1200
Джинсы	3,0	●	да	●	60	800
Постельное белье	2,5	●	да	●	40	800
Темные вещи	6,0	●	да	●	40	1200
Ежедневная стирка	3,0	●	да	●	60	1400
Очистка барабана Есо	-	-	-	-	70	400
Интенсивная Есо	6,0	●	да	●	40	1200
Верхняя одежда	2,0	-	да	●	40	1200
Детские вещи	6,0	●	да	●	95	1400
Стирка Шерсти 	2,0	-	да	●	40	800
Ручная стирка	2,0	-	да	●	40	400

ПРОГРАММА	Есо Bubble	Отложить стирку	Легкое глажение	Интенсивная	Замачивание	Быстрая стирка	Время цикла (мин)
Хлопок	●	●	●	●	●	●	138
Синтетика	●	●	●	●	●	-	77
Джинсы	●	●	●	●	●	-	64
Постельное белье	●	●	●	●	●	-	93
Темные вещи	●	●	●	●	-	-	69
Ежедневная стирка	●	●	●	●	●	-	52
Очистка барабана Есо	-	●	-	-	-	-	101
Интенсивная Есо	●	●	●	●	●	-	110
Верхняя одежда	●	●	-	-	-	-	74
Детские вещи	●	●	●	●	●	-	128
Стирка Шерсти 	●	●	-	-	-	-	53
Ручная стирка	●	●	-	-	-	-	29

1. Цикл с предварительной стиркой увеличивается приблизительно на 17 минут.
2. Данные о продолжительности работы были получены на основе измерений, соответствующих стандарту IEC 60456/EN 60456.
3. Программы Хлопок 40 °C / 60 °C, Интенсивная и Есо bubble в соответствии со стандартом EN60456. После установки запустите режим калибровки (см. стр. 41).
4. Ежедневная стирка: короткая программа для организаций, производящих тестирование устройства.
5. Время цикла в каждом конкретном случае может отличаться от значений, указанных в таблице, и зависит от разницы давления и температуры подаваемой воды, объема загрузки и типа белья.
6. При выборе функции интенсивной стирки время цикла увеличивается для каждого цикла.

ПРИЛОЖЕНИЕ

ОПИСАНИЕ СИМВОЛОВ НА ЭТИКЕТКАХ ОДЕЖДЫ

Следующие символы обозначают указания по уходу за одеждой. Этикетки на одежде содержат четыре символа в следующем порядке: стирка, отбеливание, сушка и глажение (сухая чистка, если необходимо). Использование символов обеспечивает согласованность среди производителей товаров как на родине, так и за рубежом. Следуйте указаниям на этикетках, чтобы продлить срок службы одежды и устранить проблемы, связанные со стиркой.

	Прочный материал		Можно гладить при температуре 100 °C (макс.)
	Деликатная ткань		Нельзя гладить
	Можно стирать при температуре 95 °C		При сухой химической чистке можно использовать любой растворитель
	Можно стирать при температуре 60 °C		Сухая химическая чистка только с использованием перхлорида, легко испаряющегося топлива, чистого спирта или чистящего средства R113
	Можно стирать при температуре 40 °C		Сухая химическая чистка только с использованием авиационного бензина, чистого спирта или чистящего средства R113
	Можно стирать при температуре 30 °C		Нельзя использовать сухую химическую чистку
	Можно стирать только вручную		Сушка на плоской поверхности
	Только сухая химическая чистка		Можно вешать для сушки
	Можно отбеливать в холодной воде		Сушить на плечиках для одежды
	Не использовать отбеливатель		Можно сушить в сушилке при нормальной температуре
	Можно гладить при температуре 200 °C (макс.)		Можно сушить в сушилке при пониженной температуре
	Можно гладить при температуре 150 °C (макс.)		Нельзя сушить в сушилке

ЗАЩИТА ОКРУЖАЮЩЕЙ СРЕДЫ

- Данное устройство изготовлено из материалов, подлежащих вторичной переработке. Если вы решили выбросить устройство, следуйте местным правилам по утилизации бытовых отходов. Отрежьте кабель питания, чтобы устройство нельзя было подключить к источнику питания. Снимите дверцу, чтобы животные или маленькие дети не оказались запертыми в устройстве.
- Не превышайте количество средства для стирки, рекомендованное в инструкциях производителя.
- Используйте пятновыводители и отбеливатели перед запуском цикла стирки, только если это крайне необходимо.
- Экономьте воду и электроэнергию, полностью загружая машину при стирке (точный вес загружаемого белья зависит от используемой программы стирки).

ПРИЛОЖЕНИЕ

ТЕХНИЧЕСКИЕ ХАРАКТЕРИСТИКИ

ТИП		СТИРАЛЬНАЯ МАШИНА С ФРОНТАЛЬНОЙ ЗАГРУЗКОЙ	
МОДЕЛЬ		WF1124XA/ WF1124XB WF1124ZA/ WF1124ZB WF-M124ZA	
РАЗМЕРЫ		Ш600xГ600xВ850 (мм)	
ДАВЛЕНИЕ ВОДЫ		50 кПа – 800 кПа	
ВЕС БЕЗ УПАКОВКИ		71 kg	
ОБЪЕМ ЗАГРУЗКИ ДЛЯ СТИРКИ И ОТЖИМА		12,0 kg	
ПОТРЕБЛЯЕМАЯ МОЩНОСТЬ	СТИРКА	220 В	150 Вт
		240 В	150 Вт
	СТИРКА И НАГРЕВА- НИЕ	220 В	2000 Вт
		240 В	2400 Вт
	ОТЖИМ	230 В	300 Вт
СЛИВ		30 Вт	
ОБОРОТЫ ОТЖИМА	об/мин	1400	

Внешний вид и характеристики изделия могут изменяться без предварительного уведомления в целях усовершенствования изделия.

Подлежит использованию по назначению в нормальных условиях
Рекомендуемый период: 7 лет
Изготовитель оставляет за собой право изменять дизайн и спецификации без предварительного уведомления

ЭНЕРГЕТИЧЕСКАЯ ЭФФЕКТИВНОСТЬ

ЭНЕРГЕТИЧЕСКАЯ ЭФФЕКТИВНОСТЬ	
Изготовитель	Samsung
Модель	WF1124XA/ WF1124XB WF1124ZA/ WF1124ZB WF-M124ZA
Низкий расход энергии Высокий расход энергии	A
Потребление электроэнергии, кВт•ч / цикл стирка и отжим при полной загрузке при 60 °С	1.32
Класс качества стирки А: максимальный G:минимальный	A
Класс качества отжима А: максимальный G:минимальный	A
Максимальная частота вращения, об/мин	1400
Загрузка стиральной машины, кг стирка	12.0
расход воды за цикл, л	78
Корректированный уровень звуковой мощности, дБА стирка	54
отжим	74

* На продукте присутствует наклейка с информацией о его энергетической эффективности

SAMSUNG

EAC

Страна изготовления : Произведено в Корее

Производитель :

Samsung Electronics Co., Ltd /Самсунг Электроникс Ко., ЛТд

Адрес изготовителя :

Республика Корея, (Мэтан-донг) 129, Самсунг-ро, Енгтонг-гу,
г. Сувон, Кёнги-до, 443-742

Место производства :

«Самсунг Электроникс Ко. ЛТд.» 107, Ханамсандан 6 бун-
ро, Гвангсан-гу, Гванджу, Корея

Импортер В России :

ООО «Самсунг Электроникс Рус Компани» 125009 г. Москва,
ул. Воздвиженка д. 10.



Символ “не для пищевой продукции” применяется в соответствии с техническим регламентом Таможенного союза “О безопасности упаковки” 005/2011 и указывает на то, что упаковка данного продукта не предназначена для повторного использования и подлежит утилизации. Упаковку данного продукта запрещается использовать для хранения пищевой продукции.



Символ “петля Мебиуса” указывает на возможность утилизации и упаковки. Символ может быть дополнен обозначением материала упаковки в виде цифрового и/или буквенного обозначения.

В СЛУЧАЕ ВОЗНИКНОВЕНИЯ ВОПРОСОВ ИЛИ КОММЕНТАРИЕВ

Страна	ТЕЛЕФОН	ВЕБ-САЙТ
RUSSIA	8-800-555-55-55 (VIP care 8-800-555-55-88)	www.samsung.com/ru/support
BELARUS	810-800-500-55-500	www.samsung.com/support
GEORGIA	0-800-555-555	www.samsung.com/support
ARMENIA	0-800-05-555	www.samsung.com/support
AZERBAIJAN	0-88-555-55-55	www.samsung.com/support
KAZAKHSTAN	8-10-800-500-55-500 (GSM: 7799, VIP care 7700)	www.samsung.com/kz_ru/support
UZBEKISTAN	00-800-500-55-500 (GSM: 7799)	www.samsung.com/support
KYRGYZSTAN	00-800-500-55-500 (GSM: 9977)	www.samsung.com/kz_ru/support
TAJKISTAN	8-10-800-500-55-500	www.samsung.com/support
MONGOLIA	+7-495-363-17-00	www.samsung.com/support
UKRAINE	0-800-502-000	www.samsung.com/ua/support (Ukrainian) www.samsung.com/ua_ru/support (Russian)
MOLDOVA	0-800-614-40	www.samsung.com/support



DC68-03038S-15



WF1124ZA(C/U)
WF1124ZB(C/U)
WF1124XA(C/U)
WF1124XB(C/U)
WF-M124ZA(U)

Пральна машина

посібник користувача

ЛИШЕ УЯВІТЬ МОЖЛИВОСТІ

Дякуємо за придбання цього виробу компанії Samsung.



SAMSUNG

ЗМІСТ

ІНФОРМАЦІЯ З ТЕХНІКИ БЕЗПЕКИ	3	Що потрібно знати про інструкції з техніки безпеки
	3	Важливі символи безпеки і застереження
	10	Інструкції щодо позначки WEEE (Директива щодо відходів електричного і електронного обладнання)
ВСТАНОВЛЕННЯ ПРАЛЬНОЇ МАШИНИ	11	Деталі пральної машини
	12	Дотримання вимог зі встановлення
	12	Під'єднання до електромережі і заземлення
	12	Водопостачання
	13	Дренажна система
	13	Підлога
	13	Температура навколишнього середовища
	13	Встановлення у ніші чи шафці
	13	Встановлення пральної машини
ПРАННЯ БІЛИЗНИ	19	Перше прання
	19	Основні вказівки
	20	Використання панелі керування
	22	Еко-підсвітка дисплея (окремі моделі з РК-дисплеєм)
	23	Замок від дітей
	23	Вимкнення Звуку
	24	Відкласти прання
	24	Моя програма
	25	Режим Eco Bubble
	26	Прання білизни із використанням перемикача режимів
	27	Прання одягу вручну
	27	Рекомендації щодо прання білизни
	28	Інформація про засоби для прання та добавки
	28	Який засіб для прання використовувати
	29	Віддлення для засобів для прання
	29	Рідкі засоби для прання (окремі моделі)
ЧИЩЕННЯ І ДОГЛЯД ЗА ПРАЛЬНОЮ МАШИНОЮ	30	Очистка барабана Eco (Еко-чищення барабана)
	31	Злив води у випадку аварійної ситуації
	32	Чищення фільтра для сміття
	32	Чищення зовнішньої поверхні машини
	33	Чищення віддлення для засобів для прання і ніші
	33	Чищення сітчастого фільтра шланга подачі води
	34	Ремонт замерзлої пральної машини
	34	Зберігання пральної машини
УСУНЕННЯ НЕСПРАВНОСТЕЙ ТА ІНФОРМАЦІЙНІ КОДИ	35	Несправності і способи їх усунення
	36	Інформаційні коди
НАЛАШТУВАННЯ ПРАЛЬНОЇ МАШИНИ	37	Режим налаштування
ТАБЛИЦЯ РЕЖИМІВ	38	Таблиця режимів
ДОДАТОК	39	Таблиця символів догляду за тканинами
	39	Захист навколишнього середовища
	40	Енергетична ефективність (мікрофіша)
	41	Інформація про основні програми прання

Інформація з техніки безпеки

Вітаємо вас із придбанням пральної машини Samsung. У цьому посібнику міститься важлива інформація щодо встановлення, використання і догляду за пральною машиною. Щоб уповні скористатися перевагами та функціями пральної машини, прочитайте цей посібник користувача.

ЩО ПОТРІБНО ЗНАТИ ПРО ІНСТРУКЦІЇ З ТЕХНІКИ БЕЗПЕКИ







Уважно прочитайте цей посібник користувача для безпечного та ефективного використання пральної машини і зберігайте його в надійному місці біля пристрою для майбутньої довідки. Використовуйте цей пристрій лише за призначенням, як вказано в цьому посібнику користувача.

Попередження і важливі інструкції у цьому посібнику користувача не охоплюють всі можливі умови та ситуації. Користувач повинен керуватись здоровим глуздом і бути уважним та обережним під час встановлення, догляду та експлуатації пральної машини.

Оскільки подані нижче інструкції з експлуатації стосуються різних моделей, характеристики вашої пральної машини можуть дещо відрізнятися від тих, що в цьому посібнику, і не всі попереджувальні позначки потрібно буде брати до уваги. Якщо у вас виникають запитання, зверніться до найближчого сервісного центру або відвідайте веб-сайт www.samsung.com для отримання технічної підтримки та інформації.

ВАЖЛИВІ СИМВОЛИ БЕЗПЕКИ І ЗАСТЕРЕЖЕННЯ

Символи і знаки, які використовуються у цьому посібнику користувача:

 ПОПЕРЕДЖЕННЯ	Небезпечні дії, які можуть спричинити серйозні травми, смерть та/або пошкодження майна.
 УВАГА	Небезпечні дії, які можуть спричинити травми та/або пошкодження майна.
 УВАГА	Щоб зменшити ризик пожежі, вибуху, ураження електричним струмом або травмування під час користування пральною машиною, дотримуйтеся основних правил техніки безпеки.
	НЕ намагайтеся виконати цю дію.
	НЕ розбирайте виріб.
	НЕ торкайтесь.
	Чітко дотримуйтеся вказівок.
	Вийміть вилку з розетки.
	Перевірте, чи машину заземлено, щоб уникнути ураження електричним струмом.
	Зателефонуйте до сервісного центру по допомогу.
	Примітка

Ці попереджувальні позначки подано для запобігання травмуванню користувача чи інших осіб. Чітко їх дотримуйтеся.

Прочитавши цей розділ, зберігайте його у надійному місці для довідки у майбутньому.

 Перш ніж використовувати пристрій, прочитайте усі інструкції.

Як і будь-яке обладнання, яке використовує електроенергію і рухомі деталі, цей виріб може становити небезпеку. Щоб безпечно використовувати пристрій, ознайомтеся з його роботою і будьте обережні під час його експлуатації.

Інформація з техніки безпеки

- 1.** Цей пристрій не призначений для використання особами (зокрема дітьми) з обмеженими фізичними чи розумовими можливостями, або особами, які не мають достатнього досвіду чи знань, якщо вони перебувають без нагляду відповідальної за їх безпеку особи або не навчені безпечно користуватися пристроєм.
- 2. Для використання у Європі:** Цей пристрій можуть використовувати діти, старші 8 років, і особи з обмеженими фізичними, сенсорними чи розумовими можливостями або особами, які не мають достатнього досвіду чи знань, якщо вони перебувають під наглядом відповідальної за їхню безпеку особи або навчені безпечно користуватися пристроєм, а також усвідомлюють усі ризики. Слідкуйте, щоб діти не гралися пристроєм. Слідкуйте, щоб діти не чистили і не обслуговували пристрій без нагляду.
- 3.** За малими дітьми слід наглядати, щоб вони не гралися пристроєм.
- 4.** Якщо кабель живлення пошкоджено, задля уникнення небезпеки його має замінити виробник, працівник служби обслуговування чи кваліфікований спеціаліст.
- 5.** Необхідно використовувати нові комплекти шлангів, які постачаються з машиною; використання старих комплектів шлангів не допускається.
- 6.** Якщо ваша модель машини має вентиляційні отвори в основі, слідкуйте, щоб вони не затулялися килимком.
- 7. Для використання у Європі:** не допускайте дітей, молодших 3 років, до пристрою, якщо за ними не ведеться постійний нагляд.

8. УВАГА: Задля уникнення небезпеки ненавмисного скидання запобіжника захисту від перегрівання пристрій не можна підключати до зовнішнього вимикача, керованого таймером, або до джерела живлення, струм у якому регулярно вимикається та вмикається енергокомпанією.



ПОПЕРЕДЖУВАЛЬНІ ПОЗНАЧКИ, ЯКІ ОБОВ'ЯЗКОВО СЛІД БРАТИ ДО УВАГИ ПІД ЧАС ВСТАНОВЛЕННЯ



Встановлювати пристрій повинні кваліфіковані особи або сервісна компанія.

- Недотримання цієї вимоги може спричинити ураження електричним струмом, пожежу, вибух, проблеми із пристроєм або травми.

Пристрій важкий, тому підіймайте його обережно.

Вставляйте кабель живлення у розетку змінного струму 220-240 В/50 Гц або більше та використовуйте її лише для цього пристрою. Не використовуйте подовжувач.

- Під'єднання до розетки інших пристроїв за допомогою подовжувача може спричинити ураження електричним струмом або пожежу.
- Значення напруги, частоти та струму має відповідати значенню, вказаному в технічних характеристиках пристрою. Недотримання цієї вимоги може спричинити ураження електричним струмом або пожежу. Вставте вилку в розетку, добре зафіксувавши.

Завжди сухою ганчіркою витирайте із роз'ємів і контактів вилки сторонні речовини (наприклад? бруд або воду).

- Вийміть вилку та почистіть її сухою ганчіркою.
- Недотримання цієї вимоги може спричинити ураження електричним струмом або пожежу.

Вставляйте вилку в розетку правильною стороною, щоб кабель був спрямований на підлогу.

- Якщо неправильно вставити вилку в розетку, це може пошкодити електричні дроти кабелю, що може спричинити ураження електричним струмом або пожежу.

Зберігайте весь пакувальний матеріал подалі від дітей, оскільки він може становити для них небезпеку.

- Якщо дитина надіне на голову упаковку, це може спричинити удушення.

Якщо пристрій, вилку або кабель живлення пошкоджено, зверніться до найближчого сервісного центру.



Пристрій має бути заземлено належним чином.

Не заземлюйте пристрій до газової труби, пластмасової водопровідної труби або телефонної лінії.

- Недотримання цієї вимоги може спричинити ураження електричним струмом, пожежу, вибух або проблеми з пристроєм.
- Не під'єднуйте кабель живлення до розетки без належного заземлення. Заземлення має бути виконано із дотриманням вимог місцевого та державного законодавства.



Не встановлюйте пристрій біля обігрівачів і легкозаймистих матеріалів.

Не встановлюйте пристрій у вологих і брудних місцях, а також у місцях із потраплянням прямих сонячних променів та води (дощу).

Не встановлюйте пристрій у місцях із низькими температурами.

- На морозі трубки можуть потріскати.

Не встановлюйте пристрій у місцях, де може витікати газ.

- Це може призвести до пожежі або ураження електричним струмом.

Інформація з техніки безпеки

Не використовуйте електричний трансформатор.

- Це може призвести до пожежі або ураження електричним струмом.

Не використовуйте пошкоджені вилку, кабель живлення або розетку, яка нещільно прилягає до стіни.

- Це може призвести до пожежі або ураження електричним струмом.

Не тягніть і сильно не згинайте кабель живлення.

Не закручуйте та не зав'язуйте кабель живлення.

Не підвішуйте кабель живлення на металеві предмети, не ставте на нього важких предметів, а також не ставте його між предметами та позаду пристрою.

- Це може призвести до пожежі або ураження електричним струмом.

Виймаючи вилку, не тягніть за кабель живлення.

- Виймайте вилку, тримаючи за неї.
- Недотримання цієї вимоги може спричинити ураження електричним струмом або пожежу.

Не прокладайте кабель живлення і трубки в місці, де за них можна зачепитися.

Пристрій слід розташовувати поблизу розетки, кранів водопостачання і стічних труб.



УВАГА

ПОПЕРЕДЖУВАЛЬНІ ПОЗНАЧКИ, ЯКІ СЛІД БРАТИ ДО УВАГИ ПІД ЧАС ВСТАНОВЛЕННЯ



Пристрій слід встановлювати так, щоб можна було легко досягнути до вилки.

- Недотримання цієї вимоги може спричинити ураження електричним струмом або пожежу через витік струму.

Встановлюйте пристрій на рівну та тверду підлогу, яка може витримати його вагу.

- Недотримання цієї вимоги може спричинити сильну вібрацію, шум або проблеми із пристроєм.



ПОПЕРЕДЖЕННЯ

ПОПЕРЕДЖУВАЛЬНІ ПОЗНАЧКИ, ЯКІ СЛІД ОБОВ'ЯЗКОВО БРАТИ ДО УВАГИ ПІД ЧАС ЕКСПЛУАТАЦІЇ



Якщо у пристрої надто багато води, негайно вимкніть подачу води та живлення, після чого зверніться до найближчого сервісного центру.

- Не торкайтеся вилки мокрими руками.
- Недотримання цієї вимоги може спричинити ураження електричним струмом.

Якщо пристрій видає дивний шум, відчувається запах горілого або диму, негайно вийміть вилку із розетки та зверніться до найближчого сервісного центру.

- Недотримання цієї вимоги може спричинити ураження електричним струмом або пожежу.

У разі витікання газу (наприклад, пропану, зрідженого нафтового газу тощо) негайно провітрити приміщення, не торкаючись вилки. Не торкайтеся пристрою або кабелю живлення.

- Не використовуйте вентилятор.
- Іскра може спричинити вибух або пожежу.

Не дозволяйте дітям бавитися у або на пральній машині. Утилізуючи пральну машину, зніміть важіль її дверцят.

- Якщо дитина застряє у пральній машині, їй буде важко вибратися або ж вона може задушитися.

Перед використанням зніміть пакувальний матеріал (губку, пінопласт), що прикріплений до дна пристрою.

 Не періть вироби, забруднені бензином, гасом, бензолом, розчинником, спиртом або іншими легкозаймистими чи вибуховими речовинами.

- Це може призвести до ураження електричним струмом, пожежі або вибуху.

Не відкривайте дверцята пральної машини, докладаючи надмірних зусиль, коли вона працює (прання за високої температури/сушіння/відтискання).

- Через витікання води із пральної машини можна обпектися. Крім того, підлога стане слизькою.

Це може призвести до травмування.

- Якщо відкривати дверцята, докладаючи надмірних зусиль, можна пошкодити пристрій або травмуватися.

Не засовуйте руку під пральну машину.

- Це може призвести до травмування.

Не торкайтеся вилки мокрими руками.

- Це може призвести до ураження електричним струмом.

Не вимикайте пристрій, виймаючи вилку під час його роботи.

- Повторне під'єднання вилки до розетки може спричинити появу іскри, що може призвести до ураження електричним струмом або виникнення пожежі.

Не дозволяйте дітям або немічним особам користуватися пральною машиною без нагляду. Не дозволяйте дітям забиратися у пристрій.

- Це може спричинити ураження електричним струмом, опіки або травми.

Не засовуйте руку або металеві предмети під пральну машину, коли вона працює.

- Це може призвести до травмування.

Не від'єднуйте пристрій від електромережі, тягнучи за кабель живлення. Добре схопіть за вилку та вийміть її із розетки.

- Пошкодження кабелю живлення може спричинити коротке замикання, пожежу та/або ураження електричним струмом.

 Не намагайтеся ремонтувати, розбирати або змінювати пристрій самотужки.

- Не використовуйте інших запобіжників (наприклад, мідних чи сталевих дротів тощо), аніж стандартний запобіжник.
- Якщо потрібно відремонтувати або перевстановити пристрій, зверніться до найближчого сервісного центру.
- Недотримання цієї вимоги може спричинити ураження електричним струмом, пожежу, проблеми із пристроєм або травми.

 Якщо шланг подачі води нещільно прилягатиме до крана, а в пристрої буде надто багато води, вийміть вилку з розетки.

- Недотримання цієї вимоги може спричинити ураження електричним струмом або пожежу.

Виймайте вилку з розетки під час грози або якщо плануєте тривалий час не користуватися пристроєм.

- Недотримання цієї вимоги може спричинити ураження електричним струмом або пожежу.

Не дозволяйте дітям (чи домашнім тваринам) гратися всередині пральної машини чи зверху на ній. Дверцята пральної машини зсередини відкрити важко, і якщо діти у ній застрягнуть, то можуть зазнати серйозних травм.

Інформація з техніки безпеки



ПОПЕРЕДЖУВАЛЬНІ ПОЗНАЧКИ, ЯКІ СЛІД БРАТИ ДО УВАГИ ПІД ЧАС ЕКСПЛУАТАЦІЇ



Якщо пральну машину забруднено (наприклад засобом для прання, пилом, залишками їжі тощо), вийміть вилку з розетки та почистіть її м'якою вологою ганчіркою.

- Недотримання цієї вимоги може спричинити знебарвлення, деформацію, пошкодження та іржавіння.

Від сильного удару скло спереду пристрою може розбитися. Користуйтеся пристроєм обережно.

- Через розбите скло можна травмуватися.

Після припинення подачі води або повторного під'єднання шланга подачі води повільно відкривайте кран.

Повільно відкривайте кран після тривалої перерви у використанні.

- Тиск повітря у шлангу подачі води або водопровідній трубі може пошкодити пристрій або спричинити витікання води.

Якщо під час роботи пристрою витікає вода, встановіть причину витікання.

- Якщо пральна машина працює і в ній надто багато води через проблеми зі зливом, це може спричинити ураження електричним струмом або пожежу внаслідок витoku струму.

Завантажуйте вироби у пральну машину повністю, щоб не притиснути їх дверцятами.

- Якщо притиснути виріб дверцятами, це може пошкодити пральну машину, сам виріб або причинити витікання води.

Якщо ви не користуєтесь пральною машиною, кран має бути закрито.

- Гвинт на з'єднувачі шланга подачі води має бути закріплено належним чином.
- Недотримання цієї вимоги може спричинити пошкодження майна або травми.

Слідкуйте, щоб гумовий ущільнювач і скло передніх дверцят не забруднилися сторонніми речовинами (наприклад, нитками, волоссям тощо).

- Якщо прищепити сторонній предмет дверцятами або погано закрити дверцята, може витікати вода.

Перед використанням пристрою відкрийте кран і перевірте, чи добре зафіксовано з'єднувач шланга подачі води та не витікає вода.

- Якщо гвинти або з'єднувач шланга подачі води погано закріплено, це може спричинити витікання води.

Слідкуйте, щоб гумовий ущільнювач і скло передніх дверцят не забруднилися сторонніми речовинами (наприклад, нитками, волоссям тощо).

- Якщо прищепити сторонні речовини дверцятами чи не щільно закрити дверцята, це може призвести до витікання води.

- ☐ Не ставайте на пристрій та не кладіть на нього предмети (наприклад, тканинні вироби, запалені свічки, цигарки, посуд, хімічні речовини, металеві предмети тощо).
- Це може спричинити ураження електричним струмом, пожежу, проблеми із пристроєм або травми.
- Не розпилюйте на пристрій летких речовин, наприклад інсектицидів.
- Окрім завдання шкоди здоров'ю, використання летких речовин може спричинити ураження електричним струмом, пожежу або проблеми із пристроєм.
- Не ставте біля пральної машини предмети, які є джерелом електромагнітного випромінювання.
- Це може призвести до травмування через збій у роботі пристрою.
- Оскільки вода, злита під час прання за високої температури або сушіння, гаряча, уникайте контакту з нею.
- Це може спричинити опіки і травми.
- Не періть, не віджимайте та не сушіть водонепроникні сидіння, килими або одяг (*), якщо пристрій не має спеціальної програми для прання цих виробів.
- Не періть грубих і твердих килимів, навіть за наявності на етикетці позначки пральної машини.
 - Це може призвести до травмування або пошкодити пральну машину, стіни, підлогу чи одяг через надмірну вібрацію.
- * Вовняна постільна білизна, дощовики, жилетки для рибаків, штани для катання на лижах, спальні мішки, підгузки, спортивні костюми, чохли для велосипедів, мотоциклів, автомобілів тощо.
- Не вмикайте пральну машину, якщо виїнято ємність для засобу для прання.
- Це може призвести до ураження електричним струмом або травмування через витікання води.
- Не торкайтеся барабана всередині під час або після циклу сушіння, оскільки він гарячий.
- Це може спричинити опіки.
- Не засовуйте руку у відкриту ємність для засобу для прання.
- Можна травмуватися, оскільки пристрій додавання засобу для прання може захопити руку. Не кладіть у пральну машину інших предметів (наприклад, туфлі, залишки їжі, тварин), аніж тканинні вироби.
 - Це може спричинити пошкодження пральної машини, травми або смерть (тварин) через надмірну вібрацію.
- Не натискайте кнопки гострими предметами, наприклад шпильками, ножами, нігтями тощо.
- Це може спричинити ураження електричним струмом або травми.
- Не періть вироби, забруднені олійками, кремами або лосьйонами, які доступні в магазинах продажу косметики та масажних салонах.
- Це може спричинити деформацію гумового ущільнювача та витікання води.
- Не залишайте металеві предмети (наприклад булавки чи шпильки для волосся), а також відбілювач у барабані на тривалий час.
- Це може спричинити появу іржі на барабані.
 - Якщо барабан почне іржавіти, чистіть його губкою з додаванням нейтрального миючого засобу. Не чистіть барабан металевою щіткою.
- Не використовуйте сухих засобів для прання безпосередньо, а також не періть, не полощіть та не віджимайте вироби, на які нанесено сухі засоби для прання.
- Це може спричинити миттєве загоряння через нагрівання окисленого мастила.

Інформація з техніки безпеки

Не використовуйте гарячу воду із пристроїв для охолодження/нагрівання води.

- Це може спричинити проблеми із пральною машиною.

Не використовуйте для пральної машини звичайне мило для ручного прання.

- Якщо воно затвердне та накопичиться у пральній машині, це може спричинити проблеми із пристроєм, знебарвлення, іржавіння і неприємний запах.

Не періть у сітці для прання великі вироби, наприклад постільну білизну.

- Кладіть у сітку для прання шкарпетки та бюстгальтери і періть їх разом з іншими виробами.
- Недотримання цієї вимоги може призвести до травмування через надмірну вібрацію.

Не використовуйте затверділих засобів для прання.

- Якщо вони накопичаться у пральній машині, це може спричинити витікання води.

Для пральних машин, вентиляційні отвори яких знаходяться внизу пристрою, слід зважати, щоб ці отвори не заблокувалися килимом чи іншими предметами.

Перевірте, чи усі кишені одягу, який ви збираєтеся прати, порожні.

- Тверді гострі предмети, наприклад монети, шпильки, цвяхи, гвинти чи каміння, можуть призвести до серйозного пошкодження пристрою.

Не періть одяг із великими пряжками, ґудзиками чи іншими важкими металевими предметами.



ПОПЕРЕДЖУВАЛЬНІ ПОЗНАЧКИ, ЯКІ СЛІД ОБОВ'ЯЗКОВО БРАТИ ДО УВАГИ ПІД ЧАС ЧИЩЕННЯ



Не чистіть пристрій із безпосереднім нанесенням на нього води.

Не використовуйте сильний засіб для чищення на основі кислоти.

Не чистіть пристрій бензолом, розчинником або спиртом.

- Це може спричинити знебарвлення, деформацію, пошкодження, ураження електричним струмом або пожежу.

Перед чищенням або технічним обслуговуванням від'єднуйте пристрій від електромережі.

- Недотримання цієї вимоги може спричинити ураження електричним струмом або пожежу.

ІНСТРУКЦІЇ ЩОДО ПОЗНАЧКИ WEEE (ДИРЕКТИВА ЩОДО ВІДХОДІВ ЕЛЕКТРИЧНОГО І ЕЛЕКТРОННОГО ОБЛАДНАННЯ)



Правильна утилізація виробу

(Відходи електричного та електронного обладнання)

(Стосується країн, в яких запроваджено системи розподіленої утилізації)

Ця позначка на виробі, аксесуарах або в документації до них вказує, що виріб, а також відповідні електронні аксесуари (наприклад, зарядний пристрій, гарнітура, USB-кабель) не можна викидати разом із побутовим сміттям після завершення терміну експлуатації. Щоб запобігти можливій шкоді довкіллю або здоров'ю людини через неконтрольовану утилізацію, утилізуйте це обладнання окремо від інших видів відходів, віддаючи його на переробку та уможливаючи таким чином повторне використання матеріальних ресурсів.

Фізичні особи можуть звернутися до продавця, у якого було придбано виріб, або до місцевого урядового закладу, щоб отримати відомості про місця та способи нешкідливої для довкілля вторинної переробки виробу.

Корпоративним користувачам слід звернутися до свого постачальника та перевірити правила й умови договору про придбання. Цей виріб потрібно утилізувати окремо від інших промислових відходів.

Встановлення пральної машини

Спеціаліст зі встановлення обов'язково повинен ретельно дотримуватися цих вказівок, щоб забезпечити належне функціонування пральної машини і запобігти ризику травмування під час експлуатації виробу.

ДЕТАЛІ ПРАЛЬНОЇ МАШИНИ

Обережно розпакуйте пральну машину і перевірте наявність усіх деталей, вказаних нижче. Якщо під час транспортування пральну машину було пошкоджено або бракує якихось деталей, зверніться у центр обслуговування Samsung або до місцевого торгового представника Samsung.

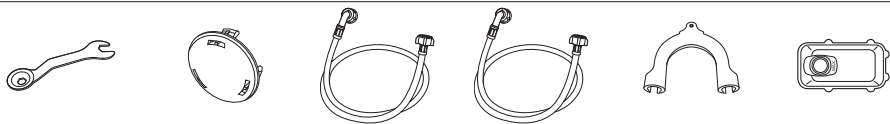
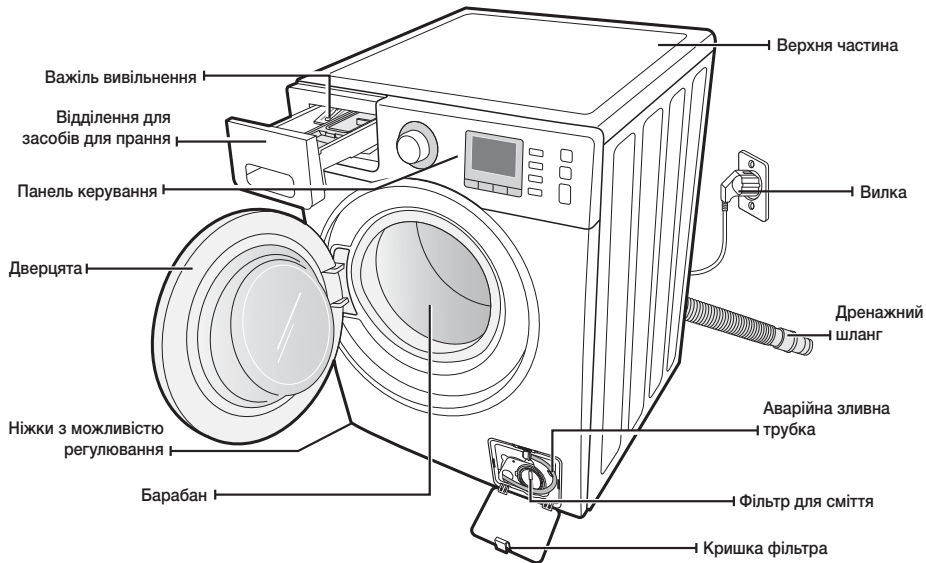

Гайковий ключ

* Заглушки отворів для болтів

Для холодної води

Для гарячої води (окремі моделі)

Фіксатор шланга

Ємність для рідкого засобу для прання (окремі моделі)

Шланг подачі води



* Заглушки отворів для болтів : кількість заглушок отворів для болтів залежить від моделі (3-6 заглушок).

Встановлення пральної машини

ДОТРИМАННЯ ВИМОГ ЗІ ВСТАНОВЛЕННЯ

Під'єднання до електромережі і заземлення

 Не використовуйте подовжувач.
попередження Використовуйте лише той кабель живлення, який постачається з виробом.

Готуючись до встановлення, перевірте живлення; воно має відповідати таким вимогам:

- запобіжник або автоматичний вимикач 220-240 В змінного струму / 50 Гц
- окремий ланцюг живлення лише для пральної машини

Пральну машину слід належним чином заземлити. Якщо пральна машина не працює належним чином чи ламається, заземлення знижує ризик ураження електричним струмом, забезпечуючи шлях найменшого опору для електричного струму.

Пральна машина постачається з кабелем живлення, який має триконтактну вилку для використання у належній встановленій та заземленій розетці.

 Не під'єднуйте провід заземлення до пластмасових водопровідних труб, газопровідів чи труб подачі гарячої води.

Неправильне під'єднання провідника заземлення може призвести до ураження електричним струмом.

Якщо ви не впевнені, що машину заземлено належним чином, зверніться по допомогу до кваліфікованого електрика чи спеціаліста з обслуговування. Не змінюйте вилку, яка постачається із пральною машиною. Якщо вона не підходить до розетки, кваліфікований електрик повинен встановити відповідну розетку.

Водопостачання

Вода наповнюватиме машину належним чином, якщо тиск води становитиме 50 кПа - 800 кПа. Тиск води менше 50 кПа може призвести до несправності водопровідного крана, перешкоджаючи його повному вимкненню. Або ж для наповнення машини водою може знадобитися більше часу, ніж це дозволено системою контролю, що призведе до вимкнення пристрою. (Обмеження щодо часу наповнення, призначені для запобігання перетіканню води у разі послаблення внутрішнього шланга, вбудовані у систему керування пристроєм).

Водопровідні крани мають бути розташовані на відстані 120 см від задньої панелі машини, щоб забезпечити доступ до неї шлангу подачі води.

 Більшість магазинів, де продаються системи водопостачання, пропонують шланги подачі води різної довжини до 305 см.

Ризик витoku води і пошкодження можна зменшити, якщо:

- забезпечити легкий доступ до водопровідних кранів;
- закривати крани, коли машина не використовується;
- час від часу перевіряти шланг подачі води на наявність витoku.

 Перед тим як використовувати пральну машину вперше, перевірте, чи не протікають з'єднання водопровідних кранів і клапанів.
попередження

Дренажна система

Компанія Samsung рекомендує використовувати зливну трубу висотою 65 см. Дренажний шланг слід прокласти через фіксатор для дренажного шланга до зливної труби. Розмір зливної труби має відповідати зовнішньому діаметру дренажного шланга. Дренажний шланг під'єднується на заводі.

Підлога

Для забезпечення якомога кращої роботи пральну машину слід встановити на міцній підлозі. Дерев'яну підлогу може знадобитися укріпити, щоб зменшити вібрування та/або незбалансоване навантаження. Килими та м'який настил сприяють вібруванню, і тому пральна машина може дещо зміщуватися під час циклу відтискання.

Не встановлюйте пральну машину на платформі чи ненадійно закріпленій конструкції.

Температура навколишнього середовища

Не встановлюйте пральну машину в приміщенні, де може замерзнути вода, оскільки у водопровідному клапані, насосі та шлангах завжди залишається незначна кількість води. Замерзла вода може призвести до пошкодження пасів, насосу та інших компонентів.

Встановлення у ніші чи шафці

Для гарантії безпеки та належної роботи пральну машину слід встановлювати на відстані:

з боків – 25 мм	ззаду – 50 мм
згори – 25 мм	спереду – 465 мм

Якщо поруч із пральною машиною встановлено сушарку, перед нішею чи шафкою має бути принаймні 465 мм незаблокованого простору. Сама по собі пральна машина не потребує спеціальної відкритого простору.

ВСТАНОВЛЕННЯ ПРАЛЬНОЇ МАШИНИ

КРОК 1

Вибір місця розташування



Перш ніж встановлювати пральну машину, перевірте, чи розташування:

- має тверду рівну поверхню без килимового покриття чи покриття, яке може завадити вентиляції;
- захищене від дії прямих сонячних променів;
- має належну вентиляцію;
- має температуру не нижче 0 °C;
- знаходиться на відстані від джерел тепла, наприклад масляних нагрівачів чи газових плит;
- має достатньо місця, щоб не ставити пральну машину на кабель живлення.

Встановлення пральної машини

КРОК 2

Видалення транспортувальних болтів

Перед встановленням машини необхідно відкрутити всі транспортувальні болти із задньої панелі.

1. Викрутіть усі болти за допомогою гайкового ключа, який додається.

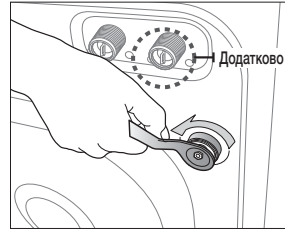

2. Тримайте болт за допомогою гайкового ключа і потягніть через широку частину отвору. Повторіть ці дії для кожного болта.

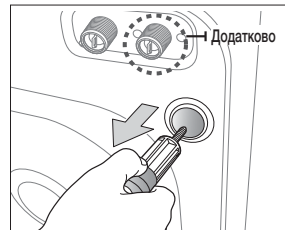

3. Закрийте отвори пластмасовими заглушками, які додаються.

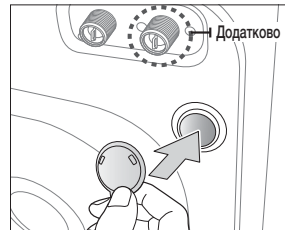

4. Зберігайте болти у безпечному місці; вони можуть знадобитися, якщо ви переноситимете машину у майбутньому.

 Пакувальний матеріал може становити небезпеку для дітей; зберігайте весь пакувальний матеріал (пластикові пакети, полістирол тощо) у місцях, недоступних для дітей.

КРОК 3

Регулювання ніжок

 Встановлюйте пральну машину так, щоб вилка кабелю живлення, система водопостачання і дренажна система були легкодоступні.

1. Встановіть машину у потрібне положення.

2. Вирівняйте пральну машину, повертаючи ніжки рукою, доки не буде відрегульовано потрібну висоту.

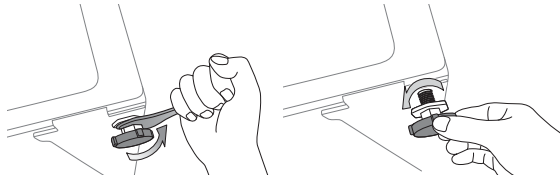

3. Коли машину буде вирівняно, затягніть гайки за допомогою гайкового ключа, який додається до виробу.

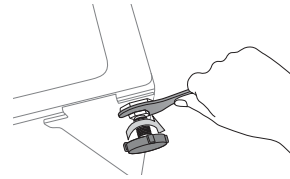

КРОК 4

Під'єднання системи водопостачання і дренажної системи

Під'єднання шланга подачі води

1. Візьміть насадку у вигляді літери «L» шланга подачі холодної води і під'єднайте її до вхідного отвору системи подачі холодної води на задній панелі виробу. Затягніть вручну.

 Шланг подачі води має бути під'єднаний до пральної машини з одного кінця і до водопровідного крана з іншого. Не натягуйте шланг подачі води. Якщо шланг надто короткий, замініть його на довший шланг високого тиску.

2. Під'єднайте інший кінець шланга подачі холодної води до водопровідного крана із холодною водою і затягніть рукою. Якщо потрібно, можна змінити положення шланга подачі води з боку пральної машини; для цього потрібно послабити з'єднання, повернути шланг і повторно затягнути з'єднання.

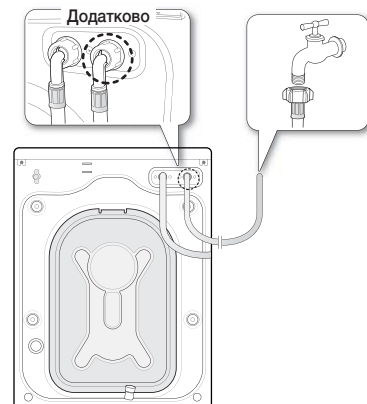

Для певних моделей із додатковою системою подачі гарячої води:

1. Візьміть насадку у вигляді літери «L» для шланга подачі гарячої води і під'єднайте її до вхідного отвору системи гарячої води на задній панелі виробу. Затягніть вручну.
2. Під'єднайте інший кінець шланга подачі гарячої води до водопровідного крана із гарячою водою і затягніть вручну.
3. Якщо ви плануєте використовувати тільки шланг для холодної води, скористайтеся Y-подібним розгалужувачем.

Встановлення пральної машини

Під'єднання шланга подачі води

1. Зніміть адаптер зі шланга подачі води.

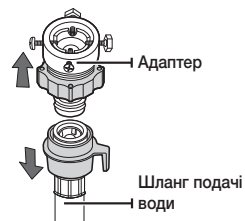

2. Спершу за допомогою хрестоподібної викрутки типу «+» послабте чотири гвинти на адаптері. Потім візьміть адаптер і повертайте частину (2) за напрямком стрілки, доки не утвориться отвір шириною у 5 мм.

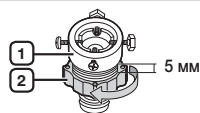

3. Під'єднайте адаптер до водопровідного крана, надійно затягнувши гвинти і водночас піднімаючи адаптер вгору. Поверніть частину (2) в напрямку стрілки та з'єднайте частини (1) і (2).



4. Під'єднайте шланг подачі води до адаптера. Якщо зняти частину (3), шланг автоматично під'єднається до адаптера, і почується звук клацання.

 Після під'єднання шланга подачі води до адаптера перевірте, чи правильно він під'єднаний, потягнувши шланг подачі води вниз.

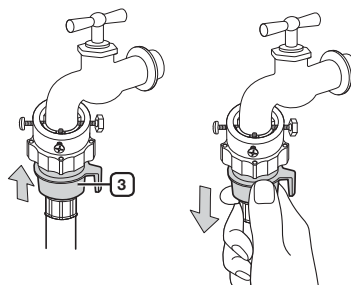

5. Під'єднайте інший кінець шланга подачі води до водопровідного клапана на задній панелі пральної машини. Вкрутіть кінець шланга за годинниковою стрілкою до упору.

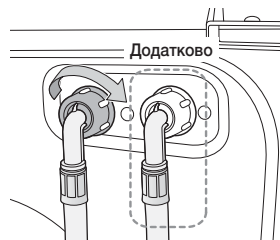

6. Увімкніть подачу води і перевірте, чи з водопровідного клапана, крана чи адаптера не протікає вода. Якщо є витік води, повторіть викладені вище дії.



Не використовуйте пральну машину, якщо є витік води. Це може спричинити ураження електричним струмом або травмування.

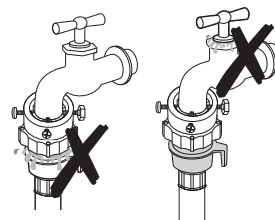

- Якщо водопровідний кран має різьбу, під'єднайте шланг подачі води до крана, як показано на малюнку.

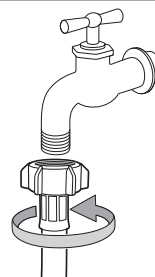

Для водопостачання використовуйте стандартний тип крана. Якщо кран квадратний або надто великий, зніміть розпірне кільце, перш ніж вставляти кран в адаптер.

Під'єднання шланга із системою Aqua (окремі моделі)

Шланг із системою Aqua призначено для захисту від витікання води.

Він під'єднується до шланга подачі води та автоматично припиняє подачу води в разі пошкодження шланга. Його також обладнано індикатором нагрівання.

- Під'єднайте шланг подачі води до крана, як зображено на малюнку.

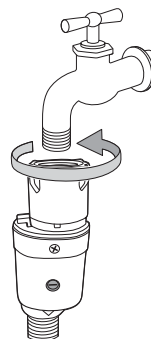

Встановлення пральної машини

Під'єднання дренажного шланга

Кінець дренажного шланга можна розташувати трьома способами.

1. **Над краєм умивальника:** Дренажний шланг слід розташувати на висоті 60-90 см. Щоб дренажний шланг залишався зігнутим, використовуйте пластмасовий фіксатор шланга, який додається. Прикріпіть фіксатор до стіни за допомогою гачка чи до крана за допомогою шнурка, щоб запобігти зміщенню дренажного шланга.
2. **У дренажному патрубку умивальника:** Дренажний патрубок має бути розташований над сифоном умивальника так, щоб кінець шланга знаходився принаймні 60 см вище підлоги.

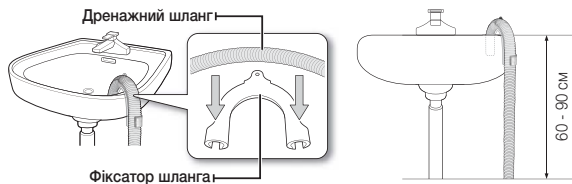

3. **У дренажній трубі:** Радимо використовувати вертикальну трубу висотою 65 см; вона має бути не коротшою за 60 см і не довшою за 90 см.

- Зливна труба повинна:
 - бути діаметром щонайменше 5 см;
 - зливати щонайменше 60 л води за хвилину.

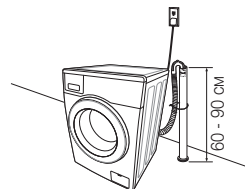

КРОК 5

Підключення пральної машини до електромережі

Увімкніть вилку кабелю живлення у придатну для використання розетку на 220-240 В, 50 Гц, захищену запобіжником чи відповідним автоматичним вимикачем. (Детальну інформацію про вимоги щодо живлення і заземлення див. на стор. 14).

- Пробний пуск**
Упевніться, що пральну машину встановлено належним чином, виконавши програму **Полоскание + отжим (Полоскання + Відтискання)** після завершення встановлення.
- Технологія Volt Control від Samsung забезпечує безпечну роботу пральної машини при коливаннях напруги в мережі. У випадку стрибка напруги пральна машина зупинить цикл прання і відновить його після стабілізації напруги в мережі.
При спрацьованні системи Volt Control на дисплеї відображається наступний символ: Uc.

КРОК 6

Вибір мови (окремі моделі з РК-дисплеєм)

На початку налаштування (після увімкнення) на дисплеї з'являється повідомлення «Language setting (Налаштування мови)». Можна вибрати одну з таких мов, як англійська, французька, голландська, німецька, італійська, іспанська (або польська, російська, турецька, китайська, тайська).

* Параметри мов можуть відрізнятися залежно від моделі.

1. Натисніть кнопку «полоскание» (полоскання), щоб вибрати мову.
 2. Натисніть кнопку «отжим» (відтискання), щоб встановити вибрану мову.
- Щоб вибрати іншу мову, одночасно натисніть кнопки «полоскание» (полоскання) і «отжим» (відтискання) та утримуйте їх протягом 3 секунд.
 - Мова РК-дисплея може відрізнятися залежно від моделі.





Прання білизни

Із новою пральною машиною Samsung єдине зусилля, яке вам необхідно буде докласти для прання, – це вирішити, що необхідно прати в першу чергу.

ПЕРШЕ ПРАННЯ

 Перед першим пранням слід запустити повний цикл прання без завантаження білизни.

1. Натисніть кнопку **Вкл. (Увімк.)**.
2. Додайте трохи засобу для прання у відповідну ємність  у відсіку для засобів для прання.
3. Увімкніть подачу води до пральної машини.
4. Натисніть кнопку **Старт/Пауза (Пуск/Пауза)**.

 Воду, яка залишилась у машині після пробного запуску, що виконувався виробником, буде злито.

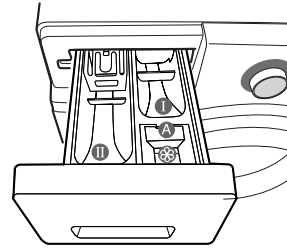

Відсік : засіб для попереднього прання або крохмаль.

Відсік : засіб для основного прання, пом'якшувач води, засіб для попереднього замочування, відбілювач і засіб для видалення плям.

 Рідкі засоби для прання наливайте в ємність для рідких засобів для прання (див. стор. 31 посібника користувача відповідної моделі). Не додавайте в ємність для рідких засобів для прання пральні порошки.

Відсік : додаткові засоби, наприклад пом'якшувач тканин чи будь-що з вищезгаданого (не наповнювати вище нижньої позначки (MAX) відсіку «А»).

ОСНОВНІ ВКАЗІВКИ

1. Завантажте білизну у пральну машину.

 Не перевантажуйте пральну машину. Щоб визначити припустиме навантаження для кожного типу білизни, див. таблицю на сторінці 30.

- 
 - Перевірте, чи білизну не притисло дверцятами, оскільки це може призвести до витoku води.
 - Після циклу прання на гумовій секції спереду може залишитися засіб для прання. Усуньте залишки засобу, оскільки його наявність може призвести до витoku води.
 - Не торкайтеся скла дверцят під час роботи пральної машини, оскільки воно може бути гарячим.
 - Не відкривайте відсік для засобів для прання або фільтр для сміття під час роботи пральної машини, інакше можна обпектися гарячою падою чи паром.
 - Не періть водонепроникні вироби за допомогою звичайного режиму прання, окрім режиму прання верхнього одягу.
2. Закрийте дверцята, щоб почулося клацання.
3. Увімкніть живлення.
4. Додайте засіб для прання та інші додаткові засоби у відділення з дозатором.
5. Виберіть відповідний цикл і параметри прання білизни. Засвітиться індикатор прання, і на дисплеї з'явиться приблизний час циклу прання.
6. Натисніть кнопку **Старт/Пауза (Пуск/Пауза)**.

Прання білизни

ВИКОРИСТАННЯ ПАНЕЛІ КЕРУВАННЯ

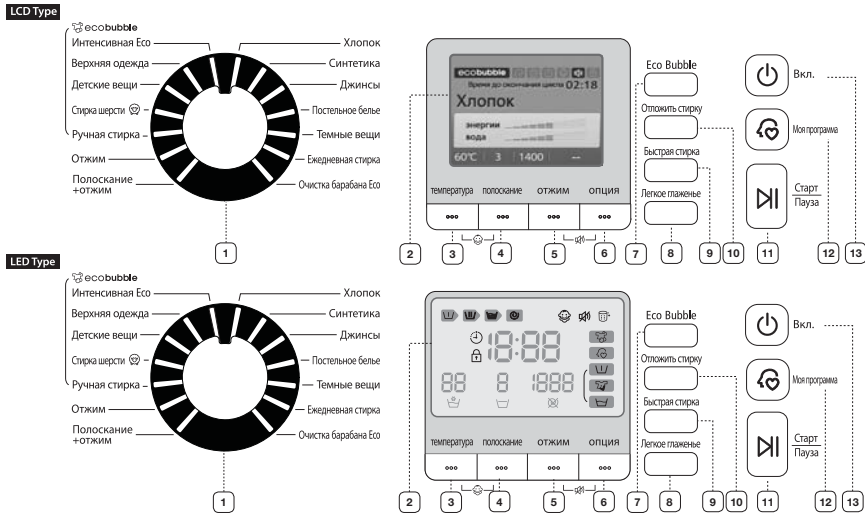

Дозволяє вибрати тип прання і швидкість обертів для відстигання.

 Детальнішу інформацію читайте в розділі «Прання білизни із використанням перемикача режимів» (стор. 28).

Хлопок (Бавовна) – для прання середньо- або слабозабруднених бавовняних речей, постільної, столової, спідньої білизни, рушників, сорочок тощо.

Синтетика (Синтетика) – для прання середньо- або слабозабруднених речей (блузок, сорочок тощо) із поліестеру (діюлен, тревіра), поліаміду (перлон, нейлон) чи інших подібних тканин.

Джинси (Джинси) – вищий рівень води для основного циклу прання і додаткове полоскання гарантують, що на одязі не залишиться жодної плями від порошку.

Постельное белье (Постільна білизна) – для прання покривал, простирадл, підковд тощо.

 Для отримання найкращого результату перть не більше 2,5 кг та лише 1 вид постільної білизни.

Темные вещи (Темні речі) – додаткове полоскання і менша швидкість віджимання гарантують обережне прання та ретельне споліскування вашого улюбленого темного одягу.













Ежедневная стирка (Щоденне прання) – для прання одягу, який змінюється щоденно, наприклад спідньої білизни та сорочок.

Очистка барабана Eco (Еко-чищення барабана) – для чищення барабана. Цей режим очищає барабан від бруду та вбиває бактерії. Рекомендується регулярно чистити барабан (після кожного 40 циклу прання). Додавати засоби для чищення або відбілювач не потрібно.

Интенсивная Есо (Інтенсивне еко-прання) – технологія еко-прання з бульбашками за низьких температур гарантує бездоганне прання, заощаджуючи електроенергію.

Верхняя одежда (Верхній одяг) – для прання верхнього одягу, наприклад одягу для походів у гори, лижного та спортивного одягу. Сюди входять оброблені тканини та волокна, наприклад спандекс, стрейч або мікрофібра.

1 Перемикач Режимів

	<p>Детские вещи (Дитячі речі) – прання за високої температури та додаткове полоскання гарантують, що на одязі не залишиться жодної плями від порошку.</p> <p>Стирка шерсти (Вовна)  – лише для вовняних виробів, які можна прати у пральній машині. Вага виробів має бути менше 2 кг.</p> <ul style="list-style-type: none"> Режим прання вовняних виробів передбачає легке погойдування барабана. Легке погойдування і замочування захищають вовняні вироби від збідання і пошкодження, забезпечуючи надзвичайно обережне прання. Припинити цю операцію нескладно. Для кращого результату прання і кращого догляду за вовняними виробами для режиму прання вовняних виробів рекомендується використовувати нейтральні засоби для прання. <p>Ручная стирка (Ручне прання) – дуже обережний режим прання, як і прання вручну.</p> <p>Отжим (Відтискання) – додатковий цикл для відтискання ще більшої кількості води.</p> <p>Полоскание + отжим (Полоскання + Відтискання) – використовується для виробів, які потрібно лише сполоскати, або щоб додати пом'якшувач для тканин для полоскання.</p>		
2	<p>Рк-Дисплей/ Цифровий Графічний Дисплей</p> <p>Відображає залишковий час циклу прання, усю інформацію про цикл прання і повідомлення про помилки.</p>		
3	<p>температура (температура)</p> <p>Натискайте кнопку кілька разів посліпль, щоб вибрати з-поміж доступних значень температури води: (холодна вода , 20 °C, 30 °C, 40 °C, 60 °C і 95 °C).</p>		
4	<p>полоскание (полоскання)</p> <p>використовується для додавання додаткових циклів полоскання. Максимальна кількість циклів полоскання – п'ять.</p>		
5	<p>Натискайте кнопку кілька разів посліпль, щоб вибрати з-поміж доступних значень швидкості відтискання.</p> <table border="1" data-bbox="457 760 1066 798"> <tr> <td>WF1124 / WF-M124</td> <td>, , 400, 800, 1000, 1200, 1400 об./хв.</td> </tr> </table> <p>«Без відтискання » – вироби залишаються у барабані і після останнього зливу води режим віджимання не вмикається.</p> <p>«Затримка полоскання » – білизна залишається у воді останнього циклу полоскання. Перш ніж витягти білизну, слід виконати цикл зливу або відтискання.</p>	WF1124 / WF-M124	 ,  , 400, 800, 1000, 1200, 1400 об./хв.
WF1124 / WF-M124	 ,  , 400, 800, 1000, 1200, 1400 об./хв.		
6	<p>Натискайте цю кнопку кілька разів посліпль, щоб вибрати потрібний параметр: Замочування → Інтенсивне прання → Попереднє прання → Замочування + Інтенсивне прання → Замочування + Попереднє прання → Інтенсивне прання + Попереднє прання → Замочування + Інтенсивне прання + Попереднє прання → вимк.</p> <p>«Попереднє прання »: Натисніть цю кнопку, щоб вибрати цикл попереднього прання. Цикл доступний лише для таких програм: Хлопок (Бавовна), Синтетика (Синтетика), Джинси (Джинси), Постельное белье (Постільна білизна), Темные вещи (Темні речі), Ежедневная стирка (Щоденне прання), Интенсивная Есо (Інтенсивне еко-прання), Детские вещи (Дитячі речі).</p> <p>«Замочування »: ефективне виведення плям із виробів завдяки попередньому замочуванню.</p> <ul style="list-style-type: none"> Замочування триває 13 хвилин за цикл. Функція замочування триває 30 хвилин для шести циклів, де 1 цикл – це цикл замочування, що виконується 1 хвилину і 4 хвилини перебуває у режимі бездіяльності. Режим замочування доступний лише для таких програм прання: Хлопок (Бавовна), Синтетика (Синтетика), Джинси (Джинси), Постельное белье (Постільна білизна), Ежедневная стирка (Щоденне прання), Интенсивная Есо (Інтенсивне еко-прання), Детские вещи (Дитячі речі). <p>«Інтенсивне прання »: натисніть цю кнопку, якщо білизна сильно забруднена і потребує інтенсивного прання. Тривалість кожного циклу прання збільшується.</p>		

Прання білизни

7 Есо Bubble	Функцію Есо Bubble увімкнено за замовчуванням. Натисніть кнопку вибору функції Есо Bubble один раз, щоб вимкнути її та припинити утворення бульбашок за допомогою системи Bubble Generator (на панелі з'явиться OFF), та натисніть ще раз, щоб увімкнути її. <ul style="list-style-type: none">Для деяких режимів прання функція Есо Bubble має бути увімкненою (на панелі з'явиться ON, а утворення бульбашок розпочнеться автоматично).Для інших режимів прання ця функція не потрібна, і утворення бульбашок припиняється автоматично.Для багатьох режимів прання цю функцію можна налаштувати вручну, що суттєво вплине на тривалість прання (детальніше див. стор. 27).
8 Легкого глаженья (Режиму Легкого Прасування)	Використовується для зменшення кількості складок під час відтискання, завдяки чому легше прасувати. <ul style="list-style-type: none">Режим легкого прасування доступний лише для таких програм прання: Хлопок (Бавовна), Синтетика (Синтетика), Джинсы (Джинси), Постельное белье (Постільна білизна), Темные вещи (Темні речі), Ежедневная стирка (Щоденне прання), Интенсивная Есо (Інтенсивне еко-прання), Детские вещи (Дитячі речі).Якщо вибрано режим легкого прасування, швидкість відтискання може бути до 800 об./хв. (Якщо вибрати режим легкого прасування зі швидкістю відтискання більше 800 об./хв., то швидкість відтискання автоматично змінюється на 800 об./хв.).
9 Быстрой стирки (Режиму Швидкого Прання)	Використовується для слабозабруднених виробів вагою менше 2 кг, які потрібно попракти швидко. Прання триває щонайменше 15 хвилин, однак тривалість циклу може відрізнятися залежно від тиску, жорсткості, температури води, температури в кімнаті, типу, кількості та ступеня забруднення речення, а також розподілу засобу для прання, коливань струму тощо. <ul style="list-style-type: none">Натискайте цю кнопку кілька разів поспіль, щоб вибрати тривалість циклу: 15 хв. → 20 хв. → 30 хв. → 40 хв. → 50 хв. → 1 год. → Вимк. .  Вага порошку або рідкого засобу для прання має бути менше, ніж 20 г (на 2 кг речей), інакше від них на виробах можуть залишитися плями.
10 Отложить стирку (Відкласти прання)	Натискайте цю кнопку кілька разів поспіль, щоб вибрати з-поміж параметрів режиму відкладення завершення (від 3 до 19 годин із кроком збільшення 1 година). Година, яка відображається, вказує на час завершення циклу прання.
11 Старт/Пауза (Пуску/ Паузи)	Використовується, щоб призупинити або перезапустити цикл.
12 Моя программа (Моя програма)	Вибирайте улюблений режим прання, включаючи температуру, відтискання, ступінь забруднення та інші параметри.
13 Вкл. (Увімк.)	Натисніть один раз, щоб увімкнути машину, натисніть ще раз, щоб вимкнути. Якщо впродовж 10 хвилин не натискати жодної кнопки, живлення автоматично вимкнеться.

Еко-підсвітка дисплея (окремі моделі з РК-дисплеєм)

Ця функція зменшує рівень яскравості підсвітки РК-дисплея, якщо протягом попереднього визначеного періоду часу не скористатися перемикачем режимів або не натиснути жодної кнопки.

Принцип роботи

Якщо натиснути кнопку Старт/Пауза (Пуск/Пауза), функція еко-підсвітки дисплея автоматично увімкнеться через 1 хвилину.

Якщо скористатися перемикачем режимів або натиснути будь-яку кнопку, функція еко-підсвітки дисплея вимкнеться.

Якщо протягом 1 хвилини не скористатися перемикачем режимів або не натиснути жодної кнопки, функція еко-підсвітки дисплея увімкнеться автоматично.

 Функція еко-підсвітки дисплея вмикається після натиснення кнопки Старт/Пауза (Пуск/Пауза).

Замок від дітей

Функція «замок від дітей» дозволяє заблокувати усі кнопки, щоб не можна було змінити вибраний вами режим прання.

Увімкнення/Вимкнення

Щоб увімкнути або вимкнути функцію блокування від дітей, одночасно натисніть кнопки **температура (температура)** і **полоскание (полоскання)** та утримуйте їх протягом 3 секунд. «Замок від дітей»  засвітиться, коли цю функцію буде увімкнено.

 Коли функція «замок від дітей» увімкнеться, працюватиме лише кнопка **Вкл. (Увімк.)**. Функція «замок від дітей» залишається увімкненою навіть після увімкнення і вимкнення живлення у разі від'єднання і під'єднання кабелю живлення.

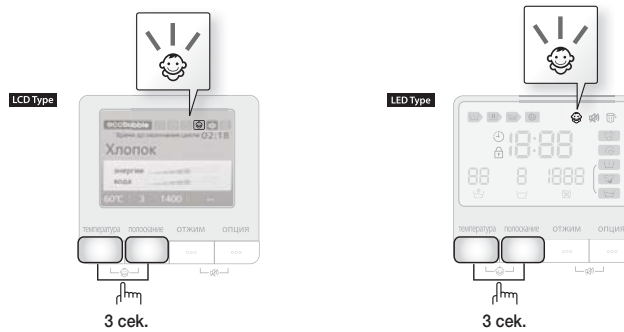

Вимкнення Звуку

Функцію вимкнення звуку можна вибрати під час роботи усіх програм. У разі вибору цієї функції звук буде вимкнено для усіх програм. Навіть якщо живлення вмикається і вимикається кілька разів поспіль, це налаштування буде збережено.

Увімкнення/Вимкнення

Щоб увімкнути або вимкнути функцію вимкнення звуку, одночасно натисніть кнопки **отжим (відтискання)** та **опция (параметр)** та утримуйте їх натисненими 3 секунди. Індикатор «Вимкнення Звуку»  засвітиться, коли цю функцію буде увімкнено.

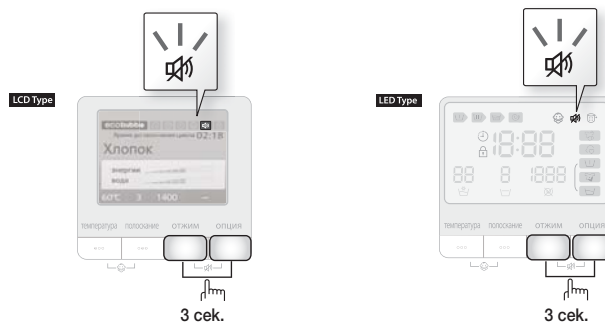

Прання білизни

Відкласти прання

Пральну машину можна налаштувати на автоматичне завершення прання у пізніший час, вибравши відкладення від 3 до 19 годин (із кроком збільшення 1 година). Година, яка відображається, вказує на час завершення циклу прання.

1. Вручну або автоматично налаштуйте пральну машину відповідно до типу білизни, яку потрібно випрати.
2. Натискайте кнопку **Отложить стирку (Відкласти прання)** кілька разів поспіль, доки не буде встановлено час відкладення.
3. Натисніть кнопку **Старт/Пауза (Пуск/Пауза)**. Індикатор «Отложить стирку (Відкласти прання)» засвітиться, і почнеться зворотній відлік до встановленого часу.
4. Щоб скасувати відкладення прання, натисніть кнопку **Вкл. (Увімк.)** і знову увімкніть пральну машину.

Моя програма

За допомогою однієї кнопки можна налаштувати власний режим прання (температуру, віджимання, ступіть забруднення тощо).

Натиснувши кнопку **Моя програма (Моя програма)**, можна вибрати власні збережені налаштування. Засвітиться індикатор «Моя програма (Моя програма)», повідомляючи про натиснення цієї кнопки. Крім того, блиматимуть індикатори вибраного режиму та функцій. Встановити параметри в режимі власних налаштувань можна, виконавши подані нижче кроки.

1. Увімкніть подачу води.
2. Натисніть кнопку **Вкл. (Увімк.)**.
3. За допомогою **перемикача режимів** виберіть потрібний режим.
4. Вибравши режим, встановіть всі потрібні параметри.

-  Інформацію щодо доступних параметрів для кожного режиму дивіться у розділі «Таблиця режимів» на сторінці 40.
5. Зберегти вибраний режим і параметри можна, натиснувши та утримуючи кнопку **Моя програма (Моя програма)** більше 3 секунд у режимі вибору власних налаштувань. Вибраний режим і параметри будуть відображатися під час наступного натиснення кнопки вибору власних налаштувань.
-  Змінити параметри в режимі власних налаштувань можна, виконавши подані вище кроки. Параметри, які використовувалися останніми, будуть відображатися під час наступного натиснення кнопки вибору власних налаштувань.
-  Якщо натиснути кнопку **Мої настройки (Мої налаштування)** і відпустити її у межах 3 секунд, з'явиться попередній збережений режим та параметри. Якщо натиснути та утримувати кнопку **Мої настройки (Мої налаштування)** 3 секунди або довше, буде збережено встановлений режим і параметри, а світлодіодний індикатор блиматиме 3 секунди.

Режим Eco Bubble

У цьому режимі засіб для прання розподіляється швидко і рівномірно, глибоко проникаючи у тканину.

- Функція утворення бульбашок доступна у всіх режимах, окрім режиму еко-чищення барабана, що подано в таблиці нижче.

Режим	Функція утворення бульбашок	Вимкнення функції утворення бульбашок
Хлопок (Бавовна), Синтетика (Синтетика), Джинси (Джинси), Постельное белье (Постільна білизна), Темные вещи (Темні речі), Ежедневная стирка (Щоденне прання),	Доступна	Доступна
Интенсивная Есо (Інтенсивне еко-прання), Верхняя одежда (Верхній одяг), Детские вещи (Дитячі речі), Стирка шерсти (Вовна) (🐑), Ручная стирка (Ручне прання)		Недоступна
Очистка барабана Есо (Еко-чищення барабана)	Недоступна	-

- Доступні різні функції утворення бульбашок залежно від режиму.
 - Функцію еко-прання з бульбашками увімкнено за замовчуванням. Натисніть кнопку увімкнення функції еко-прання з бульбашками один раз, щоб вимкнути її, та натисніть ще раз, щоб увімкнути її.
- Відкрийте дверцята, завантажте речі у пральну машину, після чого закрийте дверцята.
 - Натисніть кнопку **Вкл. (Увімк.)**.
 - Виберіть потрібну функцію.
 - Додайте у відповідні відсіки засіб для прання і пом'якшувач для тканин залежно від кількості речей, після чого закрийте дверцята.
 - Додайте відповідну кількість засобу для прання у відсік для засобів для прання ①, після чого додайте пом'якшувач для тканин у відсік для пом'якшувача ② до позначки (MAX) відсіку «А»
 - Якщо вибрано режим попереднього прання, також додайте засіб для прання у відсік для засобу для попереднього прання ①.
 - Щоб додати рідкий засіб для прання, у відсіку має бути ємність для рідкого засобу для прання (див. розділ «Рідкі засоби для прання» на стор. 31).
- Не додавайте в ємність для рідких засобів для прання пральні порошки.
- Натисніть кнопку Старт/Пауза (Пуск/Пауза).
 - Натисніть кнопку **Старт/Пауза (Пуск/Пауза)**, щоб розпочати прання.
 - Вага виробів встановлюється автоматично і пральна машина пере.
 - Після того як машина почне працювати, додати або вибрати функцію утворення бульбашок неможливо.
- Достатньо бульбашок утворюється тоді, коли додати певну кількість засобу для прання.
 - Часто чистьте фільтр для сміття. Регулярне чищення сприяє утворенню достатньої кількості бульбашок.
 - Залежно від засобу для прання і виробів, бульбашки можуть поглинатися, і здаватиметься, що їх мало.
 - Незважаючи на те, що бульбашки починають утворюватися відразу після початку прання, їх може бути видно вже через кілька хвилин.

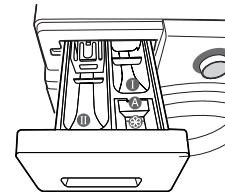

Прання білизни

Прання білизни із використанням перемикача режимів

Завдяки новій пральній машині Samsung і автоматичній системі контролю Samsung Fuzzy Control прати одяг неймовірно легко. Коли ви вибираєте програму прання, машина встановлює правильну температуру, час і швидкість прання.

1. Відкрийте кран подачі води умивальника.
2. Натисніть кнопку **Вкл. (Увімк.)**.
3. Відкрийте дверцята.
4. Завантажте білизну у барабан, не перевантажуючи його.
5. Закрийте дверцята.
6. Додайте засіб для прання, пом'якшувач і засіб для попереднього прання (якщо потрібно) у відповідні відсіки.



Режим попереднього прання доступний лише для таких програм, як Хлопок (Бавовна), Синтетика (Синтетика), Джинси (Джинси), Постельное белье (Постільна білизна), Темные вещи (Темні речі), Ежедневная стирка (Щоденне прання), Интенсивная Есо (Інтенсивне еко-прання), Детские вещи (Дитячі речі). Цей режим необхідний лише коли одяг сильно забруднений.

7. Використовуйте **перемикач режимів**, щоб вибрати потрібний режим відповідно до типу тканини: Хлопок (Бавовна), Синтетика (Синтетика), Джинси (Джинси), Постельное белье (Постільна білизна), Темные вещи (Темні речі), Ежедневная (Щоденний одяг), Детские (Дитячі речі), Интенсивная Есо (Інтенсивне прання Есо), Верхняя одежда (Верхній одяг), Детские (Дитячі речі), Шерсть (Вовна) , Ручная стирка (Ручне прання). На панелі керування засвітяться відповідні індикатори.
8. На цьому етапі можна контролювати температуру прання, кількість полоскань, швидкість відтискання і час відкладення завершення натисненням відповідної кнопки вибору можливостей.
9. Натисніть кнопку **Старт/Пауза (Пуск/Пауза)** і розпочнеться прання. Засвітиться індикатор роботи і на дисплеї з'явиться інформація про час циклу, який залишився.

Пауза

Впродовж 5 хвилин від початку прання можна додати/вийняти білизну.

1. Натисніть кнопку **Старт/Пауза (Пуск/Пауза)**, щоб розблокувати дверцята.



Якщо вода надто ГАРЯЧА чи рівень води надто ВИСОКИЙ, дверцята не вдасться відкрити.

2. Закривши дверцята, натисніть кнопку **Старт/Пауза (Пуск/Пауза)**, щоб перезапустити прання.

Після завершення циклу

Коли весь цикл буде завершено, живлення вимкнеться автоматично.

1. Відкрийте дверцята.
2. Вийміть білизну.

Прання одягу вручну

Одяг можна прати вручну, не використовуючи перемикач режимів.

1. Увімкніть подачу води.
2. Натисніть кнопку **Вкл. (Увімк.)** на пральній машині.
3. Відкрийте дверцята.
4. Завантажте білизну у барабан по одній речі, не перевантажуючи його.
5. Закрийте дверцята.
6. Додайте засіб для прання і, якщо потрібно, пом'якшувач чи засіб для попереднього прання, у відповідні відсіки.
7. Натисніть кнопку **температура (температура)**, щоб вибрати температуру. (Холодна вода, 20 °C, 30 °C, 40 °C, 60 °C, 95 °C)
8. Натисніть кнопку **полоскание (полоскання)**, щоб вибрати відповідну кількість циклів полоскання.
Максимальна кількість циклів полоскання – п'ять.
Відповідним чином збільшується тривалість прання.
9. Натисніть кнопку **отжим (відтискання)**, щоб вибрати швидкість відтискання. (☒: без відтискання).
10. Натискайте кнопку **Отложить стирку (відкласти прання)** кілька разів поспіль, щоб вибирати з-поміж параметрів режиму відкладення запуску (від 3 до 19 годин із кроком збільшення 1 година). Година, яка відображається, вказує на час завершення циклу прання.
11. Натисніть кнопку **Старт/Пауза (Пуск/Пауза)** і розпочнеться прання.

РЕКОМЕНДАЦІЇ ЩОДО ПРАННЯ БІЛИЗНИ

Дотримуйтесь цих вказівок для отримання оптимальних результатів прання.

-  Завжди перед пранням перевіряйте етикетку із символами догляду на виробі.

Сортуйте білизну для прання відповідно до таких критеріїв:

- символи догляду за виробом на етикетці: сортуйте білизну відповідно до типу тканини: бавовна, змішана тканина, синтетика, шовк, шерсть і віскоза.
- колір - відділіть білі і кольорові речі. Періть нові кольорові речі окремо.
- розмір - завантаження різних за розміром речей в один цикл забезпечить більш ефективне прання.
- чутливість - періть делікатні речі окремо, використовуючи режим делікатного прання для нових вовняних виробів, занавісок і шовкових виробів. Перевіряйте символи догляду на етикетках виробів, які потрібно випрати, або див. таблицю символів догляду за тканинами у додатку.

Спорожнення кишень

Перед пранням завжди спорожнюйте кишені білизни, яку пратимете. Маленькі тверді предмети неправильної форми, наприклад монети, ножі, шпильки і скріпки, можуть пошкодити машину. Не періть одяг із великими пряжками, гудзиками чи іншими важкими металевими предметами. Метал на одязі може пошкодити як одяг, так і барабан. Перед тим, як прати, виверніть речі з гудзиками і вишивкою. Якщо під час прання блискавки на штанах чи куртках розстібнуті, вони можуть пошкодити резервуар під час відтискання. Перед пранням блискавки слід застібати. Речі з довгими шнурками можуть заплутатися з іншими речами і пошкодити їх. Перед пранням шнурки слід зв'язати.

Попереднє прання речей з бавовни

Ця нова пральна машина у поєднанні зі сучасними засобами для прання забезпечить відмінний результат прання, заощаджуючи при цьому електроенергію, час, воду і сам засіб для прання. Однак, якщо бавовняні речі дуже брудні, періть їх за допомогою режиму попереднього прання із додаванням засобу для прання на протеїновій основі.

Прання білизни

Визначення ваги завантаження

Не перевантажуйте пральну машину, в іншому разі одяг не вдасться випрати належним чином. Щоб визначити припустимий об'єм завантаження відповідно до типу білизни, яку потрібно випрати, скористайтесь таблицею нижче.

Тип тканини	Об'єм завантаження
Модель	WF1124 / WF-M124
Хлопок (Бавовна) - середньо-/легкозабруднені - сильно забруднені	12,0 кг
Синтетика (Синтетика)	5,0 кг
Джинси (Джинси)	3,0 кг
Постельное белье (Постільна білизна)	2,5 кг
Верхня одяжка (Верхній одяг)	2,0 кг
Стирка шерсти (Вовна) 	2,0 кг

-  Якщо білизну завантажено незбалансовано (на дисплеї засвічується індикація «UE»), перерозподіліть завантаження. Якщо білизну нерівномірно розподілено, ефективність відтискання може погіршитись.
- Час прання постільної білизни або покривал може бути довшим, а ефективність відтискання може знизитись.
- Для постільної білизни або покривал рекомендована вага завантаження становить 2,5 кг або менше.

Обов'язково кладіть бюстгальтери (які можна прати у воді) у спеціальну сітку для прання (яка продається окремо).

- Металеві деталі бюстгальтерів можуть пошкодити білизну. Тому кладіть їх у густу сітку для прання.
- Маленькі легенькі речі, наприклад шкарпетки, рукавиці, панчохи і хусточки, можуть застрягати навколо дверцят. Кладіть їх у густу сітку для прання.

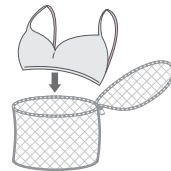

УВАГА

- Не періть порожню сітку для білизни. Це може призвести до сильного вібрування і пересування пральної машини, що в свою чергу може спричинити травмування користувача.

ІНФОРМАЦІЯ ПРО ЗАСОБИ ДЛЯ ПРАННЯ ТА ДОДАТКИ

Який засіб для прання використовувати

Тип використовуваного засобу для прання має відповідати типу тканини (бавовна, синтетика, делікатні речі, вовна), кольору, температурі прання і ступеню забруднення. Завжди використовуйте засіб для прання із низьким рівнем піноутворення, розроблений для автоматичного прання.

Дотримуйтесь вказівок виробника засобу для прання, зважаючи на вагу білизни, ступінь забруднення і рівень жорсткості води у вашому регіоні. Якщо рівень жорсткості води невідомий, зверніться у місцеву організацію з водопостачання.

-  Не використовуйте засіб для прання, який затвердів, оскільки він може залишитись під час циклу полоскання. Внаслідок цього машина може не прополоскати належним чином білизну, а також може заблокуватися злив.

Відділення для засобів для прання

Машина має окремі відсіки для дозування засобів для прання і пом'якшувачів тканини. Перш ніж запустити пральну машину, додайте потрібні засоби для прання у відповідні відсіки.



 Не відкривайте відсік для засобів для прання під час роботи пральної машини, інакше можна обпектися гарячою водою чи паром.

1. Витягніть відділення для засобів для прання ліворуч від панелі керування.

2. Перед тим як вмикати пральну машину, додайте рекомендовану кількість засобу для прання безпосередньо у відповідний відсік .

 Щоб додати рідкий засіб для прання, використовуйте ємність для рідкого засобу для прання (див. розділ «Рідкі засоби для прання» для відповідної моделі).

- Не додавайте пральні порошки в ємність для рідких засобів для прання.

3. За необхідності додайте рекомендовану кількість пом'якшувача для тканин у відсік для пом'якшувача . НЕ перевищуйте позначки MAX FILL .

 НЕ додавайте у відсік для пом'якшувача порошку/рідкого засобу для прання .

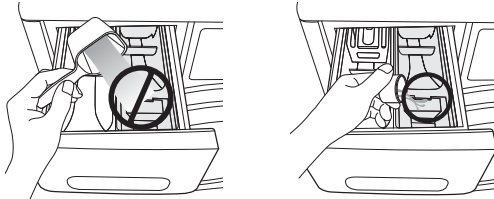
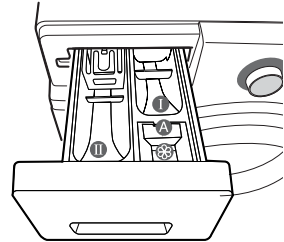

4. У разі використання режиму попереднього прання додайте рекомендовану кількість засобу для прання у відсік для засобу для попереднього прання .

 Для прання великих речей НЕ використовуйте такі типи миючих засобів:

- засоби у вигляді таблеток та капсул;
- засоби, для яких у якості дозаторів використовуються спеціальні м'ячки чи сітки.

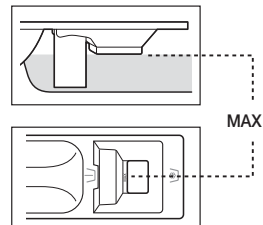

 Концентрований або густий пом'якшувач чи кондиціонер для тканини слід розвести невеликою кількістю води перед наливанням у відсік (це запобігає блокуванню зливу).

 Додавши пом'якшувач для тканин у відповідний відсік та закрити відділення для засобів для прання, перевіряйте, чи пом'якшувач не витікає.



Рідкі засоби для прання (окремі моделі)

Для використання рідкого засобу поставте ємність для рідкого засобу в головний відсік відділення для засобів для прання та налейте у неї рідкий засіб.

-  НЕ наливайте вище позначки MAX.
-  У разі використання порошку вийміть ємність для рідкого засобу із відділення для засобів для прання. Порошок не подаватиметься через ємність для рідкого засобу для прання.
-  Після прання у відділенні для засобів для прання може залишитися трохи рідини.



Чищення і догляд за пральною машиною

Підтримання чистоти машини покращує ефективність її роботи, дозволяє запобігти зайвому виникненню потреби ремонту і продовжує термін служби виробу.

ОЧИСТКА БАРАБАНА ЕСО (ЕКО-ЧИЩЕННЯ БАРАБАНА)

Це режим автоматичного чищення від плісняви, яка може утворитися у пральній машині.

1. Натисніть кнопку **Вкл. (Увімк.)**.
2. Встановіть **перемикач режимів** у положення «Очистка барабана ЕСО» (Чищення барабана Есо).
 - Можна використовувати лише функцію відкладення запуску.
 - Температура води в режимі «Очистка барабана Есо» (Еко-чищення барабана) становить 70 °С.



Змінити температуру неможливо.

3. Додайте у відсік для засобів для чищення відповідну кількість засобу  і закрийте відділення (у разі чищення барабана засобами для чищення).
 - Чистьте барабан рекомендованим засобом для чищення.
 - Доступні порошкоподібні та рідкі засоби для чищення барабана. Використання рідкого засобу для чищення можливе за наявності ємності для рідкого засобу (додатково).
4. Натисніть кнопку **Старт/Пауза (Пуск/Пауза)**.
 - Якщо натиснути кнопку **Старт/Пауза (Пуск/Пауза)**, вмикається режим чищення барабана ЕСО.

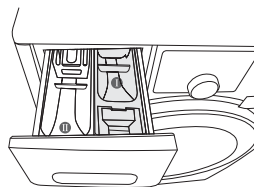

- Для режиму чищення барабана ЕСО не обов'язково використовувати засоби для чищення.
- Не вмикайте режим чищення барабана ЕСО за наявності у пральній машині виробів. Це може пошкодити вироби або спричинити проблеми із пристроєм.
- **Для режиму чищення барабана ЕСО не використовуйте звичайних засобів для чищення.**
- **Беріть лише 1/10 від кількості засобу для чищення барабана, рекомендованого виробником засобів для чищення.**
- Оскільки хлоровані відбілювачі можуть спричинити знебарвлення пристрою, використовуйте лише кисневі відбілювачі.
- Порошкоподібні засоби для чищення: використовуйте [порошкоподібний відбілювач] або [засіб для чищення, призначений виключно для чищення барабана].
- Рідкі засоби для чищення: використовуйте [рідкий кисневий відбілювач] або [засіб для чищення, призначений виключно для чищення барабана].

Режим еко-чищення барабана з автоматичним сигналом

- Якщо індикатор «Очистка барабана ECO» (Еко-чищення барабана) на дисплеї і лампочка на перемикачі режимів світяться після прання, це означає, що потрібно почистити барабан. У такому разі вийміть із пральної машини речі, увімкніть її і почистіть барабан за допомогою режиму еко-чищення барабана.
 - Якщо не почистити барабан, індикатор «Очистка барабана ECO» (Еко-чищення барабана) на дисплеї і лампочка на перемикачі режимів згаснуть. Однак, індикатор «Очистка барабана ECO» (Еко-чищення барабана) на дисплеї і лампочка на перемикачі режимів засвітяться знову після двох циклів прання. Проте, це не впливає на роботу пральної машини.
 - Зазвичай автоматичний сигнал про необхідність еко-чищення барабана з'являється приблизно щомісяця залежно від частоти використання пральної машини.
-  • У разі надходження сигналу почистіть також фільтр для сміття (див. розділ «Чищення фільтра для сміття» на стор. 34). Інакше це може знизити ефективність функції утворення бульбашок.

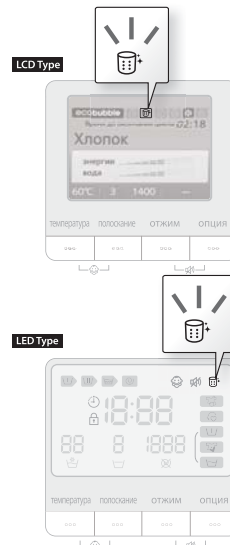
**ЗЛИВ ВОДИ У ВИПАДКУ АВАРІЙНОЇ СИТУАЦІЇ**

 У разі припинення подачі електроенергії перш ніж виймати білизну, злийте усю воду.

1. Від'єднайте пральну машину від мережі.
2. Відкрийте кришку фільтра за допомогою ключа або монети.



3. Відкрийте заглушку зливної трубки, потягнувши її.

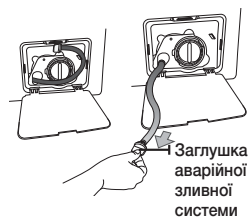

4. Утримуйте заглушку на кінці трубки аварійного зливу та повільно витягніть її.
5. Нехай вода стече у посудину.

 Води може бути більше, ніж ви думали. Візьміть велику посудину.

6. Знову вставте заглушку зливної трубки та зливу трубку.
7. Встановіть кришку фільтра.



Чищення і догляд за пральною машиною

ЧИЩЕННЯ ФІЛЬТРА ДЛЯ СМІТТЯ

Радимо чистити фільтр для сміття 5 або 6 разів на рік або коли з'являється повідомлення про помилку «5E». (Читайте підрозділ «Злив води у випадку аварійної ситуації» у попередньому розділі).

Якщо у фільтрі для сміття буде багато сміття, це може знизити ефективність функції утворення бульбашок.



Перед тим як чистити фільтр для сміття, від'єднайте кабель живлення від електромережі.

1. Спочатку злийте воду, що залишилася (див. розділ «Злив води у випадку аварійної ситуації» на стор. 33).
2. Якщо від'єднати фільтр, не залишивши води, що залишилася, вона може витікти.
3. Відкрийте кришку фільтра за допомогою ключа або монети.
4. Викрутіть заглушку аварійної системи сливу, повертаючи її ліворуч, і злийте воду.
5. Викрутіть заглушку фільтра для сміття.

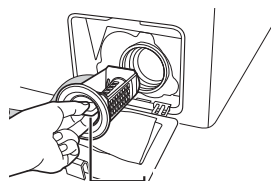

Зглушка фільтра для сміття

6. Вимийте бруд та усуньте сторонні предмети із фільтра для сміття. Перевірте, чи не заблоковано вентилятор дренажного насоса позаду фільтра для сміття.
7. Встановіть заглушку фільтра для сміття на місце.
8. Встановіть кришку фільтра.

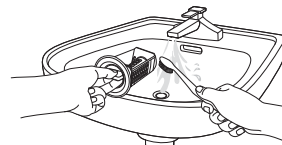

Не відкривайте заглушку фільтра для сміття, коли пральна машина працює, оскільки може витікти гаряча вода.



• Не забудьте знову встановити заглушку після чищення фільтра. За відсутності фільтра пральна машина може погано працювати або може витікати вода.

• Після чищення фільтр слід повністю зібрати.



Для моделей із захисним фільтром із ковпачком

- Щоб відкрити, втисніть ковпачок всередину і поверніть його проти годинникової стрілки. Пружина у ковпачку дозволить відкрити його без зусиль.
- Щоб закрити, поверніть ковпачок захисного фільтра за годинниковою стрілкою. Обертаючи ковпачок, ви почуєте деренчливий звук, який видає пружина. Це нормальне явище.

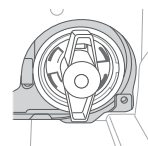

ЧИЩЕННЯ ЗОВНІШНЬОЇ ПОВЕРХНІ МАШИНИ

1. Витирайте машину зверху, а також панель керування м'якою ганчіркою з використанням неабразивного миючого засобу для побутових виробів.
2. Витирайте пристрій зверху насухо м'якою ганчіркою.
3. Не лейте воду на пральну машину.

ЧИЩЕННЯ ВІДДІЛЕННЯ ДЛЯ ЗАСОБІВ ДЛЯ ПРАННЯ І НІШІ

1. Натисніть на важіль вивільнення всередині відділення для засобів для прання і вийміть шухлядку.
2. Вийміть із відділення для засобів для прання відсік для пом'якшувача тканин і ємність для рідкого засобу для прання (додатково).



3. Помийте усі відсіки під проточною водою.

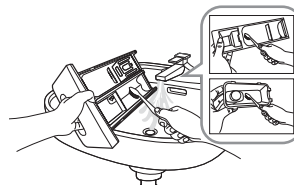

4. Чистьте нішу для шухлядки за допомогою старої зубної щітки.
5. Знову встановіть відсік для пом'якшувача тканин і ємність для рідкого засобу для прання (додатково), щільно зафіксувавши їх у відділенні.
6. Вставте шухлядку на місце.
7. Щоб усунути залишки засобу для прання, запустіть цикл полоскання без виробів у барабані.

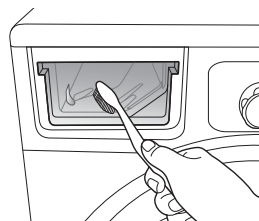

ЧИЩЕННЯ СІТЧАСТОГО ФІЛЬТРА ШЛАНГА ПОДАЧІ ВОДИ

Сітчастий фільтр шланга подачі води слід чистити принаймні один раз на рік або коли з'являється повідомлення про помилку «4E»:

1. Вимкніть подачу води до пральної машини.
2. Викрутіть шланг із задньої панелі пральної машини. Щоб запобігти витоків води через тиск повітря у шлангу, накрийте шланг ганчіркою.
3. Обережно вийміть сітчастий фільтр з кінця шланга за допомогою щипців і промийте його під стічною водою. Також прочистьте різьбу всередині і зовні.
4. Вставте фільтр на місце.
5. Закрутіть шланг на пральній машині.
6. Перевірте герметичність під'єднання і увімкніть кран.

Чищення і догляд за пральною машиною

РЕМОНТ ЗАМЕРЗЛОЇ ПРАЛЬНОЇ МАШИНИ

Якщо температура впаде нижче нуля і машина замерзне:

1. Від'єднайте машину від мережі.
2. Вилийте трохи теплої води на кран, щоб шланг подачі води можна було від'єднати.
3. Від'єднайте шланг подачі води і покладіть його у теплу воду.
4. Влийте теплу воду у барабан пральної машини і залиште на 10 хвилин.
5. Під'єднайте шланг подачі води до водопровідного крана і перевірте, чи система подачі води і дренажна система працюють належним чином.

ЗБЕРІГАННЯ ПРАЛЬНОЇ МАШИНИ

Якщо ви не плануєте користуватися пральною машиною тривалий час, радимо злити воду і від'єднати її від мережі. Пральна машина може зазнати пошкоджень, якщо під час невикористання у її шлангах та внутрішніх компонентах залишатиметься вода.

1. Виберіть програму **Хлопок (Бавовна)** і натисніть кнопку **Быстрая стирка (Швидке прання)**, після чого запустіть цикл прання без завантаження речей.
2. Вимкніть водопровідні крани і від'єднайте шланги подачі води.
3. Від'єднайте пральну машину від мережі і залиште дверцята відкритими, щоб провітрити пристрій зсередини.



Якщо пральна машина зберігалася за температури нижче нуля, перш ніж її використовувати, почекайте трохи, щоб у ній розтанули залишки замерзлої води.

Усунення несправностей та інформаційні коди

НЕСПРАВНОСТІ І СПОСОБИ ЇХ УСУНЕННЯ

ПРОБЛЕМА	ВИРІШЕННЯ
Пральна машина не запускається	<ul style="list-style-type: none">• Перевірте, чи пральна машина під'єднана до електромережі.• Перевірте, чи дверцята щільно закриті.• Перевірте, чи відкрито водопровідний(і) кран(и).• Перевірте, чи натиснуто кнопку «Старт/Пауза» (Пуск/Пауза).
Машина не наповнюється або недостатньо наповнюється водою	<ul style="list-style-type: none">• Повністю відкрийте кран подачі води.• Перевірте, чи не замерз шланг подачі води.• Розпрямте шланги подачі води.• Почистьте фільтр на шлангу подачі води.
Засіб для прання залишається у відповідному відділенні після завершення циклу	<ul style="list-style-type: none">• Перевірте, чи достатній тиск води.• Перевірте, чи засіб для прання додано у центральний відсік.
Машина вібрує або працює надто шумно	<ul style="list-style-type: none">• Перевірте, чи машину встановлено на рівну поверхню. Якщо поверхня нерівна, відрегулюйте ніжки пральної машини, щоб вирівняти пристрій.• Перевірте, чи вийнято болти, які використовувались для транспортування.• Перевірте, чи машина не торкається інших предметів.• Перевірте, чи білизну завантажено рівномірно.
Пральна машина не зливає воду та/або не виконує відтискання	<ul style="list-style-type: none">• Розпрямте дренажний шланг. Усуньте згини чи звивини на шлангу.• Перевірте, чи фільтр для сміття не заблоковано.
Дверцята не відкриваються	<ul style="list-style-type: none">• Дверцята неможливо відкрити упродовж 3 хвилин після завершення роботи чи вимкнення живлення.

Якщо проблему не вдається усунути, зверніться до місцевого сервісного центру Samsung.

Усунення несправностей та інформаційні коди

ІНФОРМАЦІЙНІ КОДИ

У разі збою в роботі пральної машини на дисплеї з'являється інформаційний код. У такому разі перш ніж телефонувати в сервісний центр, див. таблицю нижче, щоб скористатися запропонованими вирішеннями.

КОД ПОМИЛКИ	ВИРІШЕННЯ
dE	<ul style="list-style-type: none">Перевірте, чи дверцята щільно закриті.Переконайтеся, що білизна не застрягла в дверцятах.
4E	<ul style="list-style-type: none">Перевірте, чи відкрито кран подачі води.Перевірте тиск води.Почистьте сітчасті фільтри шланга подачі води.
5E	<ul style="list-style-type: none">Почистьте фільтр для сміття.Перевірте, чи правильно встановлено дренажний шланг.Почистьте сітчастий фільтр шланга подачі води.
UE	<ul style="list-style-type: none">Білизну завантажено нерівномірно. Перерозподіліть завантаження. Якщо потрібно випрати лише одну річ (наприклад, халат чи джинси), відтискання може бути незадовільним, і на дисплеї з'явиться повідомлення про помилку «UE».
cE/3E/Us	<ul style="list-style-type: none">Зателефонуйте у службу технічного обслуговування.

Якщо код не вказано вище або запропоноване вирішення не допомагає, зверніться до центру обслуговування Samsung чи місцевого торгового представника.

Налаштування пральної машини

РЕЖИМ НАЛАШТУВАННЯ

Пральна машина Samsung визначає вагу білизни автоматично. Для більш точного вимірювання після встановлення слід виконати режим налаштування. Виконайте режим налаштування, дотримуючись дій нижче.

1. Вийміть білизну чи будь-який інший вміст із пральної машини та вимкніть її.
2. Натисніть одночасно кнопки **температура (температура)** та **Отложить старт (Відкласти запуск)**, після чого також натисніть кнопку **Вкл. (Увімк.)**.
Пральна машина увімкнеться.
3. Натисніть кнопку **Старт/Пауза (Пуск/Пауза)**, щоб активувати Calibration Mode (Режим налаштування).
4. Барабан повертатиметься за годинниковою стрілкою та проти неї приблизно протягом 3 хвилин.
5. Після завершення режиму Calibration Mode (Режим налаштування) на дисплеї з'явиться індикація End/Cycle is complete (Кінець/Цикл завершено), а машина автоматично вимкнеться. Тепер пральною машиною можна користуватися.

Таблиця режимів

ТАБЛИЦЯ РЕЖИМІВ

(● вибір користувача)

ПРОГРАМА	Макс. завантаження (кг)	ЗАСІБ ДЛЯ ПРАННЯ			Макс. температура (°C)	Швидкість відтискання (МАКС.) об./хв.
		Попереднє прання	прання	Пом'якшувач		WF1124 / WF-M124
Бавовна	12,0	●	так	●	95	1400
Синтетика	5,0	●	так	●	60	1200
Джинси	3,0	●	так	●	60	800
Постільна білизна	2,5	●	так	●	40	800
Темні речі	6,0	●	так	●	40	1200
Щоденне прання	3,0	●	так	●	60	1400
Еко-чищення барабана	-	-	-	-	70	400
Інтенсивне еко-прання	6,0	●	так	●	40	1200
Верхній одяг	2,0	-	так	●	40	1200
Дитячі речі	6,0	●	так	●	95	1400
Вовна 	2,0	-	так	●	40	800
Ручне прання	2,0	-	так	●	40	400

ПРОГРАМА	Режим Eco Bubble	Відкладення завершення	Легке прасування	Інтенсивний режим	Замочування	Швидке прання	Тривалість режиму (хв.)
Бавовна	●	●	●	●	●	●	138
Синтетика	●	●	●	●	●	-	77
Джинси	●	●	●	●	●	-	64
Постільна білизна	●	●	●	●	●	-	93
Темні речі	●	●	●	●	-	-	69
Щоденне прання	●	●	●	●	●	-	52
Еко-чищення барабана	-	●	-	-	-	-	101
Інтенсивне еко-прання	●	●	●	●	●	-	110
Верхній одяг	●	●	-	-	-	-	74
Дитячі речі	●	●	●	●	●	-	128
Вовна 	●	●	-	-	-	-	53
Ручне прання	●	●	-	-	-	-	29

- Цикл із попереднім пранням триває приблизно на 17 хвилин довше.
- Дані про тривалість роботи програми було визначено за умов, вказаних у стандарті IEC 60456 / EN 60456.
- Програми Хлопок (Бавовна) 40 °C / 60 °C + intensive (Інтенсивне прання)+ Eco bubble є програмами, які відповідають стандарту EN60456.
Після встановлення виконайте режим налаштування (дивіться стор. 39).
- Ежедневная стирка (Щоденне прання): Коротка програма, визнана дослідними установами.
- Тривалість програм у різних конкретних випадках може відрізнятися від значень, поданих у таблиці, відповідно до різниці тиску і температури води, завантаження і типу білизни.
- Якщо вибрано функцію інтенсивного прання, тривалість кожного циклу програми збільшується.

Додаток

ТАБЛИЦЯ СИМВОЛІВ ДОГЛЯДУ ЗА ТКАНИНАМИ

Подані у таблиці символи служать вказівками щодо догляду за одягом. На етикетках зазвичай подаються чотири символи у такій послідовності: прання, відбілювання, сушіння і прасування, а також суха (хімічна чистка) за потреби. Використання цих символів забезпечує узгодженість між виробниками одягу, як вітчизняними, так і іноземними. Дотримуйтесь вказівок на етикетці, щоб збільшити строк служби одягу та уникнути проблем із пранням.

	Міцна тканина		Можна прасувати за макс. температури 100 °C
	Делікатна тканина		Не можна прасувати
	Можна прати за температури води 95 °C		Можна виконати суху чистку із використанням будь-якого розчинника
	Можна прати за температури води 60 °C		Суха чистка можлива лише із використанням перхлориду, очищеного бензину, чистого спирту чи R113
	Можна прати за температури води 40 °C		Суха чистка можлива лише із використанням авіаційного палива, чистого спирту чи R113
	Можна прати за температури води 30 °C		Не можна використовувати суху чистку
	Можна прати вручну		Сушити на горизонтальній поверхні
	Лише суха чистка		Можна повісити для сушіння
	Можна відбілювати в холодній воді		Сушити на вішаку для одягу
	Не відбілювати		Можна сушити в сушарці за нормальної температури
	Можна прасувати за макс. температури 200 °C		Можна сушити в сушарці за зниженої температури
	Можна прасувати за макс. температури 150 °C		Не можна сушити в сушарці

ЗАХИСТ НАВКОЛИШНЬОГО СЕРЕДОВИЩА

- Цей виріб виготовлено з матеріалів, які підлягають повторній переробці. Щоб утилізувати виріб, дотримуйтесь місцевих норм з утилізації. Відріжте кабель живлення, щоб пристрій неможливо було під'єднати до мережі. Зніміть дверцята, щоб діти і тварини не могли залізти та застрягнути всередині пристрою.
- Не перевищуйте кількість засобу для прання, вказану виробником засобу.
- Використовуйте засоби для усунення плям і відбілювачі перед пранням лише тоді, коли це справді необхідно.
- Заощаджуйте воду і енергію, перучи із повним завантаженням машини (об'єм залежить від вибраної програми).

Додаток

ЕНЕРГЕТИЧНА ЕФЕКТИВНІСТЬ (МІКРОФІША)

 «*» Зірочки позначають модель і можуть змінюватися (0-9) або (A-Z).

Торговельна марка	SAMSUNG	
Модель	WF1124*** / WF-M124***	
Номінальна завантаженість (кг)	12	
Клас енергоефективності	A+++	
Енергоспоживання (кВт•г/рік) з урахуванням 220 стандартних циклів прання для програми прання бавовни при температурі 60 і 40 °С при повному та частковому завантаженні з використанням режиму низького споживання енергії (фактичне споживання енергії залежить від використання побутової пральної машини)	258	
Обсяг споживання електроенергії для стандартної програми прання бавовни* (кВт/год)	при температурі 60 °С при повному завантаженні	1,34
	при температурі 60 °С при частковому завантаженні	1,11
	при температурі 40 °С при частковому завантаженні	0,92
Середньозважена споживча потужність (Вт)	в режимі «вимкнено»	0,45
	в режимі очікування	5
Споживання води (л/рік) з урахуванням 220 стандартних циклів прання для програми прання бавовни при температурі 60 і 40 °С при повному та частковому завантаженні (фактичне споживання води залежить від використання побутової пральної машини)	17160	
Клас ефективності віджимання за шкалою від G (найменш ефективний) до A (найбільш ефективний)	A	
Максимальна швидкість обертів барабана (об./хв) для стандартної програми прання бавовни, визначається як мінімальна у результаті порівняння швидкості обертів барабана під час прання при температурі 60 °С при повному завантаженні та температурі 40 °С при частковому завантаженні	1400	
Залишковий вміст вологи (%) для стандартної програми прання бавовни, що визначається як максимальний у результаті порівняння залишкового вмісту вологи під час прання при температурі 60 °С при повному завантаженні та температурі 40 °С при частковому завантаженні	44	
Час виконання стандартної програми прання бавовни (хв.)	при температурі 60 °С при повному завантаженні	245
	при температурі 60 °С при частковому завантаженні	205
	при температурі 40 °С при частковому завантаженні	200
Тривалість режиму очікування (хв.)	2	
Рівень акустичного поширення шуму в повітрі (дБА) за базовим значенням 1 пВт	під час прання бавовни при температурі 60 °С	52
	під час віджимання бавовни	72
Відомості щодо вбудовування пральної машини	HI	

*Стандартна програма прання бавовни при температурі 60 і 40 °С є програмою для прання, очищення звичайно забрудненої бавовни і найбільш ефективною для споживання енергії та води.

ІНФОРМАЦІЯ ПРО ОСНОВНІ ПРОГРАМИ ПРАННЯ

Модель	Режим	Температура	Місткість	Тривалість програми	Залишкова волога (%)	Споживання води	Споживання електроенергії
		(°C)	(кг)	(хв.)		(л/цикл)	(кВт-год./цикл)
WF1124 / WF-M124	Бавовна	20	6	130	58	75	0,25
	Бавовна + Інтенсивне прання + Eco Bubble	40	6	200	44	47	0,92
		60	6	205	44	47	1,11
	Синтетика		40	5	97	37	75

Дані у таблиці визначені за умов, вказаних у стандарті IEC60456/EN60456. Дійсні дані залежатимуть від використання пристрою.

Використовувати за призначенням в нормальних умовах

Рекомендований період: 7 років

Виробник залишає за собою право змінювати дизайн та специфікації без попереднього повідомлення

Нотатки

Нотатки

SAMSUNG

МАСТЕ ЗАПИТАННЯ АБО ЗАУВАЖЕННЯ?

КРАЇНА	ТЕЛЕФОН	ВЕБ-САЙТ
RUSSIA	8-800-555-55-55 (VIP care 8-800-555-55-88)	www.samsung.com/ru/support
BELARUS	810-800-500-55-500	www.samsung.com/support
GEORGIA	0-800-555-555	www.samsung.com/support
ARMENIA	0-800-05-555	www.samsung.com/support
AZERBAIJAN	0-88-555-55-55	www.samsung.com/support
KAZAKHSTAN	8-10-800-500-55-500 (GSM: 7799, VIP care 7700)	www.samsung.com/kz_ru/support
UZBEKISTAN	00-800-500-55-500 (GSM: 7799)	www.samsung.com/support
KYRGYZSTAN	00-800-500-55-500 (GSM: 9977)	www.samsung.com/support
TAJKISTAN	8-10-800-500-55-500	www.samsung.com/support
MONGOLIA	+7-495-363-17-00	www.samsung.com/support
UKRAINE	0-800-502-000	www.samsung.com/ua/support (Ukrainian) www.samsung.com/ua_ru/support (Russian)
MOLDOVA	0-800-614-40	www.samsung.com/support



DC68-03038S-15



WF1124ZA(C/U)
WF1124ZB(C/U)
WF1124XA(C/U)
WF1124XB(C/U)
WF-M124ZA(U)

Кір жуғыш машина пайдаланушы нұсқаулығы

мүмкіндіктерді елестет

Samsung бұйымын сатып алғаныңызға рахмет.



SAMSUNG

мазмұны

ҚАУІПСІЗДІК ТУРАЛЫ АҚПАРАТ	3	Қандай қауіпсіздік нұсқауларын білуіңіз керек
	3	Маңызды қауіпсіздік белгілері және сақтық шаралары
	10	WEEE белгісіне қатысты нұсқаулар
КІР ЖУҒЫШ МАШИНА ПАРАМЕТРЛЕРІН ОРНАТУ	11	Жинақтың толықтығын тексеру
	12	Орнатуға қойылатын талаптарды орындау
	12	Электр қосылымы және жерге қосу
	12	Сумен жабдықтау
	13	Суды төгу
	13	Еденге орналастыру
	13	Бөлме температурасы
	13	Ұя ішіне не шкафқа орнату
	13	Кір жуғыш машинаны орнату
КІР ЖУУ	19	Ең алғаш рет кір жуу
	19	Негізгі нұсқаулар
	20	Басқару панелін қолдану
	22	Эко бейнебеті (таңдаулы СКБ үлгілерде)
	23	Бала қауіпсіздігінің құралы
	23	Үнділікті ажырату
	24	Кешіктіріп аяқтау
	24	Таңдаулы цикл
	25	Эко көпіршік функциясы
	26	Киімдерді цикл таңдау тетігін қолданып жуу
	27	Кірді қолмен жуу
	27	Кір жуу туралы кеңес
	28	Жуғыш зат және қосымша заттар туралы ақпарат
	28	Қолдануға болатын жуғыш заттар
	29	Жуғыш зат үлестіргіш
	29	Сұйық жуғыш зат (кей үлгілерде)
КІР ЖУҒЫШ МАШИНАНЫ ТАЗАЛАУ ЖӘНЕ ОҒАН КҮТІМ КӨРСЕТУ	30	Эко барабан тазалау бағдарламасы
	31	Кір жуғыш машина суын тосын жағдайда төгу
	32	Қоқыс сүзгісін тазалау
	32	Корпустың сыртын тазалау
	33	Жуғыш зат үлестіргіш пен үлестіргіш ұясын тазалау
	33	Су түтігінің торкөз сүзгісін тазалау
	34	Мұздап қалған кір жуғыш машинаны жөндеу
	34	Кір жуғыш машинаны сақтау
АҚАУЛЫҚТЫ ТҮЗЕТУ ЖӘНЕ АҚПАРАТ КОДТАРЫ	35	Келесі жағдайларда мыналарды тексеріңіз...
	36	Ақпарат кодтары
КІР ЖУҒЫШ МАШИНАНЫ БАПТАУ	37	Баптау режимі
ЦИКЛ КЕСТЕСІ	38	Цикл кестесі
ҚОСЫМША	39	Матаға күтім көрсету кестесі
	39	Қоршаған ортаны қорғау
	40	Техникалық сипаттама

қауіпсіздік туралы ақпарат

Жаңа Samsung кір жуғыш машинасын сатып алғаныңызбен құттықтаймыз. Бұл пайдаланушы нұсқаулығында құрылғыны орнату, іске қолдану, оған күтім көрсетуге қатысты маңызды ақпараттар қамтылған. Кір жуғыш машинаңыздың көп мүмкіндіктері мен функцияларын толық қолдану үшін, осы пайдаланушы нұсқаулығын уақыт бөліп оқып шығыңыз.

ҚАНДАЙ ҚАУІПСІЗДІК НҰСҚАУЛАРЫН БІЛУҢІЗ КЕРЕК











Жаңа құрылғыңыздың мүмкіндіктері мен функцияларын қауіпсіз әрі тиімді қолдану жолдарын білу үшін осы нұсқаулықты мұқият оқып шығыңыз да, келешекте қолданып жүру үшін құрылғыдан алыс емес жерге сақтап қойыңыз. Бұл құрылғыны тек осы нұсқаулықта көрсетілген мақсатта ғана қолданыңыз.

Осы нұсқаулықта көрсетілген ескертулер мен қауіпсіздік нұсқаулары, орын алуы мүмкін жағдайлардың барлығын қамтымаған. Кір жуғыш машинаны орнату, оған күтім көрсету және іске қосу барысында сақ болу, қарапайым сақтық шараларын сақтау сіздің міндетіңіз.

Себебі бұл пайдаланушы нұсқаулығында әр түрлі үлгілер қамтылған, сондықтан да сіздің кір жуғыш машинаңыздың техникалық параметрлері осы нұсқаулықта сипатталған үлгілердің параметрлерінен сәл өзгеше болуы және ескерту белгілерінің барлығы сізге бірдей қатысты болмауы мүмкін. Егер сұрағыңыз немесе өзіңізді толғаңдырып жүрген мәселе болса, жақын жердегі қызмет көрсету орталығына хабарласыңыз немесе желідегі ақпаратты www.samsung.com торабынан алыңыз.

МАҢЫЗДЫ ҚАУІПСІЗДІК БЕЛГІЛЕРІ ЖӘНЕ САҚТЫҚ ШАРАЛАРЫ

Осы нұсқаулықтағы таңбалар мен белгілер нені білдіреді:

 ЕСКЕРТУ	Адам қатты жарақат алатын, өлім жағдайына және/не мүлікке зиян келтіретін қатерлі жағдайлар не қауіпті әрекеттер.
 АБАЙ БОЛЫҢЫЗ	Адам қатты жарақат алатын, және/не мүлікке зиян келтіретін қатерлі жағдайлар не қауіпті әрекеттер.
 АБАЙ БОЛЫҢЫЗ	Кір жуғыш машинаны қолданған кезде өрт, жарылыс, электр қатерін азайту үшін немесе адам жарақат алуға жол бермеу үшін мына негізгі сақтық шараларын орындаңыз:
	Өрекет ЕТПЕҢІЗ.
	БӨЛШЕКТЕМЕҢІЗ.
	Қол ТИГІЗБЕҢІЗ.
	Нұсқауларды нақты орындаңыз.
	Ашаны розеткадан суырыңыз.
	Электр қатері орын алмас үшін құрылғының жерге қосылуы екеніне көз жеткізіңіз.
	Қызмет көрсету орталығын көмекке шақырыңыз.
	Ескерім

Бұл жердегі ескерту белгілері өзіңіз және басқа адамдар жарақат алмас үшін берілген. Оларды мұқият орындаңыз. Осы бөлімді оқып болғаннан кейін, келешекте қарап жүру үшін сенімді жерге сақтап қойыңыз.

-  Құрылғыны қолданар алдында барлық нұсқауларды оқып шығыңыз. Электр қуатын қолданатын және айналатын бөлшектері бар кез келген құрылғы тәрізді, бұл құрылғы да қатерлі жағдайлар туғызуы мүмкін. Құрылғыны қауіпсіз іске қосу үшін, оны іске қолдану және күтім көрсету жолдарын білуіңіз керек.

қауіпсіздік туралы ақпарат

1. Бұл құрылғыны кембағал, сезім мүкістігі бар немесе ақыл-есі кем немесе құрылғыны қолдану тәжірибесі жоқ не қолдана білмейтін адамдар (балаларды қоса алғанда) пайдаланбауға және олар өз қауіпсіздігін қамтамасыз ететін адамның нұсқауы немесе қадағалауы бойынша ғана пайдалануға тиіс.
2. **Еуропада пайдалануға арналған:** Бұл құрылғыны жасы 8-ден асқан балалар қолдана алады және кембағал, сезім мүкістігі бар немесе ақыл-есі кем немесе құрылғыны қолдану тәжірибесі жоқ не қолдана білмейтін адамдар (балаларды қоса алғанда) пайдаланбауға және өз қауіпсіздігін қамтамасыз ететін адамның нұсқауы немесе қадағалауы бойынша ғана пайдалануға тиіс. Балалар құрылғымен ойнамауға тиіс. Балалар тазалау және күтім көрсету жұмыстарын ересек адамдардың қарауынсыз орындамауы керек.
3. Балаларды құрылғымен ойнамас үшін қадағалап отыру керек.
4. Егер қорек сымына зақым келсе, қатерлі жағдай орын алмас үшін оны өндіруші немесе өндірушінің уәкілетті агенті немесе сол сияқты білікті адам ауыстыруға тиіс.
5. Құрылғымен бірге жеткізілген жаңа түтіктер жинағын қолдану керек, ескі түтіктерді қайта қолдануға болмайды.
6. Желдеткіш саңылаулары табанында орналасқан кір жуғыш машиналардың саңылауларын кілем немесе басқа заттар бөгеп тастамауы керек.
7. **Еуропада пайдалануға арналған:** 3 жасқа толмаған балаларды үздіксіз бақылап отырмаған жағдайда құрылғыдан алыс ұстау керек.
8. **АБАЙ БОЛЫҢЫЗ:** Тоқты айырып-қосқыштардың параметрін дұрыс орнатпау нәтижесінде тоқ сөніп қалған жағдайда қауіпті жағдайларға жол бермеу үшін бұл құрылғыға таймер тәрізді сыртқы құралды орнатпау керек немесе құрал арқылы жиі қосылатын және сөндірілетін тізбекке қоспау керек.



ОРНАТУҒА ҚАТЫСТЫ ҚАТАҢ ЕСКЕРТУЛЕР



Бұл құрылғыны білікті техник немесе қызмет көрсету орталығы орнатуға тиіс.

- Бұл нұсқау орындалмаған жағдайда, электр, өрт, жарылыс қатері орын алуы, өнімге нұқсан келуі не адам жарақат алуы мүмкін.

Бұл ауыр құрылғы, көтерген кезде абайлаңыз

Қорек сымын АТ 220-240В / 50Гц не бұдан қуатты розеткаға жалғаңыз және розетканы тек осы құрылғы үшін қолданыңыз. Сонымен қатар, ұзартқыш сымды қолдануға болмайды.

- Розеткаға ұзартқышты немесе көп-салалы қосқышты пайдаланып басқа құрылғыларды қоссаңыз, электр қатері не өрт шығуы мүмкін.
- Желі кернеуі, жиілік пен тоқ мәндерінің, құрылғының техникалық параметрлеріне сай келетінін тексеріңіз. Бұлай істемеген жағдайда, электр қатері орын алуы немесе өрт шығуы мүмкін. Ашаны розеткаға мықтап сұғыңыз.

Құрылғының ашасы қосылатын ағытпалар мен контакттарын, шаң немесе су тәрізді басқа заттардан құрғақ шүберекті қолданып мезгіл-мезгіл тазалап отырыңыз.

- Ашаны розеткадан суырып, құрғақ шүберекпен тазалаңыз.
- Бұлай істемеген жағдайда, электр қатері орын алуы немесе өрт шығуы мүмкін.

Ашаны розеткаға қорек сымы еденді бойлай жататын етіп дұрыс бағытта сұғыңыз.

- Егер ашаны розеткаға кері бағытта сұқсаңыз, қорек кабелінің ішіндегі сымдар бүлініп, нәтижесінде электр қатері орын алуы немесе өрт шығуы мүмкін.

Орам материалдарының барлығын баланың қолы жетпейтін жерде ұстаңыз, себебі орам материалдары балалар үшін қауіпті болуы мүмкін.

- Бала қалтаны басына киіп алса, тұншығып қалуы мүмкін.

Құрылғы немесе қорек сымы бүлінген жағдайда, жақындағы қызмет көрсету орталығына хабарласыңыз.



Бұл құрылғыны жерге дұрыс қосу керек.

Құрылғыны газ құбыры, пластик су құбыры немесе телефон желісі арқылы жерге қоспаңыз.

- Электр қатері орын алуы, өрт, жарылыс шығуы немесе құрылғыда ақау пайда болуы мүмкін.
- Құрылғының ашасын жерге дұрыс қосылмаған розеткаға ешқашан жалғамаңыз, оны жергілікті және мемлекеттік стандарттарға сай жерге қосыңыз.



Бұл құрылғыны қыздырғыштың немесе тұтанғыш заттың қасына қойып іске қоспаңыз.

Бұл құрылғыны ылғалды, майлы немесе шаңды жерге немесе күн сәулесі тура түсетін, су ағатын (жаңбыр тамшысы) жерге қоймаңыз.

Бұл құрылғыны температурасы төмен жерге қоймаңыз

- Аяз түтіктерді жарып жіберуі мүмкін.

Бұл құрылғыны газ жылыстап шығуы мүмкін жерге орнатпаңыз.

- Электр қатері орын алуы немесе өрт шығуы мүмкін.

Электрлі трансформаторды қолданбаңыз.

- Электр қатері орын алуы немесе өрт шығуы мүмкін.

Бүлінген ашаны, бүлінген қорек сымын немесе босап қалған розетканы қолданбаңыз.

- Электр қатері орын алуы немесе өрт шығуы мүмкін.

қауіпсіздік туралы ақпарат

Қорек сымын тартпаңыз, не қатты майыстырмаңыз.

Қорек сымын иіп немесе шиеленістірмеңіз.

Қорек сымын металл заттарға ілмектеп байламаңыз, ауыр затты қорек сымының үстіне қоймаңыз, қорек сымын заттардың арасына қыстырмаңыз немесе қорек сымын құрылғының артына тықпаңыз.

- Электр қатері орын алуы немесе өрт шығуы мүмкін.

Ашаны розеткадан қорек сымынан тартып суырмаңыз.

- Ашаны розеткадан, ашаның өзінен ұстап суырыңыз.

- Бұлай істемеген жағдайда, электр қатері орын алуы немесе өрт шығуы мүмкін.

Қорек сымы мен түтіктерді, адам құлап басып кетуі мүмкін жерге төсеменіз.

Бұл құрылғыны розеткаға, су құятын шүмектер мен су төгетін құбырларға жақын жерге орнату керек.



ОРНАТУҒА ҚАТЫСТЫ ЕСКЕРТУ БЕЛГІЛЕРІ



Бұл құрылғыны, оның ашасына қол жететін етіп орнату керек.

- Бұлай істемеген жағдайда, электр тоғы таралып, электр қатері орын алуы не өрт шығуы мүмкін.

Құрылғыны оның салмағын көтере алатын тегіс және қатты еденнің үстіне орнатыңыз.

- Бұлай істемеген жағдайда, құрылғы дірілдеуі, жылжуы, одан шуыл шығуы және басқа да ақаулықтар орын алуы мүмкін.



ІСКЕ ҚОЛДАНУҒА ҚАТЫСТЫ ҚАТАҢ ЕСКЕРТУ БЕЛГІЛЕРІ



Егер құрылғы судың астында қалса, дереу электр және сумен жабдықтау желілерінен ағытыңыз да, жақындағы қызмет көрсету орталығына хабарласыңыз.

- Қуат ашасын дымқыл қолмен ұстамаңыз.

- Бұл нұсқау орындалмаса, электр қатеріне ұрынуыңыз мүмкін.

Егер құрылғыдан тосын шуыл, көңірсіген немесе түтін иісі шықса, ашаны дереу розеткадан суырыңыз да, жақын қызмет көрсету орталығына хабарласыңыз.

- Бұлай істемеген жағдайда, электр қатері орын алуы немесе өрт шығуы мүмкін.

Газ шығып кеткен кезде (мысалы, пропан, сұйылтылған газ т.с.с.) құрылғы ашасына қол тигізбей, бөлмені дереу желдетіңіз. Құрылғыға немесе оның қорек сымына қол тигізбеңіз.

- Желдеткішті қолданбаңыз.

- Жарқыл шығып, жарылыс немесе өртке ұласуы мүмкін.

Балаларға кір жуғышқа шығып не ішіне кіріп ойнауға рұқсат бермеңіз. Сонымен қатар, құрылғыны тастаған кезде, есігінің теңгерім құралын алыңыз.

- Бала құрылғының ішіне кіріп қамалып қалса, тұншығып өлуі мүмкін.

Кір жуғыш машинаны қолданар алдында, табанындағы орам материалдарын (жөке, көбікті текше) алыңыз.

 Бензин, керосин, бензол, бояу сұйылтқыш, спирт не басқа да тұтанғыш немесе жарылғыш зат сіңген заттарды жумаңыз.

- Электр қатері орын алуы, өрт не жарылыс шығуы мүмкін.

Жұмыс істеп тұрған (жоғары температурада жуу/кептіру/айналдыру) кір жуғыш машинаның есігін күшпен ашпаңыз.

- Кір жуғыш машинадан аққан суға күйіп қалуыңыз немесе еден тайғанақ болып кетуі мүмкін.

Нәтижесінде жарақат алуыңыз мүмкін.

- Есікті күшпен ашқанда құрылғы бұзылуы немесе адам жарақат алуы мүмкін.

Кір жуғыш машинаның астына қолыңызды жүгіртпеңіз.

- Нәтижесінде жарақат алуыңыз мүмкін.

Қуат ашасын дымқыл қолмен ұстамаңыз.

- Электр қатеріне ұшырауыңыз мүмкін.

Жұмыс істеп тұрған құрылғыны ашасынан тартып сөндіруге болмайды.

- Ашаны қайта розеткаға сұққан кезде жарқыл пайда болып, электр қатері немесе өрт шығуы мүмкін.

Балалар мен дәрменсіз адамдарға, құрылғыны басқа адамның қарауынсыз қолдануға рұқсат бермеңіз. Балаларға құрылғыға өрмелеп шығуға рұқсат бермеңіз.

- Бұлай істемегенде, электр қатері орын алуы, адам күйіп не жарақат алуы мүмкін.

Қолыңызды немесе металл затты жұмыс істеп тұрған машинаның астына сұқпаңыз.

- Нәтижесінде жарақат алуыңыз мүмкін.

Құрылғыны қорек сымынан тартып ағытпаңыз, әрқашан ашасынан мықтап ұстап, розеткадан тура суырыңыз.

- Қорек сымына зақым келсе, қысқа тұйықталу, өрт және/не электр қатері орын алуы мүмкін.

 Құрылғыны өзіңіз жөндеуге, бөлшектеуге немесе өзгертуге әрекеттенбеңіз.

- Стандартты сақтандырғыштан басқа сақтандырғышты (мысалы, мыс, темір орамасы бар т.с.с.) қолданбаңыз.
- Құрылғыны жөндеу немесе қайта орнату қажет болса, жақын қызмет көрсету орталығына хабарласыңыз.
- Бұлай істемегенде, электр қатері орын алуы, өрт шығуы, өнімге нұқсан келуі немесе адам жарақат алуы мүмкін.

 Егер су құятын шүмекке жалғанған су түтігі босап қалып, құрылғы судың астында қалса, ашаны розеткадан суырыңыз.

- Бұлай істемеген жағдайда, электр қатері орын алуы немесе өрт шығуы мүмкін.

Құрылғы ұзақ уақыт қолданыста болмаса немесе найзағай жарқылдап, күн күркіреген кезде құрылғының ашасын розеткадан суырыңыз.

- Бұлай істемеген жағдайда, электр қатері орын алуы немесе өрт шығуы мүмкін.

Балаларға (не үй жануарларына) кір жуғыш машинаның ішіне кіріп немесе үстіне шығып ойнауға рұқсат бермеңіз. Кір жуғыш машинаның есігі ішкі жағынан оңай ашылмайды және балалар қатты жарақат алуы немесе қамалып қалуы мүмкін.

қауіпсіздік туралы ақпарат



ІСКЕ ҚОЛДАНУҒА ҚАТЫСТЫ ЕСКЕРТУ БЕЛГІЛЕРІ



Құрылғыны жуғыш зат, шаң, тағам қалдықтары т.с.с. зат ластаса, ашаны розеткадан суырыңыз да, кір жуғыш машинаны дымқыл, жұмсақ шүберекпен тазалаңыз.

- Бұлай істемегенде, құрылғының өңі кетіп, деформациялануы не бүлінуі не тоттануы мүмкін.

Қатты соққы тисе алдыңғы шынысы сынып қалуы мүмкін. Кір жуғыш машинаны қолданған кезде абай болыңыз.

- Шыны сынып қалса, адамды жарақаттауы мүмкін.

Су құйылмай қалса немесе су құятын түтікті қайта жалғаған кезде, судың шүмегін баяу ашыңыз.

Судың шүмегін құрылғыны ұзақ уақыт қолданбай барып іске қосқанда байқап ашыңыз.

- Су құятын түтіктегі немесе су құбырындағы ауаның қысымы, құрылғының бөлшегіне зақым келтіруі немесе су ағып кетуге себеп болуы мүмкін.

Жұмыс істеп тұрған кезде су төгілсе, су төгуге қатысты ақаулықтың бар-жоғын тексеріңіз.

- Су төгіліп, құрылғы суда қалған кезде оны іске қоссаңыз, электр тоғы таралып, электр қатері орын алуы немесе өрт шығуы мүмкін.

Кірді салған кезде есікке қысылып қалмайтын етіп, барабанға өбден салу керек.

- Егер кір есікке қыстырылып қалса, киімге немесе кір жуғыш машинаға нұқсан келуі немесе су ағуы мүмкін.

Кір жуғыш машинаны қолданбаған кезде, су шүмегінің жабық тұрғанына көз жеткізіңіз.

- Су құятын түтіктің жалғастырғышының бұрандасының тиісінше қатайтылғанын тексеріңіз.
- Бұлай істемеген жағдайда, мүлікке зиян келуі не адам жарақаттануы мүмкін.

Резеңке тығыздағыш пен алдыңғы есікті ешбір бөгде зат (қоқыс, жіп, шаш т.с.с.) ластап тастамауын қамтамасыз етіңіз.

- If a foreign substance is caught in the door or the door is not completely closed, it may cause a water leakage.

Судың шүмегін ашыңыз да, су құятын түтіктің жалғастырғышының өбден қатайтылғанын және құрылғыны қайта қолданар алдында еш су ақпай тұрғанына көз жеткізіңіз.

- Егер бұрандалар немесе су құятын түтіктің жалғастырғышы босап тұрса, су ағып кетуі мүмкін.

Резеңке тығыздағыш пен алдыңғы есікті ешбір бөгде зат (қоқыс, жіп, шаш т.с.с.) ластап тастамауын қамтамасыз етіңіз.

- Егер есікке бөгде зат тұрып қалса немесе есік дұрыс жабылмаса, су ағуы мүмкін.

☐ Құрылғының үстіне шықпаңыз немесе оның үстіне зат (мысалы, кір, жанып тұрған шамшырақ, тұтатылған темекі, ыдыс-аяқ, химиялық заттар, металл заттар т.с.с.) қоймаңыз.

- Бұның нәтижесінде электр, өрт қатері орын алып, құрылғыға нұқсан келуі не адам жарақаттануы мүмкін.

Құрт-құмырысқаларды құртуға арналған бүріккіш тәрізді тұтанғыш заттарды құрылғыға шашпаңыз.

- Бұндай заттар адам үшін ғана қауіпті емес, электр қатерін тудыруы, өрт шығаруы, құрылғыға нұқсан келтіруі мүмкін.

Кір жуғыш машинаға электрмагнитті өріс шығаратын заттарды жақын қоймаңыз.

- Дұрыс жұмыс істемей, адам жарақат алуы мүмкін.

Жоғары температуралы жуу не кептіру кезінде төгілген су ыстық болатындықтан, суға қол тигізбеңіз.

- Күйіп қалуыңыз немесе жарақат алуыңыз мүмкін.

Су өткізбейтін көрпеше, төсем немесе киімдерді (*), құрылғыңызда бұндай заттарды жууға арналған арнайы бағдарлама болмаса жумаңыз.

- Қалың, қатты матрацтарды, затбелгісінде "машинамен жууға болады" деп көрсетілсе де жумаңыз.
- Қалыптан тыс дірілдеудің әсерінен кір жуғыш машинаға, қабырғаға не еденге немесе киімге нұқсан келуі мүмкін.
- * Жүн матадан жасалған төсек жабдықтары, жаңбыр жамылғысы, балықшы күртешесі, шаңғышы шалбары, жол төсек, жаялық, терлеуге, велосипед, мотоцикл, машинаны т.с.с. жабуға арналған жамылғылар.

Кір жуғыш машинаны жуғыш зат салынатын қорапшасы алынып тұрса іске қоспаңыз.

- Аққан судың әсерінен электр қатері орын алуы не адам жарақаттануы мүмкін.

Кептіріп жатқанда немесе кептіріп бола сала барабанның ішіне қолыңызды тигізбеңіз.

- Күйіп қалуыңыз мүмкін.

Жуғыш зат қорапшасын ашқаннан кейін, оған қолыңызды салмаңыз.

- Жуғыш затты қосатын құралға қолыңыз қыстырылып қалып, жарақат алуыңыз мүмкін. Кір жуғыш машинаға жуылатын кірден басқа затты (мысалы, аяқ киім, тағамның қалдығы, жануарлар) салмаңыз.
- Себебі кір жуғыш машинаға зақым келуі, егер жануарларды салсаңыз, олар қалыптан тыс айналдыру себебінен жарақат алуы не өліп қалуы мүмкін.

Түймешіктерді түйреуіш, пышақ, тырнақ т.с.с. өткір затпен баспаңыз.

- Электр қатері орын алуы не адам жарақаттануы мүмкін.

Иіс май дүкендерінде сатылатын не массаж салондарында қолданылатын май, крем немесе лосьон тәрізді заттар ластаған кірлерді жумаңыз.

- Себебі резеңке тығыздағыш деформацияланып, су ағып кетуге әкелуі мүмкін.

Түйреуіш немесе шаш түйреуіші тәрізді темір заттарды не ағартқышты ұзақ уақыт барабан ішінде қалдырмаңыз.

- Барабанды тот басуы мүмкін.
- Егер барабанның бетінде тот пайда болса, оған шайғыш заттан (бейтарап) жағып, жөкемен тазалаңыз. Ешқашан темір шөткені қолданбаңыз.

Құрғақ жуғыш затты ешқашан тура қолданбаңыз және құрғақ жуғыш зат тұрып қалған киімдерді жумаңыз, шаймаңыз не айналдырмаңыз.

Себебі майдың оксидтенуіне байланысты кенет жарылыс шығуы немесе тұтануы мүмкін.

қауіпсіздік туралы ақпарат

Су салқындататын/қыздыратын құрылғылардың ыстық суын қолданбаңыз.

- Кір жуғыш машинада ақау пайда болуы мүмкін.

Кір жуғыш машинада табиғи қол сабынды қолданбаңыз.

- Егер батталып, кір жуғыш машина ішінде жиналып қалса, құрылғыда ақау пайда болуы, не оның өңі кетуі, тот басуы не жағымсыз иіс шығуы мүмкін.

Төсек жайма тәрізді үлкен заттарды торға салып жумаңыз.

- Нәски, төс тартқыш тәрізді заттарды торға салып, басқа киімдерге қосып жуыңыз.
- Бұлай істемеген жағдайда, қалыптан тыс дірілдеу, адамның жарақаттануына себеп болуы мүмкін.

Қатып қалған жуғыш затты қолданбаңыз.

- Егер кір жуғыш машина ішіне тұрып қалса, су ағып кетуі мүмкін.

Желдеткіш саңылаулары табанында орналасқан кір жуғыш машиналардың, табанындағы желдеткіш саңылауларын, кілем не басқа заттар бөгеп тастамағанын тексеріңіз.

Жуылатын киімдердің барлығының қалталарының бос екеніне көз жеткізіңіз.

- Тиын, түйреуіш, тырнақ, бұранда немесе тас тәрізді қатты, өткір заттар құрылғыға аса қатты зиян келтіруі мүмкін.

Үлкен қапсырмасы, түймесі бар немесе ауыр темір зат тағылған киімдерді жумаңыз.



ТАЗАЛАУҒА ҚАТЫСТЫ ҚАТАҢ ЕСКЕРТУЛЕР



Құрылғыға тура су шашып тазалауға болмайды.

Құрамында қышқылы аса көп тазалағыштарды қолданбаңыз.

Құрылғыны бензол, сұйылтқыш немесе спиртпен тазаламаңыз.

- Себебі, құрылғының түсі кетіп, деформацияланып, бүлініп немесе электр қатері орын алуы, өрт шығуы мүмкін.

Тазалау немесе жөндеу жұмыстарын орындар алдында, құрылғыны розеткадан ажыратыңыз.

- Бұлай істемеген жағдайда, электр қатері орын алуы немесе өрт шығуы мүмкін.

WEEE БЕЛГІСІНЕ ҚАТЫСТЫ НҰСҚАУЛАР



Осы құрылғыны қоқысқа дұрыс тастау (Ескі электр және электроника құрылғылары)

(Жеке қоқыс жинау жүйесі бар елдерге қатысты)

Өнімге, оның керек-жарақтарына немесе құжаттарына салынған бұл белгі, құрылғыны және оның электроникалық керек-жарақтарын (мысалы, зарядтағышы, құлақаспабы, USB сым) қолданыс мерзімі аяқталғаннан кейін тұрмыстық қоқыспен бірге тастауға болмайды дегенді көрсетеді.

Қоқысты дұрыс тастамаған кезде қоршаған ортаға және адамның денсаулығына келуі ықтимал зиянның алдын алу үшін, бұндай қоқыстарды басқа қоқыстардан бөліп, материал ресурстарын түбегейлі түрде қайта қолдану үшін қайта өңдеуден өткізуге тапсырыңыз.

Жеке пайдаланушылар осы өнімді сатып алған бөлшек сауда орталығына немесе жергілікті әкімшілік мекемеге хабарласып, бұл заттарды қоршаған ортаға зиянсыз түрде қайта өңдеуден өткізу үшін қайда, қалай апарып тапсыруға болатыны туралы ақпарат алуы керек.

Занды тұлғалар өз жабдықтаушыларына хабарласып, сатып алу келісім-шартының шарттары мен талаптарын қарауға тиіс. Аталмыш өнімнің және оның керек-жарақтарын басқа қоқысқа тасталатын коммерциялық қалдықтарға араластырмау керек.

кір жуғыш машина параметрлерін орнату

Құрылғыны орнатушының, кір жуғыш машина мінсіз жұмыс істеп, кір жуатын кезде адамға еш қатер төнбес үшін төмендегі нұсқауларды мұқият орындауын қадағалаңыз.

ЖИНАҚТЫҢ ТОЛЫҚТЫҒЫН ТЕКСЕРУ

Кір жуғыш машинаны абайлап орамынан шығарыңыз және жинақта келесі көрсетілген бөлшектердің барлығының болуын тексеріңіз. Кір жуғыш машинаға тасымалдау барысында нұқсан келсе, немесе бөлшектері толық жеткізілмесе, Samsung тұтынушыға қызмет көрсету орталығына немесе Samsung дилеріне хабарласыңыз.

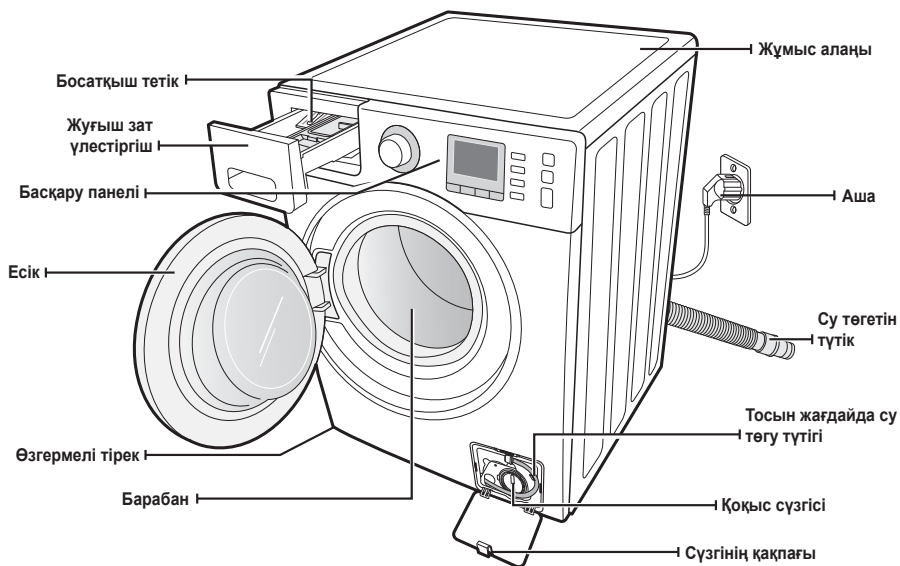

Гайка кілті



* Болт саңылауының қақпақшасы



Суық

Су құятын түтік



Ыстық (кей үлгілерде)



Түтік бағыттағышы



Сұйық жуғыш зат қорапшасы (кей үлгілерде)



* Болт саңылауының қақпақшасы : Болт саңылауының қақпақшаларының саны, үлгіге байланысты (3~6 қақпақша).

кір жуғыш машина параметрлерін орнату

ОРНАТУҒА ҚОЙЫЛАТЫН ТАЛАПТАРДЫ ОРЫНДАУ

Электр қосылымы және жерге қосу



Ешқашан ұзартқыш сымды қолданбаңыз.

ЕСКЕРТУ Тек кір жуғыш машинамен бірге жеткізілетін қуат сымын ғана қолданыңыз.

Орнатуға дайындалу барысында, қуатпен жабдықтау параметрлерін тексеріңіз:

- АТ 220-240В / 50Гц сақтандырғыш немесе айырып-қосқыш
- Тек кір жуғыш машинаның өзіне арналған жеке желі құралын қолданыңыз

Кір жуғыш машинаңызды жерге қосу керек. Егер машинаңыз сынып немесе жұмыс істемей қалса, жер қосылымы, электр тоғының ағымына ең төмен деңгейде қарсы тұруға көмектесіп, электр қатерінен сақтандырады.

Кір жуғыш машинаңыз, жерге дұрыс қосылған розеткаға сұғуға арналған, үш істікшелі жерге қосылатын ашамен жабдықталған.



Жерге қосылатын сымды ешқашан пластик құбыр жүйесіне, газ жүйесіне не ыстық су құбырына жалғамаңыз.

Құрылғыны жерге қосатын өткізгіш дұрыс жалғанбағанда электр қатері орын алады.

Кір жуғыш машинаның жерге дұрыс қосылғанына көзіңіз жетпесе, білікті электрші немесе қызмет көрсету маманына хабарласыңыз. Кір жуғыш машинамен бірге жеткізілген ашаны өзгертпеңіз.

Егер ол розеткаға сай келмесе, электр маманын шақыртып, сай келетін розетка орнаттыртып алыңыз.

Сумен жабдықтау

Судың қысымы 50 кПа ~ 800 кПа болған кезде кір жуғыш машинаға су дұрыс толады. Судың қысымы 50 кПа мәнінен аз болса, судың тығырығы жұмыс істемей, толық жабылмай қалуы мүмкін. Немесе, кір жуғыш машинаға басқару құралдарының су өткізгіштік қарқынына қарамай, су баяу құйылуы, нәтижесінде кір жуғыш машина сөніп қалуы мүмкін. (Су құю аяқталатын уақыт, басқару құралдарына кіріктірілген ішкі түтікше босап кетсе, су тасып/ағып кетпес үшін қажет.)

Су шүмектеріне машинамен бірге жеткізілген су құятын түтіктер жетуі үшін, олар кір жуғыш машинаның арт жағынан 120см-ден қашық емес жерде орналасуға тиіс.



Құбыр жүйесіне арналған тауарлар сатылатын дүкендердің көпшілігінде, ұзындығы 305 см дейінгі, су құятын әр түрлі түтіктер сатылады.

Су жылыстап ағу немесе төгіліп қалудың алдын алу үшін мына шараларды орындауыңызға болады:

- Су шүмектерін қол оңай жететін жерге орналастыру.
- Кір жуғыш машинаны іске қоспаған кезде шүмектерді жауып қою.
- Су құятын түтіктің тетіктерінен су ағып тұрған-тұрмағанын уақытылы тексеріп отыру.



ЕСКЕРТУ Кір жуғыш машинаңызды ең алғаш іске қосардың алдында, су тығырығы мен шүмектеріндегі тетіктердің барлығын тексеріп, су ағып тұрмағанына көз жеткізіңіз.

Суды төгу

Samsung биіктігі 65см тік құбырды қолдануды ұсынады. Су төгетін түтікті, су төгетін түтіктің қапсырмасын қолдана отырып, тік құбыр арқылы өткізу керек. Тік құбыр су төгетін түтіктің сыртқы диаметрі сиятындай кең болуға тиіс. Су төгетін түтік зауытта құрылғыға орнатылады.

Еденге орналастыру

Кір жуғыш машинаны барынша тиімді жұмыс жасауы үшін қатты еденге қою керек. Ағаш еденге қойған кезде, діріл мен/не кірдің теңгерімі дұрыс сақталуы, оны қосымша бекіту керек. Кір жуғыш машинаны кілем немесе жұмсақ тақта төселген еденге қойған кезде, машина дірілдеуі немесе айналдыру циклі кезінде ақырын жылжуы мүмкін.

Кір жуғыш машинаны ешқашан тағанның үстіне немесе бос тұрған төсемге қоймаңыз.

Бөлме температурасы

Кір жуғыш машинаны су қатып қалуы мүмкін жерге қоймаңыз, себебі кір жуғыш машинаның су тығырығында, сорғысы мен түтіктерінің маңында сәл су қалып отырады. Мұздап қалған су таспалар мен, сорғыға, және басқа да құралас бөлшектерге зиян келтіреді.

Ұя ішіне не шкафқа орнату

Қауіпсіз әрі тиісті түрде жұмыс істеуі үшін, жаңа жуғыш машинаныңды мына қашықтықтарды сақтап орнатуыңыз керек:

Жан-жағынан – 25 мм

Арт жағынан – 50 мм

Үстінен – 25 мм

Алдынан – 465 мм

Егер кір жуғыш машина мен келтіргішті қатар орнатсаңыз, ұяның немесе шкафтың алдыңғы жағында кем дегенде 465 мм ауа кіретін бос орын болуға тиіс. Кір жуғыш машинаның бір өзін жеке орнатсаңыз, ауа кіруге арналған бос орын қажет жоқ.

КІР ЖУҒЫШ МАШИНАНЫ ОРНАТУ

1-ШІ ҚАДАМ

Орналастыратын жерді таңдау

 Кір жуғыш машинаны орнатардың алдында, қойылатын жерді тексеріңіз:

- Қатты, тегіс, желдетуге кедергі келтіретін кілем немесе еден орнатылмаған болуы керек
- Күн сәулесі тура түсетін жерден алыс болуға тиіс
- Жеткілікті түрде желдетілетін болуы керек
- Мұздамайтын жерде тұруға тиіс (0 °C градустан төмен)
- Мұнай не газ тәрізді жанғыш заттардан алыс болуы керек
- Кір жуғыш машинаны қуат сымын басып қалмайтын етіп орнату үшін орын жеткілікті болуға тиіс

кір жуғыш машина параметрлерін орнату

2-ШІ ҚАДАМ

Тасымалдау тетіктерін алу

Кір жуғыш машинаны орнатар алдында, арт жағындағы тасымалдау үшін қолданылған шегелердің барлығын алу керек.

1. Жинақпен бірге келген кілтпен шегелердің барлығын босатыңыз.

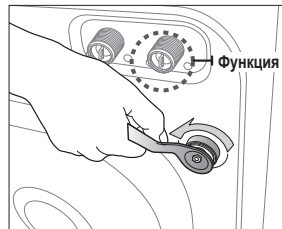

2. Шегені гайка кілтімен ұстап тұрыңыз да, саңылаудың кеңірек бөлігінен өткізіп, тартып шығарыңыз. Шегенің әрбірін осы қадамды қайталап алыңыз.

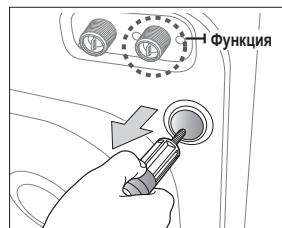

3. Саңылауларды жинақпен бірге жеткізілген пластик қақпақтармен жабыңыз.

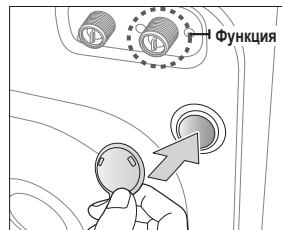

4. Тасымалдау шегелерін кір жуғыш машинаны кейін көшіру қажет болған жағдайда қолдану үшін сақтап қойыңыз.

 Орам материалдары балалар үшін қауіпті болуы мүмкін; орам материалдарының барлығын **ЕСКЕРТУ** (пластик қалта, полистирол т.с.с.) балалардың қолы жетпейтін жерге сақтап қойыңыз.

3-ШІ ҚАДАМ

Өзгермелі тіректі реттеу

 Кір жуғыш машинаны орнатқан кезде ашаға, су құятын және төгетін түтіктерге қол оңай жететініне көз жеткізіңіз.

1. Кір жуғыш машинаны орнына сырғытып апарыңыз.

2. Кір жуғыш машинаның деңгейін, өзгермелі тіректі қажетінше ішке не сыртқа бұрау арқылы реттеңіз.

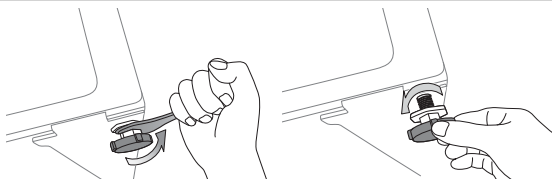

3. Кір жуғыш машинаның деңгейін реттегеннен кейін, жинақпен бірге жеткізілген кілтті қолданып гайкаларды қатайтыңыз.

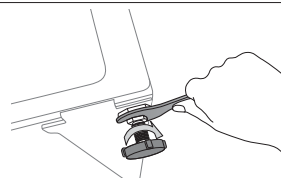

4-ШІ ҚАДАМ

Су құятын және төгетін түтіктерді жалғау

Су құятын түтікті жалғау

1. Суық су түтігіне арналған L-пішімді тетікті алып, оны машинаның артындағы суық су құйылатын жерге жалғаңыз. Қолыңызбен қатайтыңыз.

 Су құятын түтіктің бір ұшын машинаға жалғап, екінші ұшын судың шүмегіне жалғау керек. Су құятын түтікті созбаңыз. Егер түтік тым қысқа болса, орнына ұзынырақ, жоғары қысымға арналған түтікті салыңыз.

2. Суық су құятын түтіктің екінші ұшын раковинадағы суық судың шүмегіне жалғаңыз да, қолыңызбен қатайтыңыз. Егер қажет болса, кір жуғыш машинадағы су құятын түтіктің ұшындағы тетікті босатып, түтікті айналдыра отырып, қайта орналастырып, тетігін қайта қатайтуыңызға болады.

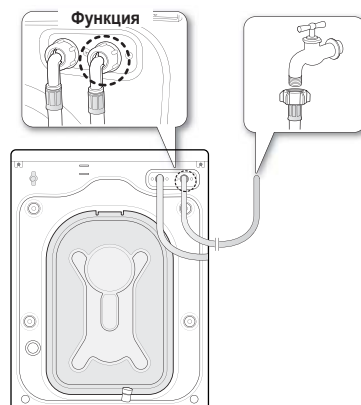

Кей үлгілерде ыстық суға арналған қосымша мүмкіндік бар:

1. Ыстық су түтігіне арналған қызыл L-пішімді тетікті алып, оны машинаның артындағы ыстық су құйылатын жерге жалғаңыз. Қолыңызбен қатайтыңыз.
2. Ыстық су құятын түтіктің екінші ұшын раковинадағы ыстық судың шүмегіне жалғаңыз да, қолыңызбен қатайтыңыз.
3. Егер тек суық суды пайдаланғыңыз келсе Y-тетігін қолданыңыз.

кір жуғыш машина параметрлерін орнату

Су құятын түтікті жалғау

1. Су құятын түтіктегі адаптерді алыңыз.

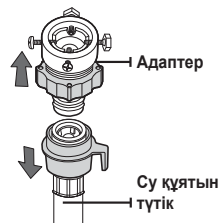

2. Әуелі, '+' тәрізді ұштығы бар бұрағышты қолданып, адаптердің төрт бұрандасын босатыңыз. Содан кейін адаптерді алып, көрсеткі бағытымен (2) тетігін, 5 мм орын пайда болғанша бұраңыз.

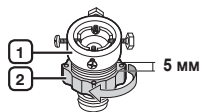

3. Адаптерді жоғары қаратып ұстаған қалпы, су шүмегіне бұрандаларды қатты қатайтып бекітіңіз. (2) тетігін, көрсеткі бағытымен бұрап, (1) және (2) тетіктерін жалғаңыз.

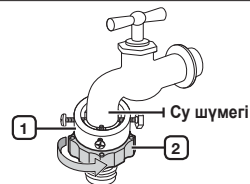

4. Су құятын түтікті адаптерге жалғаңыз. (3) тетігін босатқан кезде, түтік адаптерге автоматты түрде 'сырт' етіп жалғанады.

-  Су құятын түтікті адаптерге жалғап болғаннан кейін, оның дұрыс жалғанғанын су құятын түтікті төмен тартып тексеріңіз.

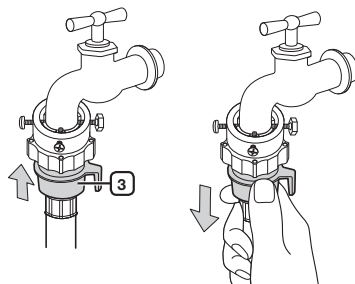

5. Су құятын түтіктің екінші ұшын, кір жуғыш машинаның артында орналасқан су құятын тығырыққа жалғаңыз. Түтікті сағат бағыты бойынша шегіне дейін бұраңыз.

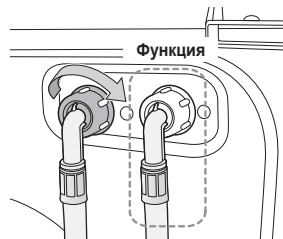

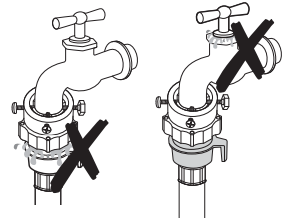

6. Суды қосып, су тығырығынан, шүмектен немесе адаптерден су ақпай тұрғанын тексеріңіз. Су ағып кетсе, алдыңғы қадамдарды қайталаңыз.

 Су ағып тұрса, кір жуғыш машинаны қолданбаңыз. Себебі электр қатері орын алуы не адам жарақаттануы мүмкін.

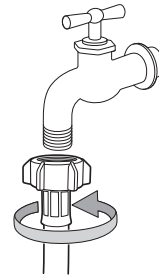

- Егер судың шүмегі бұрама шүмек болса, су құятын түтікті шүмекке көрсетілгендей жалғаңыз.



-  Су құю үшін стандартты шүмекті қолданыңыз. Егер шүмек төртбұрыш пішінді немесе тым үлкен болса, тығыздағыш шығырықты шүмекті адаптерге кіргізбей тұрып алыңыз.

Аква түтігін жалғау (кей үлгілерде)

Аква түтігі су ағудан сақтандыру үшін шығарылған тамаша құрал.

Ол су құятын түтікке жалғастырылған және түтікке зақым келген жағдайда, суды автоматты түрде тоқтатады. Сонымен қатар ескерту индикаторын көрсетеді.

- Су құятын түтікті шүмекке суретте көрсетілгендей жалғаңыз.

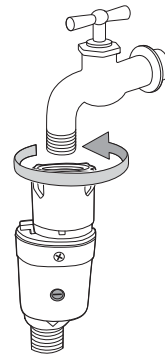

кір жуғыш машина параметрлерін орнату

Су төгетін түтікті жалғау

Су төгетін түтіктің ұшын үш түрлі тәсілмен жалғауға болады:

1. **Ванның жиегінен асыра іліп қою:** Су төгетін түтікті 60 және 90 см аралығындағы биіктікте орнату керек. Су төгетін түтіктің ұшы иіліп тұру үшін, жинақпен бірге жеткізілген пластик түтік бағыттағышты қолданыңыз. Су төгетін түтік жылжып кетпес үшін, бағыттағышты қабырғаға ілмек арқылы бекітіңіз немесе шүмекке сыммен байлаңыз.
2. **Раковинаның су төгетін түтігінің тармағына бекіту:** Су төгетін түтіктің ұшы жерден кем дегенде 60 см жоғары тұру үшін, су төгетін түтіктің тармағын раковина сифонынан биік орналастыру керек.

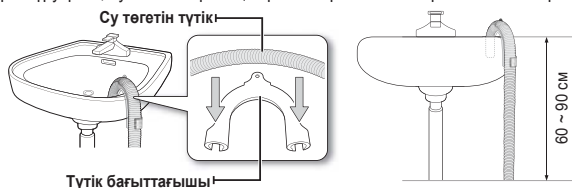

3. **Су төгетін құбыр ішінде:** 65 см биік, тік құбырды қолдануды ұсынамыз; ол 60 см-ден қысқа және 90 см-ден ұзын болмауға тиіс.



Тік су құбырының;

- минимум диаметрі 5 см болуға тиіс.
- ең аз өткізгіштігі минутына 60 литр болуға тиіс.

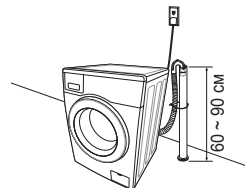

5-ШІ ҚАДАМ

Кір жуғыш машинаны электроға қосу

Қорек сымның ашасын 220-240В / 50Гц АТ, сақтандырғыш немесе айырып-қосқышы бар қабырғадағы розеткаға жалғаңыз. (Электр және жер қосылымы туралы қосымша ақпаратты 14-ші беттен қараңыз.)



Сынақ жұмысы

Кір жуғыш машинаны орнатқаннан кейін **Полоскание + отжим (Шаю + Айналдыру)** программасын орындатып, машинаныздың дұрыс орнатылғанын тексеріңіз.



Volt Control технологиясы электр желісіндегі кернеу ауытқымалы кезде кір жуғыш машинаның қауіпсіз жұмыс істеуін қамтамасыз етеді. Егер асқын кернеу байқалса, кір жуғыш машина кір жуу циклын тоқтатады да, кернеу қалпына келгенде қайта жалғастырады.

Volt Control жүйесі қосылып тұрғанда дисплейде келесі белгілер көрсетіледі: Uc.

6-ШЫ ҚАДАМ

Тілді таңдаңыз (таңдаулы СКБ үлгілері)

Параметрді орнатуды бастаған кезде (тоққа қосқаннан кейін), бейнебетте "Тіл параметрі" жазу көрсетіледі. Ағылшын, француз, дат, неміс, итальян немесе испан (поляк, орыс, түрік, қытай немесе тай) тілдерінің бірін таңдай аласыз.

* Тілді таңдау жолдары үлгі түрлеріне қарай өзгеруі мүмкін.

1. Тілді таңдау үшін шаю параметрін басыңыз.
2. Таңдаған тілді орнату үшін Айналдыру түймешігін басыңыз.



Тілді қайта таңдау үшін Шаю және Айналдыру түймешіктерін 3 секунд қатар басыңыз.



СКБ тілі құрылғы үлгісінің түріне қарай әр түрлі болуы мүмкін.



кір жуу

Жаңа Samsung кір жуғыш машинасын қолданғанда, тек кірдің қайсысын қайсысынан кейін жуу керек деген мәселеден басқа ешбір мәселе қалмайды.

ЕҢ АЛҒАШ РЕТ КІР ЖУУ

 Ең алғаш рет кір жууды бастар алдында, бос циклді (ешбір кір салмай) орындау қажет.

1. **Вкл. (Қуат)** түймешігін басыңыз.
2. Жуғыш зат тартпасындағы бөлікке **Ⓜ** аздаған жуғыш заттан салыңыз.
3. Кір жуғыш машинаға су құйыңыз.
4. **Старт/Пауза (Бастау/Үзіліс)** түймешігін басыңыз.

 Бұл зауытта өткізілген сынақ кезінде машинада қалып қоюы мүмкін суды кетіреді.

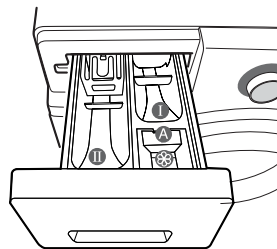

Бөлік Ⓜ: Алдын ала жуғыш зат, немесе крахмалға арналған.

Бөлік Ⓜ: Негізгі жуу цикліне арналған жуғыш затқа, суды жұмсартқышқа, алдын ала жұмсартқыш затқа, крахмал және дақ кетіргішке арналған.

 Сұйық жуғыш затты қолдану үшін сұйық жуғыш затқа арналған қорапшаны (тиісті үлгілерді нұсқаулықтың 31-ші бетінен қараңыз) қолданыңыз. Сұйық жуғыш затқа арналған қорапшаға ұнтақ жуғыштарды салмаңыз.

Бөлік Ⓢ: Қосымшаларға, мысалы мата жұмсартқыш немесе қалыптастырғышқа арналған (астыңғы жиегінен асырмаңыз, "A"-нің (MAX))

НЕГІЗГІ НҰСҚАУЛАР

1. Кірді кір жуғыш машинаға салыңыз.

 **ЕСКЕРТУ** Кір жуғыш машинаны шамадан тыс толтырмаңыз. Өр кірдің салынатын мөлшерін 30-шы беттегі кестеден қараңыз.

- 
 - Кір машина есігіне қыстырылып қалмасын, себебі су ағып кетеді.
 - Жуу циклі аяқталғаннан кейін, жуғыш зат алдыңғы жақтағы резеңке бөлікке тұрып қалуы мүмкін. Жуғыш заттың қалдығын тазалаңыз, себебі су ағуы мүмкін.
 - Кір жуғыш машина жұмыс істеп тұрғанда немесе қызып тұрғанда есіктің шынысына қол тигізбеңіз.
 - Кір жуғыш машина жұмыс істеп тұрғанда жуғыш зат үлестіргішті немесе қоқыс сүзгісін ашпаңыз, ыстық су немесе бу шалып кетуі мүмкін.
 - Су өткізбейтін заттарды, сыртқы киімдерге күтім көрсетуге арналған бағдарламадан басқа қалыпты цикл бойынша жумаңыз.
- 2. Есікті әбден жабыңыз.
- 3. Қуатты қосыңыз.
- 4. Жуғыш зат пен қосымшаларды үлестіргіш қорапшаға салыңыз.
- 5. Кірге лайық цикл мен параметрлерді таңдаңыз.
Жуу индикаторының шамы жанады да, бейнебетте циклдің уақыты есептеліп көрсетіледі.
- 6. **Старт/Пауза (Бастау/Үзіліс)** түймешігін басыңыз.

кір жуу

БАСҚАРУ ПАНЕЛІН ҚОЛДАНУ

LCD Type

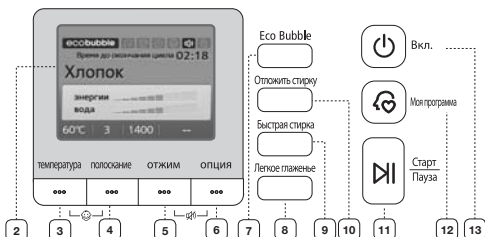
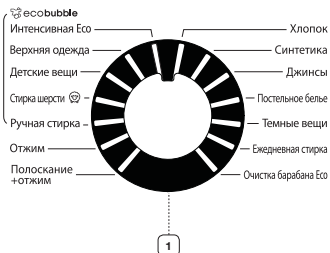

LED Type

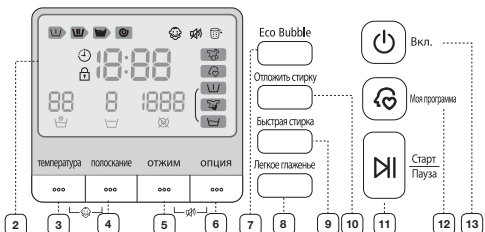
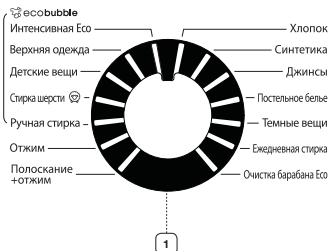

1 Циклді Таңдау Тетігі

Циклдің кептіру режимі мен айналдыру жылдамдығын таңдаңыз.

 Қосымша ақпаратты “Кімдерді цикл таңдау тетігін қолданып жуу” тарауынан қараңыз. (28-ші бетті қараңыз)

Хлопок (Мақта мата) - Орташа немесе жеңіл кірлеген мақта мата, төсек жаймасы, үстел жапқыш, іш киім, сүлгі, жейде т.с.с. арналған.

Синтетика (Синтетика) - Орташа немесе шамалы кірлеген блуза, жейде т.с.с. полиэфир (диолон, тревира), полиамид (перлон, нейлон) не басқа талшықтардан жасалған заттарға арналған.

Джинсы (Джинс) - Негізгі жуу және қосымша шаю циклдерінде киімге дақ қалдыратын жуғыш зат қалып қоймас үшін, судың деңгейі жоғарырақ болады.

Постельное белье (Төсек жабдығы) - Көрпе қап, ақжайма, көрпе жапқыш т.с.с.

 Жуу нәтижесі жақсы болу үшін 1 тектес төсек жабдықтарды 2.5 кг-ға жеткізбеі жуу керек.











Темные вещи (Баран киімдер) - Баран түсті киімдерді баппен жуып, мұқият шаю үшін қосымша шаю циклдері мен азайтылған айналдыру циклі орындалады.

Ежедневная стирка (Күнделікті жуу) - Күнделікті киілетін іш киім және жейде тәрізді заттарды жуу үшін қолданыңыз.

Очистка барабана Есо (Эко Таза Барабан) - Барабанды тазалау үшін қолданыңыз. Бұл барабанның кірі мен бактериясын тазалайды. Уақытылы қолдануды (40 рет кір жуғаннан кейін) ұсынамыз. Жуғыш зат не ағартқыш қолдану қажет емес.

Интенсивная Есо (Супер Эко жуу) - Төмен температурадағы Eco Bubble функциясы, қуатты тиімді түрде үнемдей отырып, тамаша нәтижеге қол жеткізуге көмектеседі.

Верхняя одежда (Сырт киімге күтім көрсету) - Тауға шығуға, шаңғы тегуге және спортқа арналған сыртқы киімдерді жуу үшін қолданыңыз. Функциональдық технология негізінде жасалған спандекс, стреч, микро-талшық тәрізді маталар жатады.

	<p>Детские вещи (Балаға арналған) - Жоғары температурада жуу мен қосымша шау циклдері, жұқа киімдерде ешбір дақ қалмас үшін жуғыш заттарды әбден шаяды.</p> <p>Стирка шерсти (Жүн мата)  - Тек машинада жууға болатын жүн матаға арналған. Кірдің салмағы 2.0 кг-нан аз болуға тиіс.</p> <ul style="list-style-type: none"> Жүн мата циклі кірді баппен шайқап жуу тәсілін қолданады. Жуу барысында жүн мата отырып / пішімін жоғалтып алмас үшін және әбден жуылу үшін, баппен шайқау және жібіту әрекеттері орындалады. Әрекетті ешбір қиындықсыз тоқтатуға болады. Жуу нәтижесін жақсарту және жүн мата талшықтарына баппен күтім көрсету үшін жүн мата циклі үшін бейтарап жуғыш заттар қолданылады. <p>Ручная стирка (Қолмен жуу) - Киімді қолмен жуған тәрізді баппен жуатын, өте жеңіл цикл.</p> <p>отжим (айналдыру) - Суды барынша сығу үшін қосыша айналдыру циклдерін орындайды.</p> <p>полоскание + отжим (шау + айналдыру) - Тек шаюды қажет ететін кір үшін не мата жұмсартқышты шау циклі кезінде қосу үшін қолданыңыз.</p>		
2	<p>Скб / Сандық Сызбалы Бейнебет</p> <p>Жуу циклінің соңына дейін қалған уақытты, циклге қатысты барлық ақпаратты және ақаулық кодтарын көрсетеді.</p>		
3	<p>температура (темп.)</p> <p>Судың бар температураларын таңдау арқылы жуу үшін осы түймешікті қайта-қайта басыңыз: (Суық су , 20 °C, 30 °C, 40 °C, 60 °C және 95 °C).</p>		
4	<p>полоскание (шау)</p> <p>Қосымша шау циклдерін қосу үшін осы түймешікті басыңыз. Ең көбі бес шау циклін қосуға болады.</p>		
5	<p>Айналдыру циклінің жылдамдығына сай айналдыру үшін осы түймешікті қайта-қайта басыңыз.</p> <table border="1" data-bbox="479 777 1094 815"> <tr> <td data-bbox="479 777 682 815">WF1124 / WF-M124</td> <td data-bbox="682 777 1094 815">, 400, 800, 1000, 1200, 1400 мин/айн</td> </tr> </table> <p>отжим (айналдыру)</p> <p>“Айналдырмау ” - Кір барабан ішінде қалады және суды соңғы рет төккеннен кейін айналдыру циклі орындалмайды.</p> <p>“Шаюды кідірту ” - Кір соңғы шау циклінің суында жібітіліп тұрады. Кірді шығармай тұрып, Су тегу немесе Айналдыру циклдерінің біреуін орындау керек.</p>	WF1124 / WF-M124	 , 400, 800, 1000, 1200, 1400 мин/айн
WF1124 / WF-M124	 , 400, 800, 1000, 1200, 1400 мин/айн		
6	<p>Параметрлердің бірін таңдау үшін осы түймешікті қайта-қайта басыңыз: Жібіту → Қарқынды → Алдын ала жуу → Жібіту + Қарқынды → Жібіту + Алдын ала жуу → Қарқынды + Алдын ала жуу → Жібіту + Қарқынды + Алдын ала жуу → сөндіру</p> <p>“Алдын ала жуу ”: Алдын ала жуу циклін таңдау үшін осы түймешікті басыңыз. Алдын ала жуу циклі тек мына бағдарламаларда ғана бар: Мақта мата, Синтетика, Джинс, Төсек жабдығы, Баран киімдер, Күнделікті жуу, Тамаша Эко жуу, Балаға арналған.</p> <p>“Жібіту ”: Бұл функцияны кірдің дағын, кірді жібіту арқылы оңтайлы кетіру үшін қолданыңыз.</p> <ul style="list-style-type: none"> Жібіту функциясы жуу циклінде 13 минут орындалады. Жібіту циклі 30 минут бойы алты цикл арқылы орындалады: жібіту циклі 1 минут бойы кірді айналдырады да, 4 минут қозғалыссыз тұрады. Жібіту функциясы тек келесі жуу бағдарламаларында ғана жұмыс істейді: Мақта мата, Синтетика, Джинс, Төсек жабдығы, Баран киімдер, Тамаша Эко жуу, Балаға арналған. <p>“Қарқынды ”: Қатты кірлеген кірді қарқынды айналдырып жуу үшін осы түймешікті басыңыз. Әр циклде циклдің уақыты көбейе түседі.</p>		

кір жуу

7 Eco Bubble	<p>Әдетте Eco Bubble параметрі сөніп тұрады. Eco Bubble функциясын ажырату үшін түймешікті бір рет басыңыз, сонда Көпіршік генераторы сөнеді (бейнебетте көрсетіледі), функцияны қайта қосу үшін түймешікті қайта басыңыз.</p> <ul style="list-style-type: none">• Кейбір жуу циклдерінде Eco Bubble функциясы ON қалпында (бейнебетте көрсетіледі), және генератор автоматты түрде іске қосылады) тұруға тиіс.• Басқа жуу циклдері үшін бұл функция қажет емес, және генератор автоматты түрде OFF қалпына қойылады.• Көпшілік циклдерде бұл параметрді қолдан қоюға болады, бұл жуу нәтижесіне қол жекізу үшін, бейнебетте көрсетіліп тұрған жуу цикліне әсер етеді (қосымша ақпарат 27-ші бетте).
8 Легкая глажка (Жеңіл үтіктеу)	<p>Кірді жеңіл үтіктелетін етіп дайындау үшін және айналдыру циклы кезінде қатты мыжылып қалмас үшін осы түймешікті басыңыз.</p> <ul style="list-style-type: none">• Жеңіл үтіктеу функциясы тек келесі жуу бағдарламаларында ғана жұмыс істейді: Мақта мата, Синтетика, Джинс, Төсек жабдығы, Баран киімдер, Күнделікті жуу, Тамаша Эко жуу, Балаға арналған• Жеңіл үтіктеу функциясы таңдалған кезде айналдыру циклының жылдамдығын 800 мин/айн-ға дейін қоя аласыз. (Егер айналдыру циклының жылдамдығын 800мин/айн-нан жоғары мәнге қойып Легкая глажка (Жеңіл үтіктеу) параметрін таңдасаңыз, айналдыру жылдамдығы автоматты түрде 800мин/айн-ға қойылады.)
9 Быстрой Стирки (Жылдам жуу)	<p>Шамалы кірлеген, 2кг-нан аз кірді тез жуу үшін қолдануға болады. Шамамен 15 минут орындалады, бірақ циклдің ұзақтығы судың қысымы, судың кермектігі, құйылатын судың температурасы, бөлме температурасы, кірдің түрі мен салмағы, кірдің деңгейі, қолданылған жуғыш заттар, теңгерімсіз салмақ, электр тоғының ауытқуы және қосымша таңдалған параметрлерге байланысты әр түрлі болуы мүмкін.</p> <ul style="list-style-type: none">• Цикл уақытын таңдау үшін осы түймешікті қайта-қайта басыңыз: 15мин → 20мин → 30мин → 40мин → 50мин → 1сағ → Сөндіру <p> ЕСКЕРТУ Ұнтақ/Сұйық жуғыш заттың мөлшері 20г-нан (2кг кір үшін) аз болуы керек, әйтпесе жуғыш зат киімге жұғып қалады.</p>
10 Отложить стирку (Кешіктіріп аяқтау)	<p>Бұл түймешікті циклді Кешіктіріп аяқтау параметрлерін (3 сағаттан бастап 19 дейін, бір сағаттық қадаммен қойылады) қою үшін қайта-қайта басыңыз. Көрсетілген уақыт жуу циклінің аяқталу уақытын білдіреді.</p>
11 Старт/Пауза (Бастау/Үзіліс)	<p>Циклді үзіліске қою және қайта бастау үшін басыңыз.</p>
12 Моя программа (Таңдаулы цикл)	<p>Таңдаулы циклді, сонымен қатар температура, айналдыру, кірдің деңгейі, параметр т.с.с таңдауға арналған.</p>
13 Вкл. (Қуат)	<p>Кір жуғыш машинаны іске қосу үшін бір рет басыңыз, сөндіру үшін қайта басыңыз. Кір жуғыш машинаның ешбір түймешігі 10 минуттан артық уақыт басылмай тұрса, қуат автоматты түрде сөнеді.</p>

Эко бейнебеті (таңдаулы СКБ үлгілерде)

Егер Цикл таңдау түймешігін қолданбасаңыз немесе кез келген түймешікті алдын ала белгіленген уақыт бойы басып тұрсаңыз, бұл функция СКБ өндік жарығының жарықтылығын азайтады.

Жұмыс істеу механизмі

Егер Бастау/Үзіліс түймешігін бассаңыз, Эко бейнебеті функциясы 1 минуттан кейін автоматты түрде іске қосылады.

Егер Цикл таңдау түймешігін қолдансаңыз немесе кез келген түймешікті бассаңыз, Эко бейнебеті функциясы біржола тоқтайды.

Эко бейнебеті функциясы, Цикл таңдау түймешігін қолданбасаңыз немесе түймешікті 1 минут ішінде баспасаңыз автоматты түрде басталады.

 Егер Бастау/Үзіліс түймешігі басылмаса, Эко бейнебет функциясы іске қосылмайды.

Бала қауіпсіздігінің құралы

Бала қауіпсіздігінің құралы, таңдаған жуу цикліңіз өзгеріп кетпес үшін түймешіктерді құлыптап қоюға мүмкіндік береді.

Қосу/Ажырату

Бала қауіпсіздігінің құралын қосуды немесе ажыратуды қаласаңыз, **температура (төмп.)** және **полоскание (шаю)** түймешіктерін 3 секунд қатар басыңыз. Бұл функция қосылған кезде, “Бала қауіпсіздігінің құралы” жазуы жанады.

 Бала қауіпсіздігінің құралы функциясы қосылған кезде тек **Вкл. (Қуат)** түймешігі жұмыс істейді. Бала қауіпсіздігінің құралы функциясы тіптен электр тоғы өшіп қалып, қуат қайта қосылса немесе ажыраса, немесе қуат сымын ажыратып, қайта қосқаннан кейін де белсенді қалыпта тұра береді.

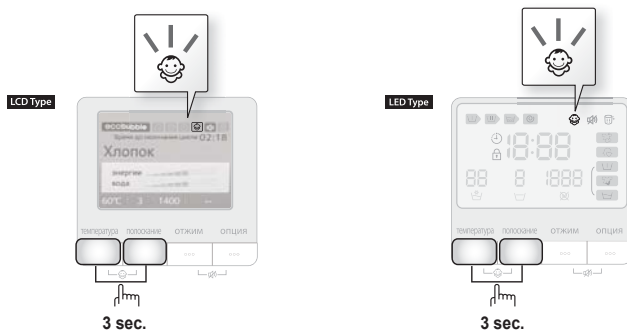

Үнділікті ажырату

Үнділікті ажырату функциясын барлық цикл кезінде таңдауға болады. Бұл функцияны таңдаған кезде, үнділік барлық цикл кезінде өшіп тұрады. Тіптен қуат үздіксіз қосылып, сөніп тұрса да, параметр өз орнында қалады.

Қосу/Ажырату

Үнділік функциясын қосуды немесе ажыратуды қаласаңыз, **отжим (айналдыру)** және **опция (параметр)** түймешіктерін 3 секунд қатар басыңыз. Бұл функция қосылған кезде, “Үнділікті ажырату” жазуы жанады.

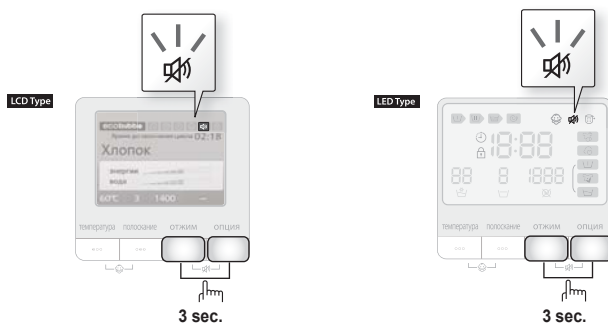

кір жуу

Кешіктіріп аяқтау

Кір жуғыш машинаны, кір жууды кейін автоматты түрде аяқтау үшін, кешіктіріп аяқтау уақытын 3-тен бастап 19 сағат (1 сағаттық қадаммен) аралығында таңдауыңызға болады. Көрсетілген сағат мәні, жуу циклінің аяқталу уақытын білдіреді.

1. Кір жуғыш машина параметрін жуылатын кірдің түріне қарай қолдан немесе автоматты түрде орнатыңыз.
2. Кешіктіру уақыты орнатылғанша **Отложить стирку (Кешіктіріп аяқтау)** түймешігін қайта-қайта басыңыз.
3. **Старт/Пауза (Бастау/Үзіліс)** түймешігін басыңыз. **"Отложить стирку (Кешіктіріп аяқтау) ☹"** (Кешіктіріп аяқтау) индикаторы жанады да, сағат орнатылған уақытқа жету үшін кері санақты бастайды.
4. Кешіктіру параметрін біржола тоқтату үшін, **Вкл. (Қуат)** түймешігін қайта басыңыз да, содан кейін кір жуғыш машинаны қайта қосыңыз.

Таңдаулы цикл

Кірді қалаған параметрді (температура, айналдыру, кірдің деңгейі т.с.с.) бір түймешікті басып таңдау арқылы орнатуға арналған.

Моя программа (Таңдаулы цикл) түймешігін басу арқылы, Таңдаулы цикл түймешігін басып кірді салыңыз және сақталған Таңдаулы цикл параметрлерін қолданыңыз. Функция қосылғанда **"Моя программа (Таңдаулы цикл)"** жанады. Сонымен қатар, таңдалған цикл және параметр шамы жыпылықтайды.

Таңдаулы цикл режимінде, барлық параметрлерді келесі жолмен орнатуға болады.

1. Суды қосыңыз.
2. **Вкл. (Қуат)** түймешігін басыңыз.
3. Циклді **Цикл таңдау** тетігі арқылы таңдаңыз.
4. Циклді таңдап болғаннан кейін әр параметрді орнатыңыз.

 40-шы беттегі "Цикл кестесінен", әр циклге сай келетін параметрлерді қараңыз.

5. Содан кейін таңдалған цикл мен параметрлерді **Моя программа (Таңдаулы цикл)** түймешігін, Таңдаулы цикл режимінде 3 секундтан артық басып тұру арқылы сақтауыңызға болады. Сіз таңдаған цикл мен параметрлер келесі жолы Таңдаулы цикл функциясын таңдаған кезде көрсетіледі.

 Таңдаулы цикл параметрлерін жоғарыда көрсетілген әрекеттерді қайталау арқылы өзгертуіңізге болады.
Ең соңғы пайдаланылған параметр, келесі жолы Таңдаулы цикл функциясын қолданған кезде көрсетіледі.

 Егер Таңдаулы цикл түймешігін басып, 3 секунд ішінде жіберсеңіз, алдыңғы сақталған цикл мен параметрлер көрсетіледі. Егер Таңдаулы цикл түймешігін басып 3 секунд немесе одан көп бассаңыз, ағымдық орнатылған цикл мен параметрлер сақталады да, LED шамы 3 секунд жыпылықтайды.

Эко көпіршік функциясы

Эко көпіршік жүйесі жуғыш заттарды біркелкі таратып, матаға тез және терең сіңуіне көмектеседі.

- Көпіршік функциясы Eco Drum Clean циклінен басқа циклдердің барлығында бар, оны төменнен қарауға болады.



Цикл	Көпіршік функциясы	Көпіршік функциясын біржола тоқтату
Хлопок (Мақта мата), Синтетика (Синтетика), Джинсы (Джинс), Постельное белье (Төсек жабдығы), Темные вещи (Баран киімдер), Ежедневная стирка (Күнделікті жуу)	Бар	Бар
Интенсивная Eco (Супер Эко жуу), Верхняя одежда (Сырт киімге күтім көрсету), Детские вещи (Балаға арналған), Стирка шерсти (Жүн мата)  , Ручная стирка (Қолмен жуу)		Жоқ
Очистка барабана Eco (Эко Таза Барабан)	Жоқ	-

- Цикл түріне қарай әр түрлі көпіршік функциясын қолдануға болады.

- Еco Bubble функциясы әдетте таңдалып тұрады. Көпіршік функциясын таңдамау үшін бір рет басыңыз, таңдау үшін қайта басыңыз.

- Есікті ашыңыз да, кірді барабанға салып, есікті жабыңыз.
- Вкл. (Қуат)** түймешігін басыңыз.
- Функцияны таңдаңыз.

- Жуғыш зат пен мата жұмсартқышты тиісті үлестіргіштерге, кірдің түріне қарай отырып қажетті мөлшерде салыңыз да, жуғыш зат үлестіргішті жабыңыз.

- Жуғыш зат үлестіргішке жуғыш заттан қажетті мөлшерде салыңыз да,  мата жұмсартқышқа арналған бөлікке  (MAX) - "A" таңбаламасына сәл жеткізбей мата жұмсартқыштан салыңыз.
- Алдын ала жуу циклі таңдалған кезде, алдын ала жуу  үлестіргішіне де жуғыш заттан салыңыз.
- Сұйық жуғыш затты қолдану үшін, сұйық жуғыш затқа арналған қорапша суырмада ("Сұйық жуғыш зат" - 31-ші бетте) тұрсын.

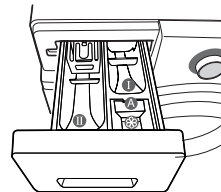

- Сұйық жуғыш затқа арналған қорапшаға ұнтақ жуғыштарды салмаңыз.

- Старт/Пауза (Бастау/Үзіліс) түймешігін басыңыз.

- Жууды бастау үшін **Старт/Пауза (Бастау/Үзіліс)** түймешігін басыңыз.
- Жуылатын кірдің мөлшері автоматты түрде анықталады да, кір жуылады.
- Кір жуғыш машина жұмыс істей бастағаннан кейін, көпіршік функциясын таңдау және қосу мүмкін емес.



- Жуғыш зат көрсетілген мөлшерде қолданылғанда, көпіршік тиісті көлемде пайда болады.
- Қоқыс сүзгісін уақытылы тазалаңыз. Уақытылы тазалағанда көпіршік жеткілікті мөлшерде пайда болады.
- Жуғыш зат пен кірдің түріне қарай, көпіршіктер сіңіп кетіп, аз тәрізді көрінуі мүмкін.
- Сондай-ақ, жуу басталғаннан кейін де көпіршіктер пайда болады және оларды көру үшін бірнеше минут қажет болуы мүмкін.

кір жуу

Киімдерді цикл таңдау тетігін қолданып жуу

Жаңа кір жуғыш машинаңыз кір жууды Samsung "Кездейсоқ басқару" автоматты басқару жүйесін қолдану арқылы жеңілдетеді. Жуу бағдарламасын таңдаған кезде, машина дұрыс температураны, жуу уақытын және жуу жылдамдығын орнатады.

1. Раковинадағы су шүмегін ашыңыз.
2. **Вкл. (Қуат)** түймешігін басыңыз.
3. Есікті ашыңыз.
4. Заттарды барабанға бір-бірден, қатты толтырмай салыңыз.
5. Есікті жабыңыз.
6. Жуғыш затты, жұмсартқышты және алдын ала жуғыш затты (егер қажет болса) тиісті үлестіргіштерге салыңыз.

-  Алдын ала жуу циклі тек Хлопок (Мақта мата), Синтетика (Синтетика), Джинсы (Джинс), Постельное белье (Төсек жабдығы), Темные вещи (Баран киімдер), Ежедневная стирка (Күнделікті жуу), Интенсивная Есо (Супер Эко жуу), Детские вещи (Балаға арналған) циклдерде ғана жұмыс істейді. Бұл цикл кір қатты кірлеген кезде ғана қажет.
7. Тиісті циклді матаның түріне қарай таңдау үшін **Цикл таңдау** тетігін қолданыңыз: Хлопок (Мақта мата), Синтетика (Синтетика), Джинсы (Джинс), Постельное белье (Төсек жабдығы), Темные вещи (Баран киімдер), Ежедневная стирка (Күнделікті жуу), Интенсивная Есо (Супер Эко жуу), Верхняя одежда (Сырт киімге күтім көрсету), Детские вещи (Балаға арналған), Стирка шерсти (Жүн мата) , Ручная стирка (Қолмен жуу). Басқару панелінде тиісті индикаторлар жанады.
 8. Осы кезде жуу температурасын, шаю мөлшерін, айналдыру жылдамдығын және кешіктіріп бастау параметрлерін, тиісті параметр түймешігін басып реттеуге болады.
 9. **Старт/Пауза (Бастау/Үзіліс)** түймешігін басыңыз, кір жуыла бастайды. Үрдіс индикаторы жанады да, бейнебетте циклдің соңына дейін қалған уақыт пайда болады.

Үзіліс параметрі

Жуу басталғаннан кейін 5 минут ішінде, кірді қосып салуға/алуға болады.

1. Есіктің бекітпесін ашу үшін **Старт/Пауза (Бастау/Үзіліс)** түймешігін басыңыз.

 Су өте ЫСТЫҚ болған кезде немесе судың деңгейі өте ЖОҒАРЫ болған кезде есікті ашу мүмкін емес.

2. Есікті жапқаннан кейін, кір жууды бастау үшін **Старт/Пауза (Бастау/Үзіліс)** түймешігін басыңыз.

Цикл аяқталған кезде:

Цикл толығымен аяқталған кезде, қуат автоматты түрде сөнеді.

1. Есікті ашыңыз.
2. Кірді алыңыз.

Кірді қолмен жуу

Кірді Цикл таңдау тетігін қолданбай қолдан жууға болады.

1. Суды қосыңыз.
2. Кір жуғыш машинадағы **Вкл. (Қуат)** түймешігін басыңыз.
3. Есікті ашыңыз.
4. Заттарды барабанға бір-бірден, қатты толтырмай салыңыз.
5. Есікті жабыңыз.
6. Жуғыш затты, қажет болса жұмсартқыш немесе алдын ала жуғыш затты тиісті үлестіргішке салыңыз.
7. Температураны таңдау үшін **температура (темп.)** түймешігін басыңыз.
(Суық су, 20 °C, 30 °C, 40 °C, 60 °C, 95 °C)
8. Шаю циклінің санын **полоскание (шаю)** түймешігін басып таңдаңыз.
Ең көбі бес шаю циклін қосуға болады.
Жуу циклінің ұзақтығы сәйкесінше ұзарады.
9. Айналдыру жылдамдығын таңдау үшін **отжим (айналдыру)** түймешігін басыңыз.
(☒ : Айналдырмау)
10. **Отложить стирку (Кешіктіріп аяқтау)** түймешігін, Кешіктіру параметрлерін (3 сағаттан бастап 19 дейін, бір сағаттық қадаммен қойылады) қою үшін қайта-қайта басыңыз. Көрсетілген сағат мәні, жуу циклінің аяқталу уақытын білдіреді.
11. **Старт/Пауза (Бастау/Үзіліс)** түймешігін басыңыз, цикл басталады.

КІР ЖУУ ТУРАЛЫ КЕҢЕС

Кірді барынша таза жуу, әрі кір жуу үрдісі барынша оңтайлы болуы үшін мына қарапайым нұсқауларды орындаңыз.



Киімді жуар алдында әрқашан затбелгісін тексеріңіз.

Кірді төмендегі белгілері бойынша сұрыптап жуыңыз:

- Затбелгі: Кірді мақта мата, аралас мата, синтетика, жібек мата, жүн мата және жасанды талшық бойынша сұрыптаңыз.
- Түсі: Ақ және түрлі-түсті етіп бөліңіз. Жаңа, түрлі-түсті заттарды жеке жуыңыз.
- Көлемі: Үлкендіктері әр түрлі заттарды бірге жуғанда, жуу үрдісі жақсара түседі.
- Нәзіктік: Нәзік матадан жасалған заттарды, таза, жаңа жүн заттарға арналған, перде және жібек матаға арналған Баппен жуу циклін қолданып жеке жуыңыз. Жуылатын заттардың затбелгісін тексеріңіз немесе қосымшада берілген матаға күтім көрсету кестесін қараңыз.

Қалталарды босату

Жуу циклін бастамай тұрып, киімдердің барлық қалталарын босату керек. Кішкене, пішімі бірегей емес, тиын, пышақ, түйреуіш және қағаз қыстырғыш тәрізді заттар кір жуғыш машинаға нұқсан келтіруі мүмкін. Үлкен қапсырмасы, түймелері бар немесе ауыр темір зат тағылған киімдерді жумаңыз.

Киімге тағылған темір зат киімді, сондай-ақ барабанды бүлдіруі мүмкін. Түймелері бар және жиектері көмкерілген киімдердің астарын, жумай тұрып сыртына аударыңыз. Егер шалбарлардың немесе күртешелердің тартпалары жуған кезде ашық тұрса, барабан бүлінуі мүмкін. Тартпаларды жумай тұрып салып, баумен бекіту керек.

Ұзын бауы бар киімдер басқа киімдерге байланып қалып, оларды бүлдіруі мүмкін. Киімнің бауларын жумай тұрып байлаңыз.

Мақта матаны алдын ала жуу

Жаңа кір жуғыш машинаңыз, соңғы заманғы жуғыш заттарды қолданғанда қуатты, уақытты, су мен жуғыш затты үнемдей отырып, тамаша жуу нәтижесіне жетуге көмектеседі. Дегенмен, мақта мата қатты кірлеген жағдайда, протеин негізінде жасалған жуғыш затпен алдын ала жуыңыз.

кір жуу

Кірдің салынатын мөлшерін анықтау

Кір жуғыш машинаға өте көп кір салмаңыз, кір дұрыс жуылмай қалуы мүмкін. Қай кірді қанша мөлшерде салуға болатындығын төмендегі кестеге қарап анықтаңыз.

Матаның түрі	Кірдің салынатын мөлшері
Үлгі	WF1124 / WF-M124
Хлопок (Мақта мата) - орташа/шамалы кірлеген - қатты кірлеген	12,0 кг
Синтетика (Синтетика)	5,0 кг
Джинсы (Джинс)	3,0 кг
Постельное белье (Төсек жабдығы)	2,5 кг
Верхняя одежда (Сырт киімге күтім көрсету)	2,0 кг
Стирка шерсти (Жүн мата) 	2,0 кг

-  Кірдің теңгерімі дұрыс болмаса (бейнебетте "UE" жанады) қайта таратып салыңыз. Егер кірдің теңгерімі дұрыс болмаса, айналдыру тиімділігі төмендеуі мүмкін.
- Төсек жабдығын немесе төсек жапқышты жуған кезде, жуу уақыты ұзаруы немесе айналдыру тиімділігі төмендеуі мүмкін.
- Төсек жабдығын немесе төсек жапқышты жуғанда, 2.5 кг не одан аз етіп салуды ұсынамыз.

-  Төс тартқышты (сумен жуылатын) кір жууға арналған торға (жеке сатылады) салыңыз.
 - Төс тартқыштың темір бөліктері матаны тесіп, оны бүлдіруі мүмкін. Сондықтан да, оларды киім жууға арналған торға салуды ұмытпаңыз.
 - Нәски, қолғап, беторамал тәрізді кішкене, жеңіл заттар есіктің арасына қыстырылып қалуы мүмкін. Оларды кір жууға арналған торға салыңыз.

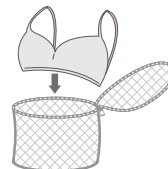

АБАЙ БОЛЫҢЫЗ

Кір жууға арналған торды кір салмай жумаңыз. Себебі машина қалыптан тыс дірілдеп, орнынан жылжып, оқыс жағдай орын алуы немесе адам жарақаттануы мүмкін.

ЖУҒЫШ ЗАТ ЖӘНЕ ҚОСЫМША ЗАТТАР ТУРАЛЫ АҚПАРАТ

Қолдануға болатын жуғыш заттар

Қолдануға болатын жуғыш затты матаның түріне (мақта мата, синтетика, нәзік мата, жүн мата), түсіне, жуу температурасына, кірдің деңгейіне қарап анықтау керек. Өрқашан автомат кір жуғыштарға арналған "аз көпіршітін" жуғыш заттарды қолданыңыз.

Жуғыш затты өндіруші нұсқауларын кірдің салмағын, қаншалықты кірлегенін, аймағыңыздағы судың кермектігін ескере отырып орындаңыз. Егер қолданылатын судың қаншалықты кермек екенін білмесеңіз, жергілікті су мекемесіне хабарласыңыз.

-  Қатып қалған жуғыш затты қолданбаңыз, шаю циклі кезінде қалып қоюы мүмкін. Кір жуғыш машинаның шаю цикліне кедергі келтіруі немесе түтіктерді бітеуі мүмкін.



Жуғыш зат үлестіргіш



Кір жуғыш машинаңыздың жуғыш зат пен мата жұмсартқышқа арналған жеке-жеке үлестіргіштері бар. Кірге арналған қоспаларды, кір жуғыш машинаны іске қоспай тұрып тиісті үлестіргіштерге салыңыз.

 Кір жуғыш машина жұмыс істеп тұрғанда жуғыш зат үлестіргішті ашпаңыз, ыстық су немесе бу шалып кетуі мүмкін.

1. Басқару панелінің сол жағында орналасқан жуғыш зат үлестіргішін тартып шығарыңыз.
2. Жуғыш затты жуғыш зат үлестіргішке  кір жуғыш машинаны іске қоспай тұрып, ұсынылған мөлшерде салыңыз.

 Сұйық жуғыш затты қолдану үшін сұйық жуғыш затқа арналған қорапшаны (тиісті үлгінің "Сұйық жуғыш зат" тарауын қараңыз) қолданыңыз.

- Сұйық жуғыш затқа арналған қорапшаға ұнтақ жуғыштарды салмаңыз.
3. Егер қажет болса, мата жұмсартқышқа арналған үлестіргішке  мата жұмсартқышты ұсынылған мөлшерде құйыңыз. MAX FILL  сызығынан асырмаңыз.

 Мата жұмсартқышқа арналған үлестіргішке ешқандай **ҰНТАҚ/СҰЙЫҚ ЖУҒЫШ ЗАТ ҚҰЙМАҢЫЗ **.

АБАЙ БОЛЫҢЫЗ

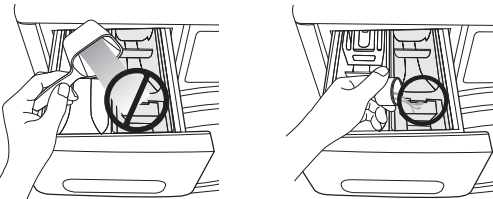

4. Алдын ала жуу параметрін қолданған кезде жуғыш затты алдын ала жуу қорапшасына  ұсынылған мөлшерде салыңыз.

 Үлкен заттарды жуғанда келесі жуғыш заттарды ҚОЛДАНБАҢЫЗ.

- Таблетка және капсул ішіндегі жуғыш заттар
- Шарик немесе торға салынатын жуғыш заттар

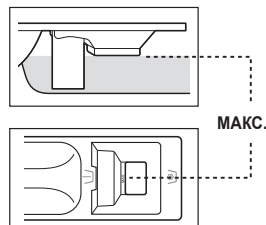

 Концентрацияланған немесе қою мата жұмсартқыштарды және кондиционерді қолданар алдында, үлестіргішке құймай тұрып аздаған су қосып сұйылтып алыңыз (түтікше бітеліп қалмас үшін).

 Абай болыңыз, мата жұмсартқыш, үлестіргішті жауып, мата жұмсартқышты шаю цикліне арналған қорапшаға салғанда ақпайды.



Сұйық жуғыш зат (кей үлгілерде)

Сұйық жуғыш затты қолдану үшін, сұйық жуғыш затқа арналған қорапшаны жуғыш зат үлестіргіштің негізгі циклге арналған бөлігіне қойыңыз да, сұйық жуғыш затты сұйық жуғыш затқа арналған қорапшаға құйыңыз.

-  • MAX сызығынан АСЫРМАҢЫЗ.
-  • Ұнтақ жуғыш затты қолданғанда, сұйық жуғыш затқа арналған қорапшаны жуғыш зат үлестіргіштен алыңыз. Ұнтақ жуғыш зат сұйық жуғыш затқа арналған қорапшада ерімейді.
- Жуып болғаннан кейін жуғыш зат қорапшасында аздаған сұйық жуғыш зат қалуы мүмкін.



кір жуғыш машинаны тазалау және оған күтім көрсету

Кір жуғыш машинаны таза ұстаған кезде жақсы жұмыс жасайды, жөндеу жұмыстарының алдын алады, құрылғының қолданыс мерзімі ұзарады.

ЭКО БАРАБАН ТАЗАЛАУ БАҒДАРЛАМАСЫ

Бұл өздігінен тазалауға арналған, кір жуғыш машина ішінде қалып қоюы мүмкін зеңді тазалайтын цикл.

1. **Вкл. (Қуат)** түймешігін басыңыз.
2. **Цикл таңдау** тетігін ECO Drum Clean режиміне қойыңыз.
 - Тек Кешіктіріп аяқтау функциясын қолдануыңызға болады.
 - ECO Drum Clean циклі кезінде судың температурасы 70°C қалпына қойылады.



Температураны өзгерте алмайсыз.



3. Шайғыш затты қажетті мөлшерде жуғыш зат үлестіргішке ⑩ салыңыз да, жуғыш зат үлестіргішті (барабанды шайғыш затты қолданып тазалағанда) жабыңыз.

- Барабанды шаю үшін ұсынылған шайғыш затты ғана қолдануды ұмытпаңыз.
- Барабанды шаюға арналған ұнтақ заттар мен сұйық шайғыштар болады. Сұйық шайғыш затты тек сұйық жуғыш затқа арналған қорапша бар болса ғана қолдануға болады (опция).

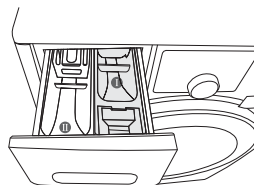

4. **Старт/Пауза (Бастау/Үзіліс)** түймешігін басыңыз.
 - Егер **Старт/Пауза (Бастау/Үзіліс)** түймешігін бассаңыз, ECO Drum Clean циклі басталады.



- ECO Drum Clean циклін қолданып, барабанды шайғыш затсыз тазалауға болады. Кір жуғыш машинада кір тұрған кезде ECO Drum Clean циклін ешқашан қолданбаңыз. Киімді немесе кір жуғыш машинаны бүлдіруі мүмкін.
- **ECO Drum Clean циклі үшін ешқашан әдеттегі жуғыш затты қолданбаңыз.**
- **Шайғыш затты өндірушінің нұсқауына сай тек 1/10 барабан шайғыш затты қолданыңыз.**
- Хлорлы ағартқыш заттарды қолданғанда құрылғының өңі кетіп қалуы мүмкін болғандықтан, тек оттегілі ағартқыш заттарды ғана қолданыңыз.
- Ұнтақ шайғыш зат: [Барабанды тазалау үшін тек ұнтақ ағартқышты] немесе [шайғыш затты қолданыңыз].
- Сұйық шайғыш зат: [Барабанды тазалау үшін тек оттегілі, сұйық ағартқышты] немесе [шайғыш затты қолданыңыз].

ECO Drum Clean Автоматты ескерту функциясы

- Жуып болғаннан кейін бейнебетте "ECO Drum Clean" индикаторы көрсетіліп, Цикл таңдау тетігінің шамы жанып тұрса, бұл барабанды тазалау қажет дегенді ескертеді. Бұндай кезде, кір жуғыш машинадағы кірді алыңыз да, қуатты қосып, барабанды ECO Drum Clean циклі арқылы тазалаңыз.
- Егер ECO Drum Clean циклін орындамасаңыз, бейнебеттегі "ECO Drum Clean" индикаторы мен Цикл таңдау тетігінің шамы сөнеді. Дегенмен, бейнебеттегі "ECO Drum Clean" индикаторы мен Цикл таңдау тетігінің шамы, екі рет кір жуғаннан кейін қайта қосылады. Дегенмен, бұл кір жуғыш машинаға қатысты ешбір мәселе тудырмайды.
- Сонымен қатар, ECO Drum Clean Автоматты ескерту сигналы айына бір рет көрсетіліп тұрады, бұның көрсетілуі кір жуғыш машинаның қанша рет қолданылғанына байланысты.
- **Егер ескерту сигналы көрсетілсе, қоқыс сүзгісін де қоса тазалаңыз (34-ші беттегі "Қоқыс сүзгісін тазалау" тарауын қараңыз). Әйтпесе, көпіршік функциясының жұмыс қарқыны төмендеуі мүмкін.**

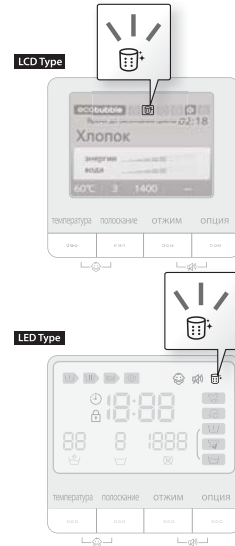
**КІР ЖУҒЫШ МАШИНА СУЫН ТОСЫН ЖАҒДАЙДА ТӨГУ**

Егер тоқ сөніп қалса, кірді алмай тұрып суды әбден төгіңіз.

1. Кір жуғыш машинаны тоқтан ажыратыңыз.
2. Сүзгінің қақпағын кілтпен немесе тиынмен ашыңыз.

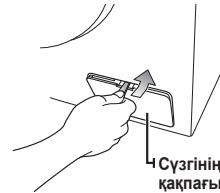

3. Суды тосын жағдайда төгу түтігінің қақпағын тартып алыңыз.

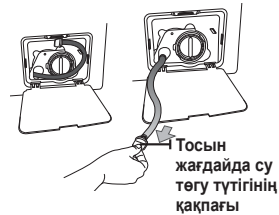

4. Суды тосын жағдайда төгу түтігінің қақпағын ұстап тұрып, ақырындап тартып шығарыңыз.
5. Барлық суды шараға құйыңыз.



Қалған судың көлемі сіз күткендегіден көп болуы мүмкін. Үлкенірек тегеш дайындаңыз.

6. Тосын жағдайда су төуге арналған түтік пен қақпақты орындарына қойыңыз.
7. Сүзгінің қақпағын қайта салыңыз.



кір жуғыш машинаны тазалау және оған күтім көрсету

ҚОҚЫС СҮЗГІСІН ТАЗАЛАУ

Қоқыс сүзгісін жылына 5 не 6 рет немесе "5E" жазуы көрсетілген кезде тазалауды ұсынамыз. (Алдыңғы бөлімдегі "Кір жуғыш машина суын тосын жағдайда төгу" тармағын қараңыз.)

Егер қоқыс сүзгісіне бөгде заттар жиналып қалса, көпіршік функциясының жұмыс жасау қарқыны төмендеуі мүмкін.



Қоқыс сүзгісін тазалар алдында қорек сымын ағытуды ұмытпаңыз.

1. Алдымен қалған суды төгіңіз (33-ші беттегі "Кір жуғыш машина суын тосын жағдайда төгу" тармағын қараңыз.)
 - ☑ Егер қалған суды төкпей тұрып сүзгіні алсаңыз, қалған су төгіліп қалуы мүмкін.
2. Сүзгінің қақпағын кілтті немесе тиынды қолданып ашыңыз.
3. Тосын жағдайда су төгуге арналған түтіктің қақпағын солға бұрап ашыңыз да судың барлығын төгіңіз.
4. Қоқыс сүзгісінің қақпағын бұрап ағытыңыз.

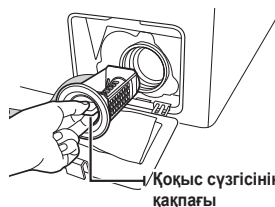

5. Қоқыс сүзгісіндегі қоқыс немесе басқа затты жуып кетіріңіз. Қоқыс сүзгісінің артындағы су төгетін сорғы қозғалтқышының бітеліп қалмағанына көз жеткізіңіз.
6. Қоқыс сүзгісінің қақпағын орнына салыңыз.
7. Сүзгінің қақпағын орнына салыңыз.

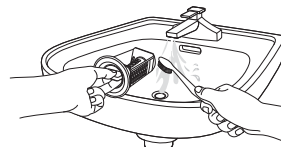

Кір жуғыш машина жұмыс істеп тұрғанда қоқыс сүзгісінің қақпағын ашпаңыз, ыстық су ағып кетуі мүмкін.



- Сүзгіні тазалап болғаннан кейін сүзгінің қақпағын орнына қоюды ұмытпаңыз. Егер сүзгі машинадан алынып тұрса, кір жуғыш машина жұмыс істемей қалуы немесе су ағуы мүмкін.
- Сүзгіні тазалап болғаннан кейін, сүзгіні қайта толықтай құрастыру керек.



Сүзгінің қауіпсіздік қақпағы бар үлгілерге арналған.

- Ашу үшін ішке қарай басып, содан кейін, сүзгінің қауіпсіздік қақпағын сағат тілінің бағытына қарсы бұраңыз. Ішіндегі серіппе қақпақтың оңай ашылуына көмектеседі.
- Жабу үшін сүзгінің қауіпсіздік қақпағын сағат тілінің бағытымен бұраңыз. Қақпақты бұраған кезде серіппеден тырсылдаған дыбыс естіледі. Тырсылдаған дыбыстың шығуы қалыпты жағдай.

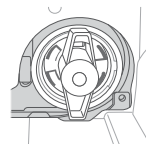

КОРПУСТЫҢ СЫРТЫН ТАЗАЛАУ

1. Кір жуғыш машинаның бетін, басқару панелін тұрмыста қолданылатын, жеміргіш емес жуғыш зат пен жұмсақ шүберекті қолданып сүртіңіз.
2. Корпустың сыртын құрғақ шүберекпен құрғатыңыз.
3. Кір жуғыш машинаның ішіне су құймаңыз.

ЖУҒЫШ ЗАТ ҮЛЕСТІРГІШ ПЕН ҮЛЕСТІРГІШ ҰЯСЫН ТАЗАЛАУ

1. Жуғыш зат үлестіргіштің ішіндегі тетікті басып, жуғыш зат үлестіргішті тартып шығарыңыз.
2. Жуғыш зат үлестіргіштегі мата жұмсартқыш затты бөлгіш пен сұйық жуғыш (опция) зат қорапшасын алыңыз.



3. Барлық бөліктерін ағып тұрған сумен жуыңыз.

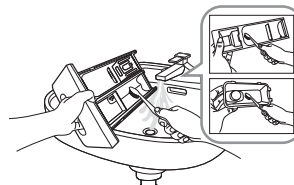

4. Жуғыш зат үлестіргіштің ұясын ескі тіс шөткесімен тазалаңыз.
5. Мата жұмсартқыш затты бөлгіш пен сұйық жуғыш (опция) зат қорапшасын, үлестіргішке мықтап итере отырып салыңыз.
6. Үлестіргішті орнына қойыңыз.
7. Қалған жуғыш затты тазалау үшін, барабанға ешбір кір салмай шаю циклін орындаңыз.

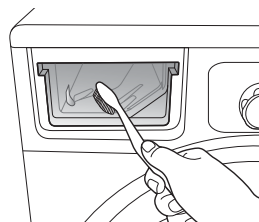

СУ ТҮТІГІНІҢ ТОРКӨЗ СҮЗГІСІН ТАЗАЛАУ

Су түтігінің торкөз сүзгісін кем дегенде жылына бір рет тазалап отыру керек немесе бейнебетте "4E" жазуы көрсетілген кезде тазалау керек:

1. Кір жуғыш машинаға су құюды тоқтатыңыз.
2. Машинаның арт жағындағы түтікті бұрап ағытып алыңыз. Түтіктегі қысымға байланысты су атқылап кетпес үшін, түтікті шүберекпен жабыңыз.
3. Түтіктің ұшындағы торкөз сүзгіні, қысқышты пайдаланып еппен тартып шығарыңыз да, сумен тазарғанша шайыңыз. Сонымен қатар, бұрама жалғастырғыштың іші мен сыртын тазалаңыз.
4. Сүзгіні орнына қойыңыз.
5. Сүзгіні жуғыш машинаға бұрап салыңыз.
6. Қосылымнан су ақпайтынына көз жеткізіңіз де, судың шүмегін ашыңыз.

кір жуғыш машинаны тазалау және оған күтім көрсету

МҰЗДАП ҚАЛҒАН КІР ЖУҒЫШ МАШИНАНЫ ЖӨНДЕУ

Егер температура нөлден төмендеп кетіп, кір жуғыш машинаңыз қатып қалса:

1. Кір жуғыш машинаны тоқтан ажыратыңыз.
2. Су құятын түтікті жібіту үшін, шүмектің үстінен жылы су құйыңыз.
3. Су құятын түтікті алыңыз да, жылы суға салып жібітіп қойыңыз.
4. Кір жуғыш машина барабанына жылы су құйып, 10 минут қоя тұрыңыз.
5. Су құятын түтікті судың шүмегіне қайта жалғап, су құю мен су төгу жүйелерінің дұрыс жұмыс жасап тұрғанына көз жеткізіңіз.

КІР ЖУҒЫШ МАШИНАНЫ САҚТАУ

Кір жуғыш машинаны ұзақ уақыт бойы сақтап қойғыңыз келсе, суын төгіп, ағытып қойған дұрыс. Кір жуғыш машинаны сақтар алдында, түтіктердегі және ішкі құралас бөліктеріндегі суды төкпесе, машинаға нұқсан келуі мүмкін.

1. Содан кейін **Хлопок (Мақта мата)** циклын таңдап, **Быстрая стирка (Жылдам жуу)** түймешігін басыңыз да, циклді кір жуғыш машинаға ешбір зат салмай орындаңыз.
2. Су шүмектерін жабыңыз да, су құятын түтіктерді ағытыңыз.
3. Кір жуғыш машинаны электр тоғынан ағытып, барабан ішінде ауа айналып тұруы үшін есігін ашық қалдырыңыз.



Егер кір жуғыш машина температурасы нөлден төмен жерде сақталса, қайта іске қосар алдында машинада қалып қоюы мүмкін су ерігенше біраз күтіңіз.

ақаулықты түзету және ақпарат кодтары

КЕЛЕСІ ЖАҒДАЙЛАРДА МЫНАЛАРДЫ ТЕКСЕРІҢІЗ...

АҚАУЛЫҚ	ШЕШІМІ
Машина жұмыс істей бастамайды	<ul style="list-style-type: none">• Кір жуғыш машинаның тоққа қосылып тұрғанына көз жеткізіңіз.• Есіктің өбден жабылып тұрғанына көз жеткізіңіз.• Судың шүмегі (тері) ашық тұрғанына көз жеткізіңіз.• Бастау/Үзіліс түймешігін басуды ұмытпаңыз.
Су жоқ немесе су жеткіліксіз	<ul style="list-style-type: none">• Судың шүмегін шегіне дейін ашыңыз.• Су құятын түтіктің мұздап қалмағанын тексеріңіз.• Су құятын түтіктерді түзетіңіз.• Су құятын түтіктің сүзгісін тазалаңыз.
Цикл аяқталғаннан кейін жуғыш зат үлестіргіште жуғыш зат қалып қойған	<ul style="list-style-type: none">• Кір жуғыш машинаға құйылатын су қысымының жеткілікті екеніне көз жеткізіңіз.• Жуғыш заттың жуғыш зат үлестіргіштің ортасына салынғанына көз жеткізіңіз.
Машина дірілдейді не қатты шуыл шығарады	<ul style="list-style-type: none">• Кір жуғыш машинаның тегіс жерге қойылғанына көз жеткізіңіз. Егер жердің беті тегіс болмаса, өзгермелі тіректің көмегімен құрылғының биіктігін реттеңіз.• Тасымалдау шегелерінің алынғанын тексеріңіз.• Кір жуғыш машинаның басқа заттарға тиіп тұрғанына көз жеткізіңіз.• Кірдің теңгерімі дұрыс екеніне көз жеткізіңіз.
Кір жуғыш машина жумайды және/не айналдырмайды	<ul style="list-style-type: none">• Су төгетін түтікті түзетіңіз. Бұралып қалса түзетіңіз.• Қоқыс сүзгісінің бітеліп қалмағанына көз жеткізіңіз.
Есік жабық немесе ашылмайды.	<ul style="list-style-type: none">• Есік машина тоқтағаннан кейін немесе қуат сөндірілгеннен кейін 3 минут өткенше ашылмайды.

Егер ақаулық жалғаса берсе, жергілікті Samsung қызмет көрсету орталығына хабарласыңыз.

ақаулықты түзету және ақпарат кодтары

АҚПАРАТ КОДТАРЫ

Егер кір жуғыш машинада ақау пайда болса, бейнебетте ақаулық коды көрсетілуі мүмкін. Бұндай жағдай орын алса, қызмет көрсету орталығына хабарласпай тұрып, келесі кестеге қарап, ақаулықты ұсынылған кеңестер бойынша өзіңіз дұрыстап көріңіз.

КОД ТАҢБАСЫ	ШЕШІМІ
dE	<ul style="list-style-type: none">• Есіктің әбден жабылып тұрғанына көз жеткізіңіз.• Кірлердің есікке қыстырылып қалмағанына көз жеткізіңіз.
4E	<ul style="list-style-type: none">• Су құятын шүмектің ашық екенін тексеріңіз.• Судың қысымын тексеріңіз.• Су түтігіндегі торкөз сүзгіні тазалаңыз.
5E	<ul style="list-style-type: none">• Қоқыс сүзгісін тазалаңыз.• Су төгетін түтіктің дұрыс орнатылғанына көз жеткізіңіз.• Су түтігінің торкөз сүзгісін тазалаңыз.
UE	<ul style="list-style-type: none">• Кірдің теңгерімі дұрыс емес. Кірді қайта таратып салыңыз. Егер тек бір ғана кірді, мысалы монша халатын немесе джинс шалбарды жуу қажет болса, соңғы айналдыру нәтижесі қанағаттанғысыз болуы мүмкін және бейнебетте ақаулықты көрсететін "UE" жазуы пайда болады.
cE/3E/Ус	<ul style="list-style-type: none">• Қызмет көрсету орталығына хабарласыңыз.

Жоғарыда көрсетілмеген код көрініс берсе, немесе ұсынылған шешім ақаулықты түзетуге көмектеспесе Samsung қызмет көрсету орталығына немесе жергілікті Samsung дилеріне хабарласыңыз.

кір жуғыш машинаны баптау

БАПТАУ РЕЖИМІ



Samsung кір жуғыш машиналары кірдің салмағын автоматты түрде анықтайды. Кірдің салмағын барынша дәл анықтау үшін құрылғыны орнатып болғаннан кейін Баптау режимін орындаңыз. Баптау режимі келесі қадамдар бойынша орындалады.

1. Машинадағы кірді немесе басқа кез келген затты алыңыз да, машинаны сөндіріңіз.
2. **температура (темп.)** және **Отложить стирку (Кешіктіріп аяқтау)** функциясы түймешіктерін қатар басып, **Вкл. (Қуат)** түймешігін қоса басыңыз.
Содан кейін машина іске қосылады.
3. **Старт/Пауза (Бастау/Үзіліс)** түймешігін басып **Calibration Mode** (Баптау режимін) іске қосыңыз.
4. Барабан сағат тілінің бағытымен және сағат тілінің бағытына қарсы шамамен 3 минут айналады.
5. **Calibration Mode** (Баптау режимі) аяқталған кезде бейнебетте **End/Cycle is complete** (End/Цикл аяқталды) көрсетіледі де, машина автоматты түрде сөнеді. Кір жуғыш машина енді қолдана беруге дайын тұр.

ЦИКЛ КЕСТЕСІ

ЦИКЛ КЕСТЕСІ

(• пайдаланушы таңдауы б/ша)

БАҒДАРЛАМА	Макс. кір (кг)	ЖУҒЫШ ЗАТ			Макс. темп. (°C)	Айналыру жылдамдығы(MAX) мин/айн
		Алдын ала жуу	жуу	Жұмсартқыш		WF1124 / WF-M124
Мақта мата	12,0	•	иә	•	95	1400
Синтетика	5,0	•	иә	•	60	1200
Джинс	3,0	•	иә	•	60	800
Төсек жабдығы	2,5	•	иә	•	40	800
Баран киімдер	6,0	•	иә	•	40	1200
Күнделікті жуу	3,0	•	иә	•	60	1400
Эко Таза Барабан	-	-	-	-	70	400
Супер Эко жуу	6,0	•	иә	•	40	1200
Сырт киімге күтім көрсету	2,0	-	иә	•	40	1200
Балаға арналған	6,0	•	иә	•	95	1400
Жүн мата 	2,0	-	иә	•	40	800
Қолмен жуу 	2,0	-	иә	•	40	400

























БАҒДАРЛАМА	Эко көпіршік функциясы	Көшіктіріп аяқтау	Жеңіл үтіктеу	Қарқынды	Жібiту	Жылдам жуу бағдарламасы	Цикл уақыты (мин)
Мақта мата	•	•	•	•	•	•	138
Синтетика	•	•	•	•	•	-	77
Джинс	•	•	•	•	•	-	64
Төсек жабдығы	•	•	•	•	•	-	93
Баран киімдер	•	•	•	•	-	-	69
Күнделікті жуу	•	•	•	•	•	-	52
Эко Таза Барабан	-	•	-	-	-	-	101
Супер Эко жуу	•	•	•	•	•	-	110
Сырт киімге күтім көрсету	•	•	-	-	-	-	74
Балаға арналған	•	•	•	•	•	-	128
Жүн мата 	•	•	-	-	-	-	53
Қолмен жуу 	•	•	-	-	-	-	29

1. Алдын ала жуу бағдарламасы бар цикл шамамен 17 мин ұзақ орындалады.
2. Циклдің ұзақтығы IEC 60456 / EN 60456 стандартында көрсетілген талаптарға сай өлшенген.
3. Мақта мата 40 °C / 60 °C + қарқынды + Eco bubble бағдарламалары EN60456 стандартына сай келеді. Баптау режимін құрылғыны орнатып болғаннан кейін орындаңыз (39-ші бетті қараңыз).
4. Күнделікті жуу: Сынақ мекемелеріне арналған қысқа бағдарлама.
5. Кестеде көрсетілген цикл ұзақтығы құйылатын судың қысымы мен температурасына, кірдің салмағына және түріне қарай әр үйде әр түрлі болуы мүмкін.
6. Қарқынды жуу функциясы таңдалған кезде, әр циклдің ұзақтығы арта түседі.

ҚОСЫМША

МАТАҒА КҮТІМ КӨРСЕТУ КЕСТЕСІ

Келесі таңбалар матаға күтім көрсетуге қатысты жалпылама нұсқау ретінде берілген. Күтім көрсету затбелгісінде келесі таңбалар мынадай ретпен берілген: жуу, ағарту, кептіру және үтіктеу (және қажет болса құрғақтай тазалау). Бұл таңбалар отандық және шетелдік киім өндірушілердің затбелгілерінде бірдей қолданылады. Киім тез тозбай, жуған кезде ешбір мәселе туындамас үшін, оның затбелгісіндегі нұсқауларды орындаңыз.

	Тезімді материал		Макс. 100 °C үтіктеуге болады
	Нәзік мата		Үтіктемеңіз
	95 °C градуста жууға болады		Кез келген еріткішті қолданып құрғақтай тазалауға болады
	60 °C градуста жууға болады		Перхлорид, жеңіл жанармай, таза спиртті немесе тек R113 қолданып құрғақтай тазалаңыз
	40 °C градуста жууға болады		Ұшақ жанармайы, таза спиртті немесе тек R113 қолданып құрғақтай тазалаңыз
	30 °C градуста жууға болады		Құрғақтай тазаламаңыз
	Қолмен жуу керек		Жатқызып қойып кептіру керек
	Тек құрғақтай тазалау керек		Іліп кептіру керек
	Суық суға салып ағартуға болады		Киім ілгішке іліп кептіру керек
	Ағартпаңыз		Кептіргіш машинамен, қалыпты қызумен кептіріледі
	Макс. 200 °C үтіктеуге болады		Кептіргіш машинамен, төмендетілген қызумен кептіріледі
	Макс. 150 °C үтіктеуге болады		Кептіргіш машинамен кептірмеңіз

ҚОРШАҒАН ОРТАНЫ ҚОРҒАУ

- Бұл құрылғы қайта өңдеуден өткізуге болатын материалдардан жасалған. Егер бұл құрылғыны тастағыңыз келсе, жергілікті қоқыс тастау ережелерін орындаңыз. Құрылғыны тоққа қосуға жол бермес үшін қорек сымын кесіп алыңыз. Жануарлар мен кішкене балалар қамалып қалмас үшін, есігін ағытып алыңыз.
- Жуғыш затты өндіруші нұсқаулығында көрсетілген мөлшерден артық мөлшерде пайдаланбаңыз.
- Дақ кетіретін және ағартқыш заттарды, тек өте қажетті жағдайларда ғана, жуу циклі басталмай тұрып қолданыңыз.
- Су мен электр қуатын, кірді толтыра салып жуу арқылы үнемдеңіз (кірдің нақты мөлшері қолданылатын бағдарламаға байланысты анықталады).

ҚОСЫМША

ТЕХНИКАЛЫҚ СИПАТТАМА

TYP1		KIP AЛДЫНАН САЛЫНАТЫН KIP ЖУҒЫШ МАШИНА	
YЛГІ АТАУЫ		WF1124XA/ WF1124XB WF1124ZA/ WF1124ZB WF-M124ZA	
ӨЛШЕМДЕРІ		E600×T600×B850(мм)	
СУДЫҢ ҚЫСЫМЫ		50 кПа ~ 800 кПа	
ТАЗА САЛМАҒЫ		71 кг	
ЖУУ ЖӘНЕ АЙНАЛДЫРУ МҮМКІНДІГІ		12,0 кг	
ТҰТЫНЫЛАТЫН ҚУАТ МӨЛШЕРІ	ЖУУ	220 В	150 Вт
		240 В	150 Вт
	ЖУУ ЖӘНЕ ҚЫЗДЫРУ	220 В	2000 Вт
		240 В	2400 Вт
	АЙНАЛДЫРУ	230 В	300 Вт
	СОРҒЫ		30 Вт
АЙНАЛДЫРУ АЙНАЛЫМЫ	мин/айн	1400	

Құрылғының сыртқы көрінісі мен техникалық параметрлері, құрылғыны жетілдіре түсу үшін алдын ала ескертусіз өзгертіледі.

Көрсетілген мақсатта, қалыпты жағдайда қолдану керек
Ұсынылатын қолдану мерзімі: 7 жыл
Өндіруші құрылғының дизайны мен техникалық параметрлерін алдын ала ескертусіз өзгерту
құқығына ие

ескерім

ескерім

ескерім

SAMSUNG

EAC

Өндірілген елі : Кореяда жасалған

Өндіруші :

Samsung Electronics Co., Ltd /Самсунг Электроникс Ко., Лтд

Өндірушінің мекенжайы:

Корея Республикасы, (Мэтан-донг) 129, Самсунг-ро, Енгтонг-гу,
Сувон қ., Кёнги-до, 443-742

Зауыт орналасқан жер :

«Самсунг Электроникс Ко. Лтд.» 107, Ханамсандан 6 бун-ро,
Гвангсан-гу, Гванджу, Корея

ҚР аумағында тұтынушылардан шағымдар мен ұсыныстарды қабылдайтын ұйым :

"SAMSUNG ELECTRONICS CENTRAL EURASIA"
(САМСУНГ ЭЛЕКТРОНИКС ЦЕНТРАЛЬНАЯ ЕВРАЗИЯ) ЖШС
Қазақстан Республикасы, Алматы қаласы, Өл Фараби даңғылы,
36 үй, 3, 4 қабат



Символ Кедендік одақтың 005/2011 техникалық регламентіне сәйкес қолданылады және осы өнімнің қаптамасын екінші рет пайдалануға арналмағанын және жоюға жататынын көрсетеді. Осы өнімнің қаптамасын азық-түлік өнімдерін сақтау үшін пайдалануға тыйым салынады.



Символ қаптаманы жою мүмкіндігін көрсетеді. Символ сандық код және/немесе әріп белгілері түріндегі қаптама материалының белгісімен толықтырылуы мүмкін.

СҰРАҒЫҢЫЗ НЕМЕСЕ ҰСЫНЫСЫҢЫЗ БАР МА?

ЕЛ	ҚОҢЫРАУ ШАЛЫҢЫЗ	НЕМЕСЕ МЫНА МЕКЕНЖАЙ БОЙЫНША ХАБАРЛАСЫҢЫЗ:
RUSSIA	8-800-555-55-55 (VIP care 8-800-555-55-88)	www.samsung.com/ru/support
BELARUS	810-800-500-55-500	www.samsung.com/support
GEORGIA	0-800-555-555	www.samsung.com/support
ARMENIA	0-800-05-555	www.samsung.com/support
AZERBAIJAN	0-88-555-55-55	www.samsung.com/support
KAZAKHSTAN	8-10-800-500-55-500 (GSM: 7799, VIP care 7700)	www.samsung.com/kz_ru/support
UZBEKISTAN	00-800-500-55-500 (GSM: 7799)	www.samsung.com/support
KYRGYZSTAN	00-800-500-55-500 (GSM: 9977)	www.samsung.com/support
TAJIKISTAN	8-10-800-500-55-500	www.samsung.com/support
MONGOLIA	+7-495-363-17-00	www.samsung.com/support
UKRAINE	0-800-502-000	www.samsung.com/ua/support (Ukrainian) www.samsung.com/ua_ru/support (Russian)
MOLDOVA	0-800-614-40	www.samsung.com/support



DC68-03038S-15



WF1124ZA(C/U)
WF1124ZB(C/U)
WF1124XA(C/U)
WF1124XB(C/U)
WF-M124ZA(U)

Kir yuvish mashinasi foydalanuvchi qo'llanmasi

ajoyib imkoniyatlar

Samsung kompaniyasining kir yuvish mashinasini xarid
qilganligingiz uchun rahmat.



SAMSUNG

mundarija

XAVFSIZLIK BO'YICHA MA'LUMOTLAR	3	Texnika xavfsizligi ko'rsatmalari to'g'risida muhim ma'lumotlar
	3	Muhim xavfsizlik belgilari va ehtiyot choralari
	10	WEEE belgisiga oid ko'rsatmalar
KIR YUVISH MASHINASINI O'RNATISH	11	Barcha qismlarning mavjudligini tekshirish
	12	O'rnatish talablariga muvofiqlik
	12	Elektr ta'minoti va yerga ulash
	12	Suv quyish
	13	Suvni chiqarish
	13	Pol qoplamasi
	13	Atrof-muhit harorati
	13	Tokcha yoki shkafga o'rnatish
	13	Kir yuvish mashinasini o'rnatish
KIR YUVISH	19	Dastlabki kir yuvish
	19	Umumiy ko'rsatmalar
	20	Boshqaruv panelidan foydalanish
	23	Eco Display (ba'zi LCD modellar uchun)
	23	Bolalardan quyllash
	23	Tovushni o'chirish
	24	Kir yuvishni kechiktirish
	24	Mening rejimlarim
	25	Ekologik ko'pik
	26	Sikl tanlovchisidan foydalanib kiyimlarni yuvish
	27	Kiyimlarni qo'lda yuvish
	27	Kir yuvish bo'yicha ko'rsatmalar
	28	Kir yuvish vositasi va qo'shimchalar to'g'risida ma'lumotlar
	28	Qaysi kir yuvish vositalaridan foydalanish
	29	Kir yuvish vositalari uchun surma quti
	29	Suyuqlik kir yuvish vositasi (ba'zi modellar uchun)
KIR YUVISH MASHINASINI TOZALASH VA TEXNIK XIZMAT KO'RSATISH	30	Eco barabanini tozalash
	31	Favqulodda holatlarda kir yuvish mashinasidan suvni chiqarish
	32	Chiqindi filtrini tozalash
	32	Kir yuvish mashinasining tashqi yuzasini tozalash
	33	Kir yuvish vositalari uchun surma quti va surma quti tokchasini tozalash
	33	Suv quyish shlangining to'rtli filtrlarini tozalash
	34	Muzlab qolgan kir yuvish mashinasini ta'mirlash
	34	Kir yuvish mashinasini saqlash
NOSOZLIKLARNI QIDIRISH VA BARTARAF QILISH HAMDA AXBOROT KODLARI	35	Quyidagi bandlarni tekshiring, agar kir yuvish mashinangiz...
	36	Axborot kodlari
KIR YUVISH MASHINANGIZNI KALIBRLASH	37	Kalibrlash rejimi
REJIMLAR JADVALI	38	Rejimlar jadvali
ILOVA	39	Kiyimlarning yoriqlaridagi belgilarning bayoni
	39	Atrof-muhitni himoya qilish
	40	Texnik xususiyatlar

xavfsizlik bo'yicha ma'lumotlar

Yangi Samsung kir yuvish mashinasini xarid qilganingiz bilan tabriklaymiz. Ushbu qo'llanmada kir yuvish mashinangizni o'rnatish, undan foydalanish va uni tegishli tarzda saqlash bo'yicha muhim ma'lumotlar beriladi. Iltimos, kir yuvish mashinangizning barcha afzalliklari va imkoniyatlaridan to'liq darajada foydalanish uchun ushbu qo'llanmani o'qib chiqing.











TEXNIKA XAVFSIZLIGI KO'RSATMALARI TO'G'RSIDA MUHIM MA'LUMOTLAR

Iltimos, ushbu yangi kir yuvish mashinangizning ko'pgina imkoniyatlari va funksiyalarini xavfsiz va samarali tarzda boshqarishni bilishingizga ishonch hosil qilishingiz uchun ushbu qo'llanmani diqqat bilan o'qib chiqing va kelajakda foydalanish uchun mashinaning yonidagi ishonchli joyda saqlang. Ushbu mashinadan faqat ushbu qo'llanmada bayon qilingan maqsadlaridagina foydalaning.

Ushbu qo'llanmadagi ogohlantiruvchi xabarlar va xavfsizlik bo'yicha muhim ko'rsatmalar bo'lishi mumkin bo'lgan barcha holatlar va vaziyatlarni qamrab olmaydi. Mashinani o'rnatish, unga texnik xizmat ko'rsatish va undan foydalanishda siz sog'lom fikr bilan ish ko'rishingiz, texnika xavfsizligi qoidalariga amal qilishingiz va mashinani tegishli qarov bilan ta'minlashingiz kerak. Bu yerda bayon qilingan foydalanish bo'yicha ko'rsatmalar turli mashina modellariga taalluqli bo'lganligi uchun kir yuvish mashinangizning xususiyatlari ushbu qo'llanmada keltirilgan xususiyatlardan bir oz farq qilishi va barcha ogohlantiruvchi belgilar ham sizning mashinangizga tegishli bo'lmasligi mumkin. Agar sizda qandaydir savollar yoki muammolar bo'lsa, sizga eng yaqin bo'lgan xizmat ko'rsatish markaziga murojaat qiling yoki onlayn rejimida www.samsung.com saytidan tavsiyalar yoki ma'lumotlar toping.

MUHIM XAVFSIZLIK BELGILARI VA EHTIYOT CHORALARI

Ushbu foydalanuvchi qo'llanmasida foydalaniladigan belgilar va ramzlar quyidagi ma'nolarni bildiradi:

 OGOHLANTIRISH	Ehtiyotsizlik bilan muomala qilish yoki ehtiyot choralariga amal qilmaslik jiddiy jarohat olish, o'lim va/yoki mulklarning zararlanishiga olib kelishi mumkin.
 DIQQAT	Ehtiyotsizlik bilan muomala qilish yoki ehtiyot choralariga amal qilmaslik jarohat olish va/yoki mulklarning zararlanishiga olib kelishi mumkin.
 DIQQAT	Yong'in chiqishi, portlash, elektr toki urishi yoki jarohat olish xavfini kamaytirish uchun kir yuvish mashinasidan foydalanganda quyidagi asosiy ehtiyot choralariga amal qiling:
	Kuch ishlatmang.
	Qismlarga ajratmang.
	Tegmang.
	Ko'rsatmalarga qat'iy amal qiling.
	Elektr vilkasini rozetkadan chiqaring.
	Elektr toki urishining oldini olish uchun kir yuvish mashinasi yerga ulangan simga ulanganligiga (zazemleniye qilinganligiga) ishonch hosil qiling.
	Yordam uchun xizmat ko'rsatish markaziga murojaat qiling.
	Izoh

Ushbu ogohlantiruvchi belgilar siz va boshqalarning jarohatlanishlarini oldini olish uchun bu yerda keltirilgan. Iltimos, ularga qat'iy amal qiling.

Ushbu bo'limni o'qib chiqqandan keyin kelajakda foydalanish uchun qo'llanmani ishonchli joyda saqlang.

 Ushbu mashinadan foydalanishdan avval barcha ko'rsatmalarni o'qib chiqing.

Elektr toki va harakatlanuvchi detallardan iborat bo'lgan har qanday jihozlar kabi ehtimoliy xatarlar mavjud. Ushbu mashina bilan xavfsiz tarzda ishlash uchun uning qanday ishlatishi bilan tanishib chiqing va undan foydalanganda xavfsizlik choralariga amal qiling.

xavfsizlik bo'yicha ma'lumotlar

- 1.** Agar bolalar nazorat ostida bo'lmasalar yoki ularga xavfsizlik uchun javobgar shaxs tomonidan ushbu qurilmadan foydalanish to'g'risida avvaldan ko'rsatmalar berilmagan bo'lsa, bu qurilmadan jismoniy yoki aqliy qobiliyatlari cheklangan yoki bilimi va tajribasi yetarli bo'lmagan shaxslar (jumladan bolalar) foydalanishlari mumkin emas.
- 2. Yevropada foydalanish uchun:** Moslamadan yoshi 8 dan oshgan bolalar, jismoniy, sezuvchanlik yoki aqliy qobiliyati cheklangan odamlar tegishli yo'l-yo'riq yoki ko'rsatma berilgan taqdirda va uning xavfini tushingan holda foydalanishi mumkin. Bolalar ushbu qurilma bilan o'ynamasliklari kerak. Tozalash va texnik xizmat ko'rsatish bolalar tomonidan nazoratsiz tarzda amalga oshirilmasligi kerak.
- 3.** Bolalar jihoz bilan o'ynamasliklarini nazorat qilib turishingiz kerak.
- 4.** Agar elektr manbaiga ulash kabeli shikastlangan bo'lsa, xatarlarning oldini olish uchun u ishlab chiqaruvchi, uning xizmat ko'rsatish agenti yoki malakali shaxslar tomonidan almashtirilishi kerak.
- 5.** Qurilma bilan birga berilgan yangi shlanglar to'plamidan foydalanilishi va eski shlanglar to'plamidan qayta foydalanilmasligi lozim.
- 6.** Asosida havo almashtirilishi uchun tirqishlari bo'lgan qurilmalarda gilam ushbu tirqishlarni to'sib qo'yimasligi kerak.
- 7. Yevropada foydalanish uchun:** Uzluksiz nazorat ostida bo'lmasa, 3 yoshdan kichik bolalarni yaqinlashtirmang.
- 8. DIQQAT:** Issiqlik o'chirgichining tasodifiy qayta o'rnatilishi tufayli yetadigan zararlarning oldini olish uchun qurilma taymer singari tashqi o'chirib-yoqish qurilmasi orqali elektr toki bilan ta'minlanmasligi yoki xizmat ko'rsatuvchilar tomonidan muntazam ravishda o'chirib-yoqiluvchi zanjirga ulanmasligi kerak.



O'RNATISHGA TEGISHLI JIDDIY OGOHLANTIRISH BELGILARI

★ Ushbu mashinani o'rnatish malakali texnik yoki sizmat ko'rsatuvchi kompaniya tomonidan amalga oshirilishi kerak.

- Ushbu talabga amal qilmaslik elektr toki urishi, yong'in chiqishi, portlash, mahsulotning ishlashi bilan bog'liq muammolar yoki jarohatlanishga olib kelishi mumkin.

Ushbu mashina og'ir, uni ko'targanda ehtiyot bo'ling

Elektr tarmog'iga ulash shnurini 220-240 V / 50 Gzli devor rozetkasi yoki undan yuqoriga ulang va bu rozetkadan faqat ushbu mashinani ulash uchun foydalaning. Bundan tashqari, uzaytma simdan (udliniteldan) foydalanmang.

- Rozetkaga uchtalik (troynik) yoki uzaytma sim (udlinitel) orqali boshqa qurilmalarni ulash elektr toki urishi yoki yong'in chiqishiga sabab bo'lishi mumkin.
- Elektr kuchlanishi, chastotasi va tok kuchining mahsulot xususiyatlarida ko'rsatilganlari bilan bir xil ekanligiga ishonch hosil qiling. Ushbu talabga amal qilmaslik elektr toki urishi yoki yong'inga olib kelishi mumkin. Elektr manbaiga ulash vilkasi rozetkaga mahkam tiqilgan bo'lishi kerak.

Elektr manbaiga ulash vilkasi kontaktlaridan chang yoki suv kabi begona narsalarni quruq latta bilan muntazam ravishda tozalab turing.

- Elektr manbaiga ulash vilkasini uzing va quruq latta bilan arting.
- Ushbu talabga amal qilmaslik elektr toki urishi yoki yong'inga olib kelishi mumkin.

Elektr manbaiga ulash vilkasini rozetkaga to'g'ri tomoni bilan va shnur polda bimalol yotadigan qilib ulang.

- Agar elektr vilkani rozetkaga qarama-qarshi yo'nalishda ulasangiz, shnur ichidagi elektr simlar shikastlanishi va elektr toki urishi yoki yong'inga olib kelishi mumkin.

Barcha qadoqlash materiallarini bolalarning qo'llari yetmaydigan joylarda saqlang, chunki qadoqlash materiallari ular uchun xavfli bo'lishlari mumkin.

- Agar bola paketga boshini tiqsa, bu uning bo'g'ilib qolishiga olib kelishi mumkin.

Ushbu mashina, elektr manbaiga ulash vilkasi yoki shnuri shikastlansa, o'zingizga eng yaqin joylashgan xizmat ko'rsatish markaziga murojaat qiling.



Ushbu mashina yerga ulangan simga (zazemleniye) to'g'ri ulangan bo'lishi shart.

Ushbu mashinani gaz quvuri, plastik suv quvuri (vodoprovod trubasi) yoki telefon liniyasi orqali yerga ulamang.

- Bu elektr toki urishi, yong'in chiqishi, portlash yoki mahsulotning ishlashi bilan bog'liq muammolarga olib kelishi mumkin.
- Hech qachon elektr manbaiga ulash vilkasini tegishli ravishda yerga ulanmagan rozetkaga ulamang va yerga ulashning mahalliy va milliy tartiblariga muvofiq ekanligiga ishonch hosil qiling.



Ushbu mashinani isitgichlar, yonuvchan materiallar yaqiniga o'rnatmang.

Ushbu mashinani nam, yog'li yoki chang bosgan joylar yoki bevosita quyosh yoki suv (masalan, yomg'ir tomchilari ostiga) ta'siri ostidagi joylarga o'rnatmang.

Ushbu mashinani past haroratli joylarga o'rnatmang

- Muzlash trubalarning yorilishiga olib kelishi mumkin.

Ushbu mashinani gaz chiqib ketishi mumkin bo'lgan joylarga o'rnatmang.

- Bu elektr toki urishi yoki yong'inga olib kelishi mumkin.

Elektr transformatorlaridan foydalanmang.

- Bu elektr toki urishi yoki yong'inga olib kelishi mumkin.

xavfsizlik bo'yicha ma'lumotlar

Shikastlangan elektr manbaiga ulash vilkasi, shikastlanagan elektr manbaiga ulash shnuri yoki kontaktlari bo'shab qolgan rozetkadan foydalanmang.

- Bu elektr toki urishi yoki yong'inga olib kelishi mumkin.

Elektr manbaiga ulash shnurini qattiq tortmang yoki ortiq darajada bukmang.

Elektr manbaiga ulash shnurini o'ramang yoki bog'lamang.

Elektr manbaiga ulash shnurini metall buyumlarga osmang, elektr manbaiga ulash shnuri ustiga og'ir buyumlarni qo'ymang, elektr manbaiga ulash shnurini buyumlar orasiga joylashtirmang yoki elektr manbaiga ulash shnurini mashinaning orqa devorida joylashgan maydonga kiritmang.

- Bu elektr toki urishi yoki yong'inga olib kelishi mumkin.

Viklani rozetkadan sug'urishda elektr manbaiga ulash shnuridan tortmang.

Elektr manbaiga ulash vilkasini vilkadan ushlagan holda rozetkadan sug'urib oling.

- Ushbu talabga amal qilmaslik elektr toki urishi yoki yong'inga olib kelishi mumkin.

Elektr manbaiga ulash vilkasi va trubalarni o'zingiz qoqjib ketishingiz mumkin bo'lgan joylarda o'rnatmang.

Ushbu kir yuvish mashinasi elektr tarmog'iga ulash shnuri, vodoprovod krani va suv chiqarish quvuridan foydalanish mumkin bo'lgan tarzda o'rnatilishi kerak.



O'RNATISH UCHUN OGOHLANTIRISH BELGILARI



Ushbu mashina elektr manbaiga ulash vilkasidan osongina foydalanish mumkin bo'lgan tarzda joylashtirilishi kerak.

- Ushbu talabga amal qilmaslik elektr tokining chiqib ketishi tufayli elektr toki urishi yoki yong'inga olib kelishi mumkin.

Ushbu mashinani uning og'irligini ko'tara oladigan qattiq, tekis polga o'rnatmang.

- Ushbu talabga amal qilmaslik nonormal tebranishlar, mashinaning polda siljib ketishi, shovqin chiqishi yoki mahsulot nosozliklariga olib kelishi mumkin.



FOYDALANISHGA TEGISHLI JIDDIY OGOHLANTIRISH BELGILARI



Agar mashina suv bilan to'lib qolsa, darhol suv va elektr ta'minotini o'chiring va o'zingizga eng yaqin joylashgan xizmat ko'rsatish markaziga murojaat qiling.

- Elektr manbaiga ulash vilkasini nam qo'llaringiz bilan tegmang.
- Ushbu talabga amal qilmaslik elektr toki urishiga olib kelishi mumkin.

Agar ushbu mashina g'alati shovqin, kuygan hid yoki tutun chiqarsa, darhol elektr manbaiga ulash vilkasini uzing va o'zingizga eng yaqin joylashgan xizmat ko'rsatish markaziga murojaat qiling.

- Ushbu talabga amal qilmaslik elektr toki urishi yoki yong'inga olib kelishi mumkin.

Gaz (masalan, propan, siqilgan gaz va hokazo) oqib chiqqan hollarda elektr manbaiga ulash vilkasiga tegmasdan xonani darhol shamollating. Ushbu mashina yoki elektr manbaiga ulash shnuriga tegmang.

- Ventilyatordan foydalanmang.
- Uchqun chiqishi portlash yoki yong'inga olib kelishi mumkin.

Bolalarga kir yuvish mashinangizni yoki uning ichida o'ynashlariga yo'l qo'ymang. Bundan tashqari, mashinani chiqitga chiqarishda uning eshigining dastasini olib tashlang.

- Agar bola mashinaning ichiga kirib olsa, eshigi yopilb qolishi va bolaning nafasi qaytib, bo'g'ilib qolishi mumkin.

Kir yuvish mashinasidan foydalanishni boshlashdan avval uning asosiga birlashtirilgan qadoqlarni (gubka, penoplast) olib tashlanganligiga ishonch hosil qiling.

 Mashinaning kirlangan qismlarini gazolin, benzin, kerosin, bo'yoqlarning erituvchilari, spirt yoki boshqa yonuvchi yoki portlovchi moddalar bilan yuvmang.

- Bu elektr toki urishi, yong'in yoki portlashga olib kelishi mumkin.

Kir yuvish mashinasi ishlayotganda (yuqori haroratli suv bilan kir yuvish/quritish/siqish rejimlarida) uning eshigini kuch bilan ochmang.

- Kir yuvish mashinasidan oqib chiqayotgan suv kuyishga sabab bo'lishi yoki polni sirpanchiq qilishi mumkin.

Bu jarohat olishga sabab bo'lishi mumkin.

- Eshikni kuch bilan ochish mashinaning ishdan chiqishiga yoki jarohat olishga sabab bo'lishi mumkin.

Qo'lingizni kir yuvish mashinasi tagiga tiqmang.

- Bu jarohatlanishga sabab bo'lishi mumkin.

Elektr manbaiga ulash vilkasiga nam qo'llaringiz bilan tegmang.

- Bu elektr toki urishiga sabab bo'lishi mumkin.

Kir yuvish mashinasi ishlayotgan vaqtda elektr manbaiga ulash vilkasini sug'urish orqali mashinani o'chirmang.

- Elektr manbaiga ulash vilkasini rozetkaga takroran ulash uchqun chiqishiga sabab bo'lishi va elektr toki urishi yoki yong'inga olib kelishi mumkin.

Bolalar va imkoniyatlari cheklangan kishilarga mashinadan nazoratsiz foydalanishlariga yo'l qo'ymang. Bolalarning mashina ustiga chiqishlariga yo'l qo'ymang.

- Ushbu talabga amal qilmaslik elektr toki urishi yoki yong'in yoki jarohatlanishga olib kelishi mumkin.

Kir yuvish mashinasi ishlayotgan vaqtda uning ostiga qo'llaringizni yoki metall buyumlarni tiqmang.

- Bu jarohatlanishga sabab bo'lishi mumkin.

Mashinani elektr shnuridan tortib o'chirmang, doimo elektr vilkasini mustahkam ushlab, rozetkadan to'g'ri tortib chiqaring.

- Elektr manbaiga ulash shnurining shikastlanishi qisqa tutashuv, yong'in va/yoki elektr toki urishiga olib kelishi mumkin.

 Kir yuvish mashinasini o'zingizcha ta'mirlash, qismlarga ajratish yoki o'zgartirishga urinmang.

- Standart predoxranitellardan tashqari boshqa hech qanday predoxranitellardan (masalan, mis qo'yilma, po'lat sim va hokazo) foydalanmang.
- Kir yuvish mashinasini ta'mirlash yoki qaytadan o'rnatish kerak bo'lsa, o'zingizga eng yaqin joylashgan xizmat ko'rsatish markaziga murojaat qiling.
- Ushbu talabga amal qilmaslik elektr toki urishi, yong'in chiqishi, mahsulotning ishlashi bilan bog'liq muammolar yoki shikastlanishga olib kelishi mumkin.

 Agar suv quyish shlangi krandan uzilsa va mashina suvga to'lishni boshlasa, elektr vilkasini rozetkadan uzing.

- Ushbu talabga amal qilmaslik elektr toki urishi yoki yong'inga olib kelishi mumkin.

Kir yuvish mashinasidan uzoq vaqt foydalanilmaslik yoki momaqaldiroq/chaqmoq bo'layotgan vaqtda elektr vilkasini rozetkadan uzib qo'ying.

- Ushbu talabga amal qilmaslik elektr toki urishi yoki yong'inga olib kelishi mumkin.

Bolalarga (yoki uy hayvonlariga) kir yuvish mashinangizni yoki uning ichida o'ynashiga yo'l qo'ymang. Kir yuvish mashinasi eshigini ichkaridan ochish juda qiyin va agar bolalar mashina ichida tiqilib qolsalar, jiddiy jarohatlanishlari mumkin.

xavfsizlik bo'yicha ma'lumotlar



FOYDALANISH UCHUN OGOHLANTIRISH BELGILARI

★ Kir yuvish mashinasi kir yuvish vositasi, kirlar, ovqat qoldiqlari kabi begona narsalar bilan ifloslangan hollarda elektr vilkasini rozetkadan uzing va kir yuvish mashinasini nam va yumshoq latta bilan tozalang.

- Ushbu talabga amal qilmaslik ranglarning o'chishi, deformatsiyalanish, mashinaning ishdan chiqishi yoki zanglashga olib kelishi mumkin.

Kuchli zarba ta'sirida old oyna sinishi mumkin. Kir yuvish mashinasidan foydalanganda ehtiyot bo'ling.

- Oynaning sinishi jarohatlanishga olib kelishi mumkin.

Suv quyish to'xtatilgandan keyin yoki suv quyish shlangini qaytadan ulashda kranni asta-sekinlik bilan oching.

Agar uzoq vaqt davomida mashinadan foydalanilmagan bo'lsa, kranni asta-sekinlik bilan oching.

- Suv quyish shlangi yoki vodoprovod trubasidagi havo bosimi mahsulot qismlarini shikastlashi yoki suvning sizib chiqishiga sabab bo'lishi mumkin.

Agar kir yuvish mashinasini ishlating paytida suv oqib chiqisa, suv chiqarish tizimi bilan bog'liq muammoning mavjudligini tekshiring.

- Agar kir yuvish mashinasidan suv chiqarish tizimi muammosi tufayli suvga to'lgan holda foydalanilsa, bu elektr toki urishi yoki yong'inga sabab bo'lishi mumkin.

Yuviladigan kirlarni mashinaning ichiga to'liq joylashtiring, kirlar mashinaning eshigiga qisilib qolmasin.

- Agar yuviladigan kir mashina eshigiga tiqilib qolsa, u shikastlanishi, kir yuvish mashinasi ishdan chiqishi yoki suvning chiqib ketishi sodir bo'lishi mumkin.

Kir yuvish mashinasi ishlatilmaganda, vodoprovod krani yopilganligiga ishonch hosil qiling.

- Suv quyish shlangi ulovchisidagi vinting tegishli mahkamlanganligiga ishonch hosil qiling.
- Ushbu talabga amal qilmaslik mulkga zarar yetkazilishi yoki jarohatlanishiga olib kelishi mumkin.

Rezina zichlagich (prokladka) va old eshik oynasida begona narsalarning (masalan, mato parchalari, iplar, soch va hokazo) yo'qligiga ishonch hosil qiling.

- Agar begona buyumlar eshikka tiqilib qolsa yoki eshik mahkam yopilmasa, bu suvning oqib chiqishiga sabab bo'lishi mumkin.

Mashinadan foydalanishdan avval kranni oching va suv quyish shlangi ulovchisining mahkam biriktirilganligi va suvning oqib chiqmasligini tekshiring.

- Agar vintlar yoki suv quyish shlangi ulovchisi bo'shab qolsa, bu suvning oqib chiqishiga sabab bo'lishi mumkin.

Siz xarid qilgan kir yuvish mashinasi faqat uyda foydalanish uchun mo'ljallangan.

Biznes maqsadlarida foydalanish mashinadan noto'g'ri foydalanish hisoblanadi. Bunday hollarda kir yuvish mashinasiga nisbatan Samsung tomonidan beriladigan kafolat qo'llanilmaydi va bunday noto'g'ri foydalanish natijasidagi nosozliklar yoki shikastlanishlar uchun javobgarlikni Samsung zimmasiga yuklab bo'lmaydi.

☐ Kir yuvish mashinasining ustiga chiqmang yoki kir yuvish mashinasi ustiga buyumlarni (yuviladigan kirlar, yoqilgan shamlar, yoqilgan sigaretalar, kimyoviy moddalar, metall buyumlar kabilar) qo'ymang.

- Bu elektr toki urishi, yong'in chiqishi, mahsulotning ishlashi bilan bog'liq muammolar yoki jarohatlanishlarga olib kelishi mumkin.

Kir yuvish mashinasi sirtiga insektivsidlar kabi tez bug'lanuvchi materiallarni sepmang.

- Odam uchun xavfli bo'lish bilan bir paytda bu elektr toki urishi, yong'in chiqishi yoki mahsulotning ishlashi bilan bog'liq muammolarga olib kelishi mumkin.

Kir yuvish mashinasi yaqiniga elektromagnit maydonlar hosil qiluvchi buyumni joylashtirmang.

- Bu noto'g'ri ishlash tufayli shikastlanishga olib kelishi mumkin.

Yuqori haroratli yuvish yoki quritish rejimlarida chiqariladigan suvning harorati yuqori bo'lganligi uchun bunday suvga tegmang.

- Bu kuyish yoki jarohat olishga sabab bo'lishi mumkin.

Agar kir yuvish mashinangizda ushbu buyumlarni yuvish uchun maxsus dastur bo'lmasa, suv o'tkazmaydigan o'rindiqlik uchun g'lof, to'shamalar yoki kiyimlarni (*) yuvmang, siqmag yoki quritmag.

- Hattoki yorlig'ida kir yuvish mashinasi belgisi ko'rsatilgan bo'lsa ham, qalin yoki qattiq to'shamalarni yuvmang.
- Bu ortiqcha tebranishlar tufayli shikastlanishga yoki kir yuvish mashinasi, devorlar, pol yoki kiyimlarga zarar yetkazishga olib kelishi mumkin.

* Jundan qilingan choyshablar, yomg'irga qarshi nakidkalar, baliqchilarning jiletleri, chang'ichilarning shimlari, uxlash uchun yostiqlar, yo'rgak qoplamlari, bolalar tagliklari hamda velosipedlar, mototsikllar, mashinalarni yopish uchun tentlar va hokazo.

Kir yuvish vositasi qutisi o'z joyiga qo'yilmagan holda kir yuvish mashinasini ishga tushirmang.

- Bu suvning oqib ketishi tufayli elektr toki urishi yoki jarohatlanishga olib kelishi mumkin.

Quritish vaqtida yoki quritish nihoyasiga yetishi bilan bakning ichiga tegmang, chunki u issiq bo'ladi.

- Bu kuyishga sabab bo'lishi mumkin.

Kir yuvish vositasi qutisini ochgandan keyin qo'lingizni ichiga tiqmag.

- Bu jarohatlanishga olib kelishi mumkin, chunki qo'lingiz kir yuvish vositasini solish tizimi tomonidan ushlab qolinishi mumkin. Kir yuvish mashinasi ichiga yuvilishi kerak bo'lgan narsalardan boshqa hech qanday narsalarni (oyoq kiyimlari, ovqat qoldiqlari, hayvonlar kabi) solmang.
- Kuchli tebranishlar tufayli bu kir yuvish mashinasining ishdan chiqishiga yoki uy hayvonlarining jarohatlanishi va o'limiga olib kelishi mumkin.

Sochto'g'nag'ich, pichoq, timoq kabi o'tkir narsalar bilan tugmalarni bosmang.

- Bu elektr toki urishi yoki jarohatlanishga olib kelishi mumkin.

Odatda terini parvarish qilish vositalari do'konlari yoki massaj klinikalarida sotiladigan moylar, kremlar yoki los'onlar bilan ifloslangan kiyimlarni yuvmang.

- Bu rezina zichlagichning deformatsiyalanishiga sabab bo'lishi va suvning chiqib ketishiga sabab bo'lishi mumkin.

Nina to'g'nag'ich, soch to'g'nag'ich yoki oqartirgich tyubigi kabi buyumlarni bakda uzoq vaqt qoldirmang.

- Bu bakning zanglanishiga olib kelishi mumkin.
- Agar bak sirtida zanglagan joylar paydo bo'lishni boshlasa, uning sirtiga (neytral) tozalash vositasini seping va uni ketkazish uchun gubkadan foydalaning. Hech qachon metall chiyotkadan foydalanmang.

Quruq kimyoviy tozalash vositalaridan to'g'ridan-to'g'ri foydalanmang va biror bir quruq kimyoviy tozalash vositalari bilan zararlangan kiyimlarni yuvmang, chaymang yoki siqmag.

- Bu moyning oksidlanishidan hosil bo'luvchi yuqori harorat tufayli o'z-o'zidan yonib ketishga yoki birdan yonib ketishga olib kelishi mumkin.

Suvni sovutish/isitish qurilmalaridan olingan suvdan foydalanmang.

- Bu kir yuvish mashinasi bilan bog'liq muammolarga olib kelishi mumkin.

xavfsizlik bo'yicha ma'lumotlar

Kir yuvish mashinasi uchun tabiiy qo'l yuvish sovunidan foydalanmang.

- Agar u kir yuvish mashinasining ichida qotib qolsa yoki to'plansa, bu kir yuvish mashinasining nosozligi, ranglarning o'chishi, zanglar yoki noxush hidlarning paydo bo'lishiga olib kelishi mumkin.

Choyshab singari yirik buyumlarni kir yuvish to'riga joylashtirgan holda yuvmang.

- Paypoq va ko'krakpechlarni yuvish to'riga joylashtiring va ularni boshqa yuviladigan kirtar bilan birgalikda yuving.
- Bu talabga amal qilmaslik kuchli tebranishlar tufayli shikastlanishga olib kelishi mumkin.

Qotib qolgan kir yuvish vositalaridan foydalanmang.

- Agar ular kir yuvish mashinasi ichida to'planib qolsa, bu suvning oqib chiqishiga sabab bo'lishi mumkin.

Tag qismida sovutish teshiklari bo'lgan kir yuvish mashinalarini o'rnatganda, teshiklar qilam yoki boshqa buyumlar bilan to'silib qolmaganligiga ishonch hosil qiling.

Yuvilishi kerak bo'lgan barcha kiyimlar cho'ntaklarining bo'sh ekanligiga ishonch hosil qiling.

- Tangalar, to'g'nag'ichlar, mixlar, vintlar yoki toshlar singari qattiq, o'tkir buyumlar kir yuvish mashinasining ishdan chiqishiga olib kelishi mumkin.

Katta to'qalari, tugmalari yoki boshqa og'ir metall buyumlari mavjud bo'lgan kiyimlarni yuvmang.



TOZALASHGA TEGISHLI JIDDIY OGOHLANTIRISH BELGILARI



Kir yuvish mashinasi unga suv sepush yo'lli bilan tozalamang.

Kuchli kislotaviy tozalash vositalaridan foydalanmang.

Kir yuvish mashinasi tozalash uchun benzin, erituvchilar yoki spirtidan foydalanmang.

- Bu ranglarning o'chishi, deformatsiyalanish, elektr toki urishi yoki yong'inga olib kelishi mumkin.

Kir yuvish mashinasi tozalash yoki unga texnik xizmat ko'rsatishdan avval uni devordagi rozetkadan uzing.

- Ushbu talabga amal qilmaslik elektr toki urishi yoki yong'inga olib kelishi mumkin.

WEEE BELGISIGA OID KO'RSATMALAR



Ushbu mashinani to'g'ri chiqitga chiqarish (Ishlatilgan elektr va elektronika jihozi)

(Chiqindilarni ajratgan holda yig'ish tizimiga ega bo'lgan mamlakatlarga tegishi)

Mahsulot, aksessuarlar yoki bosma nashrlardagi ushbu markirovka ushbu mahsulot va uning elektron yordamchi qurilmalarining (masalan, zaryadlash qurilmasi, naushniklar, USB kabeli) xizmat muddatlarini o'tab bo'lganlaridan keyin boshqa maishiy chiqindilar bilan birgalikda chiqitga chiqarib bo'lmagligini ko'rsatadi. Keraksiz buyumlarni nazoratsiz tarzda chiqitga chiqarish tufayli atrof-muhitga yoki odamlarning salomatliklariga yetkazilishi mumkin bo'lgan zararlarning oldini olish uchun ko'rsatilgan elementlarni tashlab yuborilayotgan qurilmaning boshqa qismlaridan ajratib oling va moddiy resurslardan oqilona tarzda takroran foydalanishga ko'maklashish uchun ulardan qayta foydalaning.

Uyda foydalanuvchilar ekologik jihatdan xavfsiz tarzda qayta foydalanish uchun ushbu qurilmalarni qayerda va qanday topshirish mumkinligi to'g'risida ma'lumotlar olish uchun o'zlarini ushbu mahsulotni xarid qilgan chakana sotuvchiga yoki mahalliy hokimiyat ofisiga murojaat qilishlari kerak.

Biznes bilan shug'ullanuvchi foydalanuvchilar o'zlarining ta'minotchilari bilan bog'lanishlari va xarid shartnomasi qoidalari va shartlari bilan tanishishlari kerak. Ushbu mahsulot va uning elektron aksessuarlarini tashlab yuboriladigan boshqa tijoriy chiqindilar bilan birgalikda chiqitga chiqarmaslik kerak.

kir yuvish mashinasini o'rnatish

Kir yuvish mashinasining to'g'ri ishlashini ta'minlash va kir yuvish vaqtida shikastlanish xavfini oldini olish uchun o'rnatish bo'yicha mutaxassis ushbu ko'rsatmalarga qat'iy amal qilishi kerak.

BARCHA QISMLARNING MAVJUDLIGINI TEKSHIRISH

Kir yuvish mashinasining qadog'ini ehtiyotlik bilan oling va quyida ko'rsatilgan barcha qismlarning mavjudligiga ishonch hosil qiling. Agar kir yuvish mashinasi tashish vaqtida shikastlangan bo'lsa yoki uning barcha qismlari mavjud bo'lmasa, Samsung kompaniyasining xaridorlarga xizmat ko'rsatish markazi yoki Samsung kompaniyasining dileriga murojaat qiling.

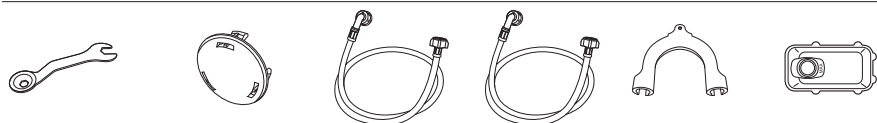
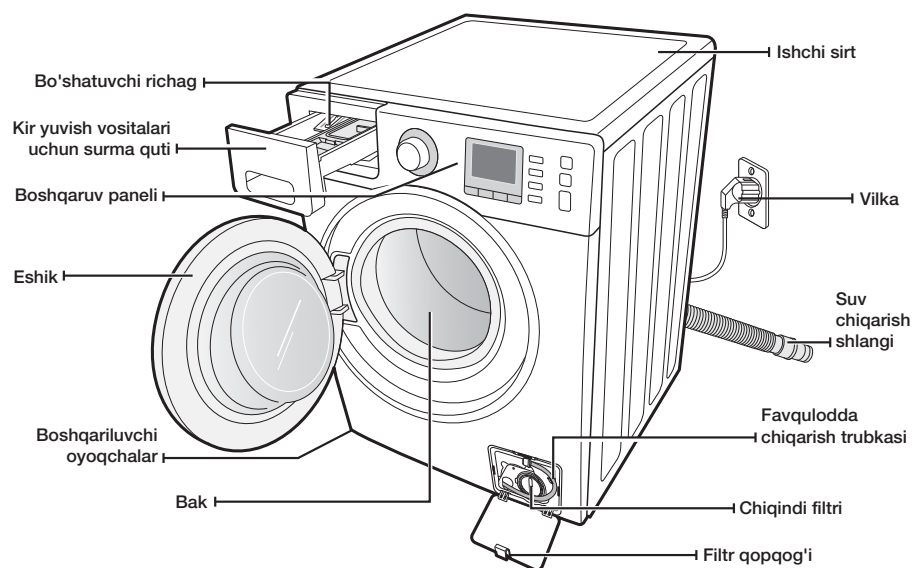

Gayka kaliti

* Tashish boltlari tirqishlari tiqinlari

Sovuq

Issiq
(Ba'zi modellar uchun)

Shlang ushlagichi

Suyuq kir yuvish vositasining qutisi
(Ba'zi modellar uchun)

Sovuq suv quyish shlangi



* Tashish boltlari tirqishlari tiqinlari : Tashish boltlari tirqishlari tiqinlari soni modelga bog'liq bo'ladi (3~6 tiqin).

Kir yuvish mashinasini o'rnatish

O'RNATISH TALABLARIGA MUVOFIQLIK

Elektr ta'minoti va yerga ulash



Uzaytma simdan (udliniteldan) foydalanmang.

Faqat kir yuvish mashinasi bilan berilgan elektr manbaiga ulash shnuridan foydalaning.

O'rnatishga tayyorlashda quvvat manbaining quyidagi talablarga javob berishiga ishonch hosil qiling:

- 220-240 V / 50 Gz kuchlanishli predoxranitel yoki avtomatik vklyuchatel
- Kir yuvish mashinasi uchun mo'ljallangan alohida tarmoqlangan zanjir

Kir yuvish mashinasi yerga ulangan bo'lishi kerak. Kir yuvish mashinasi to'g'ri ishlamagan yoki ishdan chiqqan hollarda yerga ulash elektr toki uchun eng kam qarshilikli yo'l bilan ta'minlagan holda elektr toki urishi xavfini kamaytiradi.

Kir yuvish mashinasi yerga ulangan rozetkada foydalanish uchun mo'ljallangan yerga ulash kabeliga ega bo'lgan uch shtirli elektr manbaiga ulash kabeli bilan birga beriladi.



Yerga ulash simini hech qachon plastik vodoprovod, gaz ta'minlash liniyalari yoki issiq suv trubasiga ulamang.

Yerga ulash simining noto'g'ri ulanishi elektr toki urishiga olib kelishi mumkin.

Kir yuvish mashinasini yerga ulashning to'g'ri bajarilganligiga ishonchingiz komil bo'lmasa, maslahat olish uchun malakali elektrik yoki texnik xizmat ko'rsatish bo'yicha mutaxassisga murojaat qiling. Kir yuvish mashinasi bilan birga berilgan elektr manbaiga ulash vilkasini o'zgartirmang. Agar vilka rozetkaga mos kelmasa, tegishli rozetkani o'rnatish uchun malakali elektrikka murojaat qiling.

Suv quyish

Suv bosimi 50 kPadan 800 kPagacha bo'lsa, kir yuvish mashinasi ishlayotganda unga suv tegishli qayiladi. Suv bosimi 50 kPadan past bo'lganda, suv klapanining ishida uzilishlar yuz berishi mumkin va ushbu klapan to'liq yopilmasligi mumkin. Yoki mashinani to'ldirish uchun dasturda belgilangan ko'proq vaqt olishi va natijada mashinaning o'chirilishiga olib kelishi mumkin. (Agar ichki shlang bo'shab qolsa, ortiqcha suv quyilishi yoki suvning toshib ketishining oldini olish uchun to'ldirish vaqtining chegarasi boshqaruvchi dasturga o'rnatilgan.)

Kir yuvish mashinasi bilan berilgan shlanglarni vodoprovodga ulash uchun yetarli bo'lishi uchun vodoprovod kranlari kir yuvish mashinasining orqa devoridan 120 smdan ko'p bo'lmagan masofada joylashgan bo'lishi kerak.



Ko'pchilik santexnika mahsulotlarini sotadigan do'konlarda uzunligi eng ko'pi bilan 305 smgacha bo'lgan turli uzunliklardagi shlanglar sotiladi.

Quyidagi harakatlarni bajarish orqali siz suvning oqib ketishi va bu orqali yetkaziladigan zararlarning vujudga kelish xavfini kamaytirishingiz mumkin:

- Suv kranlaridan osongina foydalanishni ta'minlash.
- Kir yuvish mashinasidan foydalanilmayotgan vaqtda kranlarni yopib qo'yish.
- Shlang prokladkalari orqali suvning oqib ketmayotganligini vaqti-vaqti bilan tekshirib turish.



Kir yuvish mashinasidan ilk marta foydalanishdan avval shlanglarning suv klapani va vodoprovod kranlariga ulanadigan barcha joylardan suv oqib ketmayotganligini tekshiring.

Suvni chiqarish

Samsung kompaniyasi balandligi 65 sm bo'lgan vertikal trubadan foydalanishni tavsiya qiladi. Suv chiqarish shlangi mashinaning orqa devorida joylashgan suv chiqarish shlangi qisqichi orqali suv chiqarish trubasiga tomon o'tkazilishi kerak. Suv chiqarish trubasi suv quyish shlangining tashqi diametriga mos kelishi uchun yetarli darajadagi katta diametrga ega bo'lishi kerak. Suv quyish shlangi zavodda birlashtiriladi.

Pol qoplamasi

Kir yuvish mashinasi eng yaxshi darajada ishlashi uchun u tekis va qattiq sirtga o'rnatilgan bo'lishi kerak. Tebranishlarni va/yoki muvozanatlashmagan yuklanishlarni kamaytirish uchun yog'och pollarni mustahkamlash talab qilinishi mumkin. Gilam qoplamalar va kafelli pollar tebranishlarning vujudga kelishiga ko'maklashadi, bunda siqish rejimida kir yuvish mashinasining ozgina silljishga moyilligi kuzatiladi.

Kir yuvish mashinasini hech qachon platformaga yoki noturg'un sirtlarga o'rnatmang.

Atrof-muhit harorati

Kir yuvish mashinasini suv muzlashi mumkin bo'lgan joylarga o'rnatmang, chunki suv klapani, nasos va shlanglarda doimo oz miqdordagi suv qoladi. Trubalardagi muzlagan suv tasmalar, nasos va boshqa qismlarning shikastlanishiga olib kelishi mumkin.

Tokcha yoki shkafga o'rnatish

Kir yuvish mashinasi xavfsiz tarzda va to'g'ri ishlashi uchun uni o'rnatishda quyidagi oralig'lar (zazorlar) qoldirishga amal qilish kerak:

Chekkalar - 25 mm

Orqasi - 50 mm

Tepasidan - 25 mm

Oldidan - 465 mm

Agar kir yuvish mashinasi va quritgich birgalikda o'rnatilgan bo'lsa, tokcha yoki shkafning old tomonida havo almashishi uchun kamida 465 mm bo'lgan bo'sh joy qoldirilishi kerak. Kir yuvish mashinasi alohida o'rnatilgan hollarda havo almashishi talab qilinmaydi.

KIR YUVISH MASHINASINI O'RNATISH

1-QADAM

Joyni tanlash



Kir yuvish mashinasini o'rnatishdan avval o'rnatiladigan joyning quyidagi talablarga javob berishiga ishonch hosil qiling:

- Gilam qoplama yoki havo almashishiga to'sqinlik qilishi mumkin qoplamaga ega bo'lmagan qattiq, tekis sirtning mavjudligi
- To'g'ridan-to'g'ri tushadigan quyosh nurlaridan himoyalanganligi
- Yetarli darajadagi havo almashishiga egaligi
- Muzlamasligi (0 °C-dan past bo'lmasin)
- Moyli yoki gaz isitgichlar kabi issiqlik manbalaridan uzoqda joylashganligi
- Elektr manbaiga ulash kabeli kir yuvish mashinasining tagidan o'tmasligi uchun yetarli darajadagi joyning mavjudligi

kir yuvish mashinasini o'rnatish

2-QADAM

Tashish boltlarini bo'shatib olish

Kir yuvish mashinasini o'rnatishdan avval kir yuvish mashinasining orqa devoridagi beshta tashish boltlarini bo'shatib olish kerak.

1. Gayka klyuchi yordamida barcha boltlarni bo'shating.

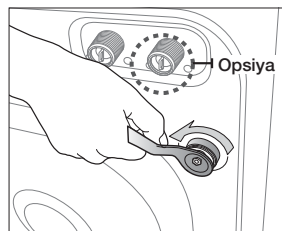

2. Boltni gayka kaliti bilan ushlang va tirqishning keng qismi orqali chiqarib oling. Bu harakatlarni har bir bolt uchun takrorlang.

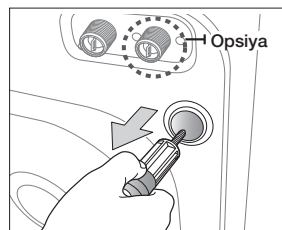

3. Tirqishlarni birga beriladigan plastmassa qopqoqlar bilan berkiting.

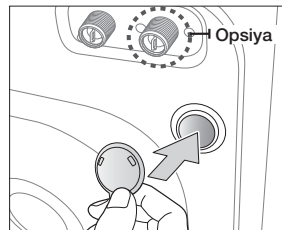

4. Tashish boltlarini xavfsiz joyga qo'ying, ular kelajakda kir yuvish mashinasini tashishda kerak bo'lishi mumkin.

 Qadoqlash materiallari bolalar uchun xavfli bo'lishi mumkin; barcha qadoqlash materiallarini (plastik paketlar, penoplast va hokazo) bolalarning qo'llari yetmaydigan joylarda saqlang.

3-QADAM

Oyoqchalar balandligini o'zgartirish

 Kir yuvish mashinasini o'rnatishda elektr manbaiga ulash vilkasi, suv quyish shlangi va suv chiqarish shlangidan osongina foydalanish imkoniyati bilan ta'minlash kerak.

1. Kir yuvish mashinasini o'zingiz tanlagan joyga olib boring.

2. Qo'lingiz bilan oyoqchalarni kerakli yo'nalishda aylantirish orqali kir yuvish mashinasini tekislang.

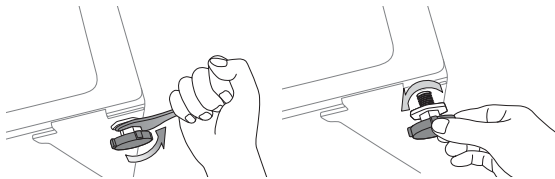

3. Kir yuvish mashinasi tekis bo'lishi bilan kir yuvish mashinasi bilan berilgan gayka klyuchi yordamida birlashtirish gaykalarini qotiring.

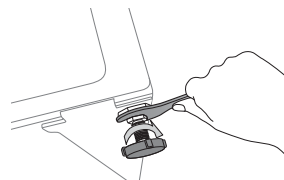

4-QADAM

Suv quyish va chiqarishni ulash

Suv quyish shlangini ulash

1. Sovuq suv quyish shlangining L shaklidagi nasadkasini mashinaning orqa tarafidagi sovuq suv quyish tirqishiga birlashtiring. Qo'l bilan qotiring.

 Suv quyish shlangi bir tomondan mashinaga, ikkinchi tomondan esa suv kraniga ulanishi kerak. Suv quyish shlangini cho'zib tortmang. Agar shlang juda qisqa bo'lsa, shlangni uzunroq, yuqori bosimli shlang bilan almashiring.

2. Sovuq suv quyish shlangining boshqa uchini rakovinaning sovuq suv kraniga qo'lingiz bilan qotiring. Zarur bo'lgan hollarda siz nasadkani bo'shatish va qaytadan taranglashtirish orqali suv quyish shlangini kir yuvish mashinasiga qaytadan joylashtirishingiz mumkin.

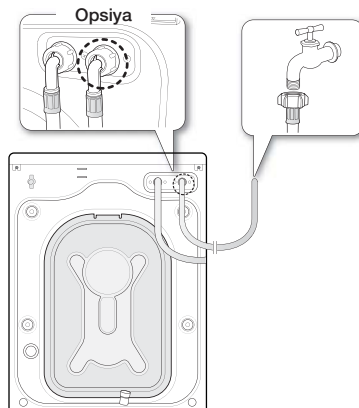

Qo'shimcha issiq suv tirqishi mavjud ba'zi modellar uchun:

1. Sovuq suv quyish shlangining qizil rangli L shaklidagi nasadkasini mashinaning orqa tarafidagi issiq suv quyish tirqishiga birlashtiring. Qo'l bilan qotiring.
2. Issiq suv quyish shlangining boshqa uchini rakovinaning issiq suv kraniga qo'lingiz bilan qotiring.
3. Agar faqat sovuq suvdan foydalanishni istasangiz, Y shaklidagi nasadkadan foydalaning.

kir yuvish mashinasini o'rnatish

Suv quyish shlangini ulash

1. Suv quyish shlangidagi adaptelni bo'shatib oling.

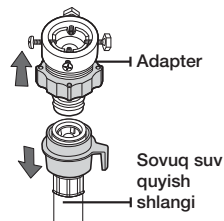

2. Avval, + shaklidagi otyortka yordamida adapterdagi to'rtta vintni bo'shating. Keyin (2) qismni mil yo'nalishida, toki 5 mm oraliq hosil bo'lgunicha, aylantiring.

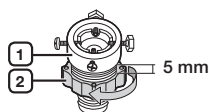

3. Adaptelni vodoprovod kraniga biriktiring va adaptelni yuqoriga ko'targan holda vintlarni tarang qilib torting. Mil yo'nalishiga qarab (2) qismini aylantiring va (1) bilan (2) ulang.

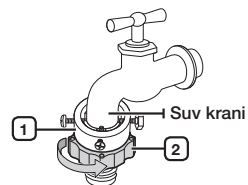

4. Suv quyish shlangini adapterga ulang. (3) qismini qo'yib yuborsangiz, shlang tiqillagan tovush chiqargan holda adapterga avtomatik ravishda ulanadi.

- Suv quyish shlangini adapterga ulaganingizdan keyin shlangni pastga tortgan holda uning to'g'ri ulanganligiga ishonch hosil qiling.

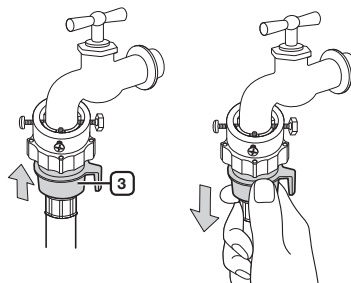

5. Sovuq suv quyish shlangining boshqa uchini kir yuvish mashinasining orqa tarafidagi suv quyish tirqishiga biriktiring. Shlangni soat millari yo'nalishida oxirigacha aylantiring.

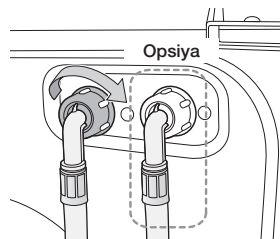

6. Suvni oching va suv quyish klapani, kran yoki adapterdan suv oqib chiqmayotganligiga ishonch hosil qiling. Agar suv oqib chiqayotgan bo'lsa, avvalgi qadamlarni takrorlang.



Suv oqib chiqayotgan hollarda kir yuvish mashinasidan foydalanmang. Bu elektr toki urishi yoki jarohatlanishga olib kelishi mumkin.

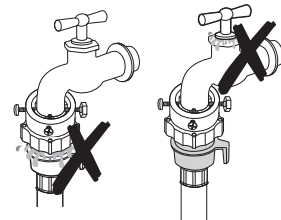

- Agar vodoprovod krani rezbali bo'lsa, suv quyish shlangini kranga rasmda ko'rsatilgani kabi birlashtiring.

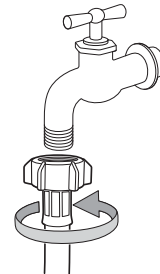

Suv quyish uchun eng qulay bo'lgan vodoprovod kranidan foydalaning. Kran to'rtburchak shaklga yoki haddan tashqari katta diametrdagi bo'lsa, adapterni vodoprovod kraniga birlashtirishdan avval oraliq halqani chiqarib oling.

Akva shlangini ulash (ba'zi modellar uchun)

Akva shlangi suvning oqib ketishidan to'liq himoyalash uchun yaratilgan.

U suv quyish shlangiga biriktiriladi va shlang shikastlangan hollarda suv oqimini avtomatik ravishda to'xtatadi. Shuningdek, u ogohlantiruvchi indikatorni ko'rsatadi.

- Suv quyish shlangini ko'rsatilganidek kranga ulang.

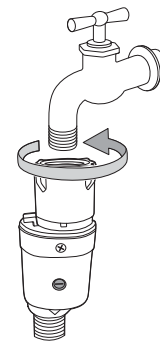

Kir yuvish mashinasini o'rnatish

Suv shiqarish shlangini ulash

Suv chiqarish shlangi uchini uch xil usulda joylashtirish mumkin:

1. **Rakovina yon devori orqali:** Suv chiqarish shlangi 60-90 sm balandlikda joylashtirilishi kerak. Suv chiqarish shlangining uchi bukilgan holda bo'lishi uchun kir yuvish mashinasi bilan birga berilgan plastik ushlagichdan foydalaning. Suv chiqarish shlangining siljib ketishini oldini olish uchun ushlagichni ilmoq yordamida devorga yoki arqon yordamida vodoprovod kraniga mahkamlang.
2. **Rakovina suv chiqarish trubasining tarmoqlanish joyiga:** Shlangning uchi pol yuzasidan kamida 60 sm balandlikda bo'lishi uchun suv chiqarish trubasining tarmoqlanish joyi rakovina suv chiqarish sifonidan yuqorida joylashgan bo'lishi kerak.

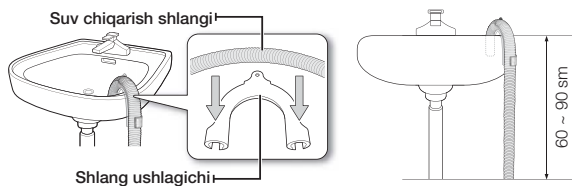

3. **Suv chiqarish trubasiga:** Balandligi 65 sm bo'lgan vertikal trubadan foydalanishni tavsiya qilamiz; u 60 smdan katta va 90 smdan uzun bo'lmashligi kerak.

- ☒ Suv chiqarish trubasiga bo'lgan talablar;
 - eng kam diametri 5 sm.
 - eng kam suv o'tkazish hajmi daqiqasiga 60 litr.

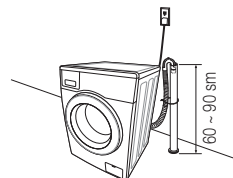

5-QADAM

Kir yuvish mashinasini elektr tarmog'iga ulash

Elektr manbaiga ulash kabelini devordagi predoxranitel yoki avtomatik vklyuchatel bilan himoyalangan 220-240 V, 50 Gzli ruxsat berilgan rozetkaga ulang. (Elektr ta'minoti va yerga ulashga bo'lgan talablar to'g'risida qo'shimcha ma'lumotlar olish uchun 14-betni qarang.)

- ☒ **Test sinovi**
O'rnatish tugallangandan keyin **Полоскание + Отжим (Chayish+Siqish)** rejimlarini ishlatib ko'rish orqali kir yuvish mashinasining to'g'ri o'rnatilganligiga ishonch hosil qiling.
- ☒ Volt Control texnologiyasi elektr tarmog'idagi kuchlanish sakrashlari paytida kir yuvish mashinasining xavfsiz ishlashini ta'minlaydi. Kuchlanishning keskin sakrashi holatida kir yuvish mashinasi kir yuvish siklini to'xtatadi va tarmoqdagi kuchlanish stabilanishi bilan uni qaytadan boshlaydi.
Volt Control tizimi ishga tushirilganda quyidagi belgi displeyda namoyish qilinadi: Uc.

6-QADAM

Tilni tanlang (ba'zi LCD modellar uchun)

Sozlash boshida (Yoqilgandan so'ng) displeyda "Language setting" (Tilni tanlash) xabari paydo bo'ladi. Siz Ingliz, Fransuz, Golland, Nemis, Italyan yoki Ispan tillaridan bittasini tanlashingiz mumkin. (Portugaliya, Daniya, Finlyandia, Norvegija yoki Svetsiya.)

* Tilni tanlash modelga qarab o'zgartirilishi mumkin.

1. Tilni tanlash uchun Chayish tugmasini bosib.
 2. Siqish tugmasini bosib, tanlangan tilni o'rnatish.
- ☒ Boshqa tilni tanlash uchun Chayish va Siqish tugmalarini birdaniga bosib 3 soniya ushlab turing.
 - ☒ LCD displeyning tili modelga qarab farq qilishi mumkin.



kir yuvish

Yangi Samsung kir yuvish mashinasi bilan kir yuvishda eng qiyin narsa qaysi kimi birinchi o'rinda yuvish kerakligi to'g'risida qaror qabul qilish bo'ladi.

DASTLABKI KIR YUVISH

 Dastlabki kir yuvishni bajarishdan avval yuviladigan kirlarsiz yuvishning to'liq davrini ishga tushirish kerak.

1. **Вкл. (Quvvat)** tugmasini bosing.
2. Kir yuvish vositalari uchun surma qutidagi asosiy yuvish bo'limiga **Ⓜ** oz miqdordagi kir yuvish vositasini qo'shing.
3. Kir yuvish mashinasiga suv quyish kranini oching.
4. **Старт/Плюс (Boshlash/To'xtatish)** tugmasini bosing.

 Bu ishlab chiqaruvchining test sinovidan keyin mashinada qolishi mumkin bo'lgan suvni chiqarib tashlaydi.

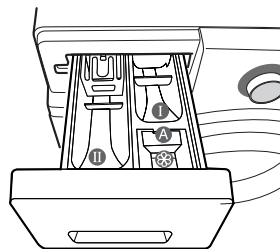

Bo'lim Ⓜ: Dastlabki yuvish uchun kir yuvish vositasi yoki kraxmal.

Bo'lim Ⓜ: Asosiy yuvish uchun kir yuvish vositasi, suvni yumshatish vositasi, dastlabki ho'llash vositasi, oqartirgich va dog'larni ketkazish vositasi.

 Suyuqli kir yuvish vositasidan foydalanish uchun uni tegishli qutiga quyung (tegishli model uchun qo'llanmaning 31-betiga qarang). Suyuq kir yuvish vositasi bo'limiga kukunli kir yuvish vositasini solmang.

Bo'lim Ⓜ: Qo'shimchalar, misol, mato yumshatgichi yoki yuqorida aytib o'tilganlar ("A"-da (MAX) chizig'ining past chetidan kam darajada to'ldirilsin).

UMUMIY KO'RSATMALAR

1. Yuviladigan kirlarni mashinaga joylashtiring.

 Kir yuvish mashinasini ortiq darajada yuklantirmang. Yuviladigan kirlarning har bir turi uchun yuklanish hajmini aniqlash uchun 30-betdagi jadvalni qarang.

- 
- Kirlarning eshikka tiqilib qolmaganligiga ishonch hosil qiling, chunki bu suvning oqib chiqishiga sabab bo'lishi mumkin.
 - Yuvish davridan so'ng, kir yuvish mashinasining old qismidagi rezina prokladkasida kir yuvish vositasi qolishi mumkin. Har qanday qolgan yuvish vositasini tozalab chiqing, chunki bular suvning oqib chiqishiga sabab bo'lishi mumkin.
 - Kir yuvish mashinasi ishlayotgan vaqtda eshik oynasiga tegmang, chunki u issiq bo'lishi mumkin.
 - Kir yuvish mashinasi ishlayotgan vaqtda kir yuvish vositalari uchun surma quti yoki chiqindi filtrini ochmang, chunki sizga issiq suv yoki bug' sachrashi mumkin.
 - Ochiq qaror siklidan tashqari suvga chidamli buyumlarni oddiy siklda yuvmang.

2. U tiqillagan tovush chiqargunicha mashina eshigini yoping.

3. Mashinani yoqing.

4. Kir yuvish vositasi va qo'shimchalarni qutiga soling.

5. Yuklash uchun tegishli sikl va parametrlarni tanlang.

Yuvish indikatorlari yoqildai va taxminiy sikl vaqti displeyda namoyish qilinadi.

6. **Старт/Плюс (Boshlash/To'xtatish)** tugmasini bosing.

kir yuvish

BOSHQARUV PANELIDAN FOYDALANISH

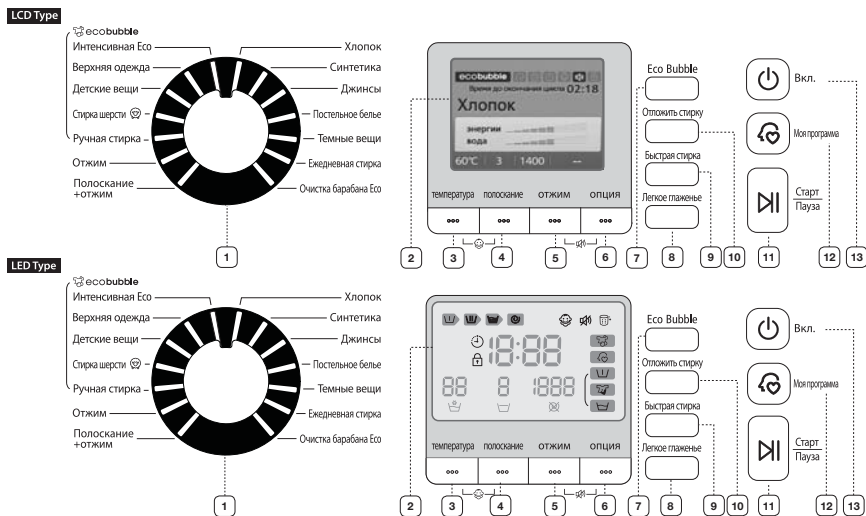

Сикли uchun tasvir va siqish tezligini tanlang.

 Batafsil ma'lumot uchun "Сикли tanlovchisi yordamida kiyimlarni yuvish"ga murojaat qiling. (28-betni qarang)

Хлопок (Paxta) - O'rtacha yoki yengil kirlangan paxtali buyumlar, choyshablar, dasturxonlar, ichki kiyimlar, ko'ylaklar kabilar uchun.

Синтетика (Sintetika) - Полистер (diolen, trevira), полиамид (перлон, нейлон) yoki shunga o'xshash boshqa aralashmalardan qilingan o'rtacha yoki yengil kirlangan bluzkalar, ko'ylaklar va boshqalar uchun.

Джинсы (Jinsi) - Asosiy yuvishda sunning yuqoriroq darajasi va qo'shimcha chayqash kiyimlaringizda kir yuvish vositasidan bitta ham dog' qoldirmaslikni kafolatlaydi.

Постельное белье (Choyshablar) - Yoping'ichlar, choyshablar, ko'rpa-yostiq jildlari va hokazo uchun.

 Eng yaxshi natijalarga erishish uchun og'irligi 2,5 kgdan ortiq bo'lmagan ko'rpa-yostiq anjomlarining faqat 1 turini yuving.

1 Сикли Tanlovchisi

Темные вещи (Qora rangdagi kiyimlar) - Qo'shimcha chayish va qisqartirilgan siqish sevimli qora rangdagi kiyimlaringizni ehtiyotlik bilan yuvilishi va yaxshilab chayilishini kafolatlaydi.

Ежедневная стирка (Kundalik yuvish) - Ichki kiyimlar va ko'ylaklar singari har kuni kiyiladigan buyumlar uchun.

Очистка барабана Eco (Eco barabanini tozalash) - Barabanni tozalash uchun. U barabanni kirlar va bakteriyalardan tozalaydi. Muntazam foydalanish (har 40 ta yuvishdan keyin) tavsiya qilinadi. Kir yuvish vositalari yoki oqartiruvchilar kerak emas.

Интенсивная Есо (Super Eco yuvish) - Past haroratti Ekologik ko'pik sikli quvvatlarini samarali tarzda tejashga imkon bergan holda ajoyib kir yuvish natijalariga erishishni kafolatlaydi.

Верхняя одежда (Ochiq qarov) - Tog'-chang'i kiyimlari, chang'i uchuvchilarning kiyimlari, sport kiyimlari kabi ko'chaga kiyiladigan kiyimlar uchun. Ushbu matolar funksional texnologiya natijalari va spandeks, stretch va mikrotolalar kabi to'lamani o'z ichiga oladi.

Детские вещи (Bolalar buyumlarini yuvish) - Yuqori haroratdagi yuvish va qo'shimcha chayish bolalarning terisiga shikast yetkazishi mumkin bo'lgan kir yuvish vositasidan hech qanday qoldiqlarning bo'lmashini kafolatlaydi.

	<p>Стирка Шерсти (Jundan qilingan buyumlar) - Faqat mashinada yuvish mumkin bo'lgan jundan qilingan buyumlar uchun. Yuklanish 2,0 kgdan kam bo'lishi kerak.</p> <ul style="list-style-type: none"> Junli buyumlarni yuvish rejimida kirlar yengil tebratish harakatlari yordamida yuviladi. Yuvish paytida jundan qilingan buyumlarni qisqarish/yirtilishdan himoyalash va super nozik tozalikka erishish uchun yengil tebratish va ho'llantirish harakatlari davom ettiriladi. Ushbu rejimda mashinaning to'xtashlari nosozliklarga kirmaydi. Yuvish natijalarini va jun tolalariga qarovni yaxshilash uchun jundan qilingan buyumlar siklida mo'tadil kir yuvish vositasidan foydalanish tavsiya qilinadi. <p>Ручная стирка (Qo'lda yuvish) - Qo'lda yuvish singari juda yengil yuvish sikli. Отжим (Siqish) - Ko'proq suvni chiqarib tashlash uchun qo'shimcha siqish siklini bajaradi. Полоскание + Отжим (Chayish+Siqish) - Faqat chayilishi kerak bo'lgan yoki chayishda mato yumshatgichi qo'shiladigan kirlarni yuklanish uchun.</p>		
2	<p>Lcd Display / Raqamli Grafik Display</p> <p>Yuvish siklining qolgan vaqti, sikl to'g'risidagi barcha ma'lumotlar va xato kodlarini namoyish qiladi.</p>		
3	<p>температура (haror.)</p> <p>Mavjud suv harorati parametrlari bo'ylab o'tish uchun ushbu tugmani qayta-qayta bosib: (Sovuq suv , 20 °C, 30 °C, 40 °C, 60 °C va 95 °C).</p>		
4	<p>полоскание (chayish)</p> <p>Qo'shimcha chayish sikllarni qo'shish uchun ushbu tugmani bosib. Chayish sikllarining eng ko'p soni beshta.</p>		
5	<p>Siqish sikli uchun mavjud tezliklar bo'yicha o'tish uchun ushbu tugmani qayta-qayta bosib.</p> <table border="1" data-bbox="419 697 1045 732"> <tr> <td>WF1124 / WF-M124</td> <td> 400, 800, 1000, 1200, 1400 ayl./daq.</td> </tr> </table> <p>отжим (siqish)</p> <p>"Siqishsiz - Kirlar barabanda qoladi va so'nggi suv chiqarishdan keyin siqish sikli bajarilmaydi. "Chayishni ushlab turish - Kirlar so'nggi chayish suviga bo'ktirilgan holda qoladi. Kirlarni chiqarishdan avval suvni chiqarish yoki siqish sikli bajarilishi shart.</p>	WF1124 / WF-M124	400, 800, 1000, 1200, 1400 ayl./daq.
WF1124 / WF-M124	400, 800, 1000, 1200, 1400 ayl./daq.		
6	<p>опция (opsiya)</p> <p>Orsiyalar bo'ylab o'tish uchun ushbu tugmani qayta-qayta bosib: Замачивание (Namlantirish) → Быстрая (Intensiv) → Предварительная стирка (Dastlabki yuvish) → Замачивание (Namlantirish) + Быстрая (Intensiv) → Замачивание (Namlantirish) + Предварительная стирка (Dastlabki yuvish) → Быстрая (Intensiv) + Предварительная стирка (Dastlabki yuvish) → Замачивание (Namlantirish) + Быстрая (Intensiv) + Предварительная стирка (Dastlabki yuvish) → o'chirish</p> <p>"Предварительная стирка (Dastlabki yuvish) ": Dastlabki yuvishni tanlash uchun shu tugmani bosib. Dastlabki yuvish faqat quyidagilar bilan mavjud: Хлопок (Paxta), Синтетика (Sintetika), Джинсы (Jinsi), Постельное белье (Choyshablar), Темные вещи (Qora rangdagi kiyimlar), Ежедневная стирка (Kundalik yuvish), Интенсивная Есо (Super Eco yuvish), Детские вещи (Bolalar buyumlarini yuvish).</p> <p>"Замачивание (Namlantirish) ": Kirlaringizni namlantirish orqali kirlaringizdagi dog'larni samarali ketkazish uchun ushbu opsiyadan foydalaning.</p> <ul style="list-style-type: none"> Namlantirish funksiyasi yuvish siklidan oldin 13 daqiqa bajariladi. Namlantirish funksiyasi oltita sikl bilan 30 daqiqa davom etadi, bunda bitta sikl namlantirish sikli bo'lib, 1 daqiqa aylanadi va 4 daqiqa to'xtaydi. Namlantirish funksiyasi faqat quyidagi yuvish dasturlari uchun mavjud: Хлопок (Paxta), Синтетика (Sintetika), Джинсы (Jinsi), Постельное белье (Choyshablar), Ежедневная стирка (Kundalik yuvish), Интенсивная Есо (Super Eco yuvish), Детские вещи (Bolalar buyumlarini yuvish). <p>"Быстрая (Intensiv) ": Yuviladigan narsalar o'ta kirlangan va intensiv darajada yuvilishi kerak bo'lgan hollarda ushbu tugmani bosib. Sikl vaqti har bir sikl uchun orttiriladi.</p>		

Kir yuvish

7 Eco Bubble (Ekologik Ko'pikni)	Ekologik ko'pikni tanlash sukut bo'yicha yoqilgan. Tanlovni bekor qilish uchun Ekologik ko'pik opsiyasining tugmasini va Ko'piklarni yaratish generatorini (panelda ko'rsatilgan) bir marta bosib; funksiyani qayta yoqish uchun yana qaytarib bosib. <ul style="list-style-type: none">• Ba'zi yuvish sikllarida Ekologik ko'pik opsiyasi yoqilgan bo'lishi shart (panelda ko'rsatiladi va generator avtomatik yoqiladi).• Boshqa yuvish sikllariga bu opsiya kerak emas va generator avtomatik o'chiriladi.• Ko'p sikllar uchun bu opsiyani qo'lda sozlashingiz mumkin va natijada panelda ko'rsatilgan yuvish vaqti o'zgaradi (qo'shimcha ma'lumotni 27-betda qarang).
8 Легкого глаженья (Oson Dazmollash)	Siqish siklida burishgan joylarni kamaytirish orqali osongina dazmollanadigan bo'lishi uchun kirlaringizni tayyorlash uchun ushbu tugmani bosib. <ul style="list-style-type: none">• Oson dazmollash faqat quyidagi yuvish dasturlari uchun mavjud: Хлопок (Paxta), Синтетика (Sintetika), Джинсы (Jinsi), Постельное белье (Cho'yshablar), Темные вещи (Qora rangdagi kiyimlar), Ежедневная стирка (Kundalik yuvish), Интенсивная Есо (Super Eco yuvish), Детские вещи (Bolalar buyumlarini yuvish).• Oson dazmollash funksiyasi tanlanganda 800 ayl./daqiqagacha bo'lgan siqish tezligini o'rnatish mumkin. (Agar Oson dazmollash tezligini 800 ayl./daq.dan katta qiymatga o'rnatgan bo'lsangiz, siqish tezligi avtomatik ravishda 800 ayl./daq.ga o'zgartiriladi.)
9 Быстрая стирка (Tezkor yuvish)	Yengil kirlangan kiyimlar va tez yuvish talab qilinadigan 2 kgdan kam bo'lgan buyumlar uchun. U kamida 15 daqiqa davom etadi, biroq suv bosimi, suvning qattiqligi, suv quyish harorati, xona harorati, yuviladigan kirlarning turi va miqdori, kirlanish darajasi, foydalaniladigan kir yuvish vositasi, muvozanatlashmagan yuklanish, elektr ta'minotidagi sakrashlar va qo'shimcha opsiyalarga bog'liq holda ko'rsatilgan qiymatlardan farq qilishi mumkin. <ul style="list-style-type: none">• Sikl vaqtini tanlash uchun ushbu tugmani qayta-qayta bosib: 15 daq → 20 daq → 30 daq → 40 daq → 50 daq → 1 soat → Off (O'chirish)  Kir yuvish vositasi 20 grammdan kamroq (2 kg yuviladigan kir uchun) bo'lishi kerak, aks holda kiyimlarda yuvish vositalari qolishi mumkin.
10 Отложить стирку (Kir yuvishni kechiktirish)	Mavjud opsiyalardan bo'ylab o'tish uchun ushbu tugmani Отложить стирку (Kir yuvishni kechiktirish) qayta-qayta bosib (qiymat darajasi bir soatdan bo'lib 3 soatdan 19 soatgacha). Namoyish qilingan vaqt kir yuvish siklining tugallash vaqtini ko'rsatadi.
11 Старт/Пауза (Boshlash/ To'xtatish)	Siklni to'xtatib turish va qaytadan boshlash uchun.
12 Моя программа (Mening rejimlarim)	Sevimli sikllaringizni tanlang, shu jumladan harorat, siqish, kirlanish darajasi, opsiya va hokazo.
13 Вкл. (Quvat)	Kir yuvish mashinasini yoqish uchun bir marta bosib, o'chirish uchun - yana bir marta bosib. Agar 10 daqiqa davomida mashinaning birorta ham tugmasi bosilmasa, kir yuvish mashinasi avtomatik ravishda o'chadi.

Eco Display (ba'zi LCD modellar uchun)

Agar Sikl tanlovchisidan foydalanmasangiz yoki tugmalarni oldindan belgilangan davr davomida bosmasangiz, bu funktsiya LCD orqa fondagi yorug'ligini pasaytiradi.

Ish tartibi

Agar siz **Старт/Пауза (Boshlash/To'xtatish)** tugmasini bossangiz, Eco display funktsiyasi 1 daqiqadan so'ng avtomatik tarzda yo'qiladi. Agar siz Sikl tanlovchisidan foydalansangiz yoki birona tugmasini bossangiz, Eco display funktsiyasi bekor qilinadi. Agar siz 1 daqiqa ichida Sikl tanlovchisidan foydalanmasangiz yoki tugmani bosmasangiz, Eco display funktsiyasi avtomatik tarzda boshlanadi.

 Agar **Старт/Пауза (Boshlash/To'xtatish)** tugmasi bosilmasa, Eco display funktsiyasi faollashtirilmaydi.

Bolalardan qulflash

Siz tanlagan yuvish siklini o'zgartirilishining oldini olish uchun **Замок от детей (Bolalardan qulflash)** funktsiyasi tugmalarni qulflashga imkon beradi.

Faollashtirish/Nofaollashtirish

Agar siz **Замок от детей (Bolalardan qulflash)** funktsiyasini faollashtirmoqchi yoki faollsizlantirmoqchi bo'lsangiz, birdaniga **температура (haror.)** va **полоскание (chayish)** tugmalarini 3 soniyacha bosib turing. Ushbu xususiyat yoqilganda "Замок от детей (Bolalardan qulflash)"  yoritiladi.

 **Замок от детей (Bolalardan qulflash)** funktsiyasi yoqilganda faqat **Вкл. (Quvvat)** tugmasi ishlaydi. Kir yuvish mashinasi o'chirilgan yoki elektr manbaiga ulash shnuri uzilgan va qaytadan ulangandan keyin ham **Замок от детей (Bolalardan qulflash)** funktsiyasi yoqilgan holda qoladi.

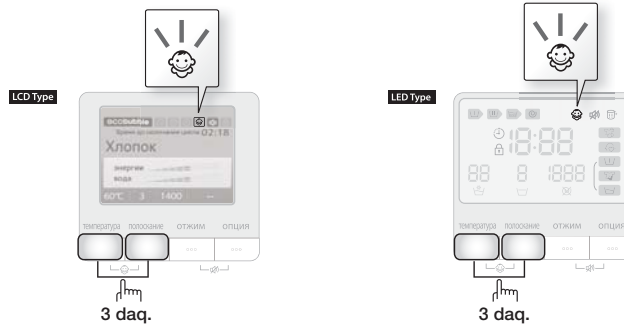

Tovushni o'chirish

Отключение звука (Tovushni o'chirish) funktsiyasini barcha sikllarda tanlash mumkin. Ushbu funktsiya tanlanganda barcha sikllar uchun tovush o'chiriladi. Kir yuvish mashinasi bir necha marta o'chirib yoqilganda ham ushbu parametr saqlanib qoladi.

Faollashtirish/Nofaollashtirish

Agar siz **Отключение звука (Tovushni o'chirish)** funktsiyasini faollashtirmoqchi yoki faollsizlantirmoqchi bo'lsangiz, birdaniga **отжим (siqish)** va **опция (opsiya)** tugmalarini 3 soniyacha bosib turing. Ushbu xususiyat yoqilganda "Отключение звука (Tovushni o'chirish)"  yoritiladi.

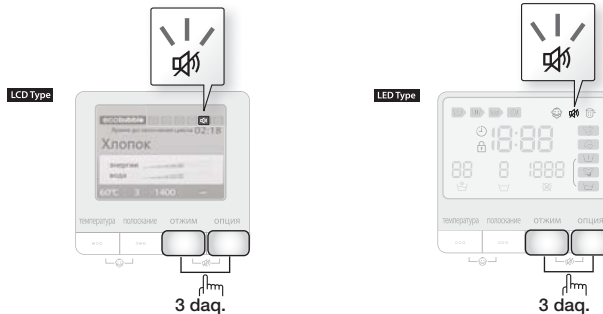

kir yuvish

Kir yuvishni kechiktirish

3 soatdan 19 soatgacha bo'lgan kechiktirish vaqtini (1 soatdan orttirish bilan) tanlash orqali kir yuvish mashinasini kir yuvishni keyinroq yakunlaydigan tarzda o'rnatish mumkin. Namoyish qilingan vaqt kir yuvishning tugallash vaqtini ko'rsatadi.

1. Qo'l bilan yoki avtomatik tarzdamida kir yuvish mashinangizni yuvayotgan kirning turiga qarab o'rnatish.
2. Kechiktirish vaqti o'rnatilganicha **Отложить стирку (Kir yuvishni kechiktirish)** tugmasini qayta-qayta bosib.
3. **Старт/Пауза (Boshlash/To'xtatish)** tugmasini bosib.
"Отложить стирку (Kir yuvishni kechiktirish) ⏸" indikatorini yonadi va soat o'rnatilgan vaqtga yetgunicha vaqtni ortga sanashni boshlaydi.
4. Отложить стирку (Kir yuvishni kechiktirish) funksiyasini bekor qilish uchun **Вкл. (Quvvat)** tugmasini bosib va so'ng kir yuvish mashinasini qayta yoqing.

Mening rejimlarim

O'zingizning yuvish sozlamalaringizni (harorat, siqish, kirlanish darajasi va hokazo) bitta tugma bilan aktivlashtirishga imkon beradi.

Моя программа (Mening rejimlarim) tugmasini bosib, Моя программа (Mening rejimlarim) tugmasini bosib va saqlangan Моя программа (Mening rejimlarim) opsiyasidan foydalaning. "Моя программа (Mening rejimlarim)" chirog'i aktivlashtirilganligini bildiradi. Shuningdek, tanlangan rejim va opsiya millatlab yonadi.

Siz Моя программа (Mening rejimlarim) rejimida quyidagi barcha opsiyalarni o'rnatishingiz mumkin.

1. Suv quyish kranini yoqing.
2. **Вкл. (Quvvat)** tugmasini bosib.
3. **Сикл танловчисидан** foydalanib siklni tanlang.
4. Sikl tanlagandan so'ng har bir opsiyani o'rnatish.



Har bir sikldagi mavjud opsiya sozlamalarini ko'rish uchun 40-betdagi "Rejimlar jadvali"ni qarang.

5. **Моя программа (Mening rejimlarim)** tugmasini Моя программа (Mening rejimlarim) rejimida 3 soniyadan ortiq bo'lgan vaqt davomida bosib ushlab tursangiz, tanlangan sikl va opsiyalarni saqlashingiz mumkin. Tanlangan sikl va opsiyalaringiz Моя программа (Mening rejimlarim) funksiyasini yanagi safar tanlaganingizda ko'rsatiladi.



Yuqorida aytib o'tilgan jarayonni takrorlab Моя программа (Mening rejimlarim) sozlamalarini o'zgartirishingiz mumkin.

Oxirgi foydalangan sozlamalar yanagi safar Моя программа (Mening rejimlarim) funksiyasini tanlaganingizda ko'rsatiladi.



Agar Моя программа (Mening rejimlarim)-ni bosib 3 soniya davomida ushlab tursangiz, oldin saqlangan rejim va opsiyalar paydo bo'ladi. Agar Моя программа (Mening rejimlarim)-ni bosib 3 soniya yoki undan ortiq vaqt bosib tursangiz, joriy rejim va opsiyalar guruhi saqlanadi va ekran 3 soniya millatlab yonadi.

Ekologik ko'pik

Ekologik ko'pik funksiyasi kir yuvish vositasini bir tekis taqsimlashga va mato ichiga yanada tezroq va chuqurroq singishiga imkon beradi.

- ☑ Ko'piklash funksiyasi Очистка барабана Есо (Есо barabanini tozalash) rejimidan tashqari barcha rejimlarda mavjud va funksiyalar mavjudligi quyidagichadir.

Rejim	Ko'piklash funksiyasi	Ko'piklash funksiyasini bekor qilish
Хлопок (Рахта), Синтетика (Sintetika), Джинсы (Jinsi), Постельное белье (Choyshablar), Темные вещи (Qora rangdagi kiyimlar), Ежедневная стирка (Kundalik yuvish)	Mavjud	Mavjud
Интенсивная Есо (Super Есо yuvish), Верхняя одежда (Ochiq qarov), Детские вещи (Bolalar buyumlarini yuvish), Стирка Шерсти (Jundan qilingan buyumlar) (☺), Ручная стирка (Qo'lda yuvish)		Mavjud emas
Очистка барабана Есо (Есо barabanini tozalash)	Mavjud emas	-

- Rejimga bog'liq bo'lib turli ko'piklash funksiyalari ishlatilishi mumkin.

- ☑ Ekologik ko'pik tanlovi sukut bo'yicha o'rnatilgan. Ko'piklash opsiyasi tanlovini bekor qilish uchun uni bir marta bosib, ko'piklash opsiyasini tanlash uchun uni yana bosib.

- Eshikni oching, yuvish bakining ichiga yuviladigan kirni soling va eshikni yoping.
- Вкл. (Quvvat)** tugmasini bosib.
- Funksiyani tanlang.
- Kerakli miqdorda tozalash vositasi va mato yumshatgichini yuviladigan kir hajmiga qarab tegishli bo'limlarga soling va surma qutini yoping.

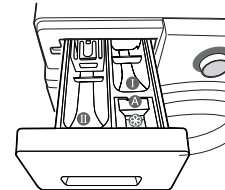

- Kerakli miqdorda tozalash vositasini surma qutiga qo'shing ① va mato yumshatgichini yumshatgich bo'limiga qo'shing ②, to'lani yumshatgich asosiy chiziqdan (MAX) "A" oshmasin.
- Dastlabki yuvish rejimi tanlanganda, dastlabki yuvish bo'limiga ① yuvish vositasini qo'shing.
- Suyuq kir yuvish vositasidan foydalanish uchun suyuq kir yuvish vositasining qutisida qoldiring (31-betdagi "Suyuq kir yuvish vositasi" bo'limga qarang).

- ☑ Suyuq kir yuvish vositasi bo'limga kukunli kir yuvish vositasini solmang.

- Старт/Пауза (Boshlash/To'xtatish)** tugmasini bosib.
 - Kir yuvishni boshlash uchun **Старт/Пауза (Boshlash/To'xtatish)** tugmasini bosib.
 - Yuviladigan kirning hajmi avtomatik aniqlanadi va yuvish jarayoni boshlanadi.
 - Mashina yuvishni boshlaganda, ko'piklash funksiyasini qo'shish yoki tanlash mumkin bo'lmaydi.

- ☑
 - Yetarlicha ko'pik faqat belgilangan miqdordagi yuvish vositasi bilan yaratiladi.
 - Iltimos, chiqindi filtrini tez-tez tozalab turing. O'z vaqtida tozalash yetarlicha ko'piklarni yaratishga yordam beradi.
 - Kir yuvish vositasi va yuviladigan kirga bog'liq bo'lib, ko'piklar shimib olinishi mumkin va ko'rinishidan ular kam miqdorda yaratilgandek tuyulishi mumkin.
 - Ko'piklar yuvish boshlanishi bilan yaratilsa ham foydalanuvchi uchun ular bir necha daqiqadan so'ng ko'rinishi mumkin.

kir yuvish

Sikl tanlovchisidan foydalanib kiyimlarni yuvish

Sizning yangi kir yuvish mashinangiz Samsung kompaniyasining "Noravshan boshqaruv" avtomatik boshqaruv tizimidan foydalangan holda kir yuvishni osonlashtiradi. Siz yuvish dasturini tanlaganingizda kir yuvish mashinasi to'g'ri harorat, yuvish vaqti va yuvish tezliklarni o'rnatadi.

1. Rakovinaning suv kranini oching.
2. **Вкл. (Quvvat)** tugmasini bosing.
3. Eshikni oching.
4. Kiyimlarni navbati bilan baraban ichiga ortiqcha zichlab to'ldirmasdan yuklang.
5. Eshikni yoping.
6. Yuvish vositasi, yumshatgich va dastlabki yuvish vositasini (kerak bo'lsa) tegishli bo'limga qo'shing.



Dastlabki yuvish faqat Хлопок (Paxta), Синтетика (Sintetika), Джинсы (Jinsi), Постельное белье (Choyshablar), Темные вещи (Qora rangdagi kiyimlar), Ежедневная стирка (Kundalik yuvish), Интенсивная Есо (Super Есо yuvish), Детские вещи (Bolalar buyumlarini yuvish) rejimlari tanlanganda mavjuddir. Faqat kiyimlaringiz juda kirlangan bo'lsagina undan foydalanish kerak bo'ladi.

7. Material turiga ko'ra mos siklni tanlash uchun **Sikl tanlovchisi** dan foydalaning: Хлопок (Paxta), Синтетика (Sintetika), Джинсы (Jinsi), Постельное белье (Choyshablar), Темные вещи (Qora rangdagi kiyimlar), Ежедневная стирка (Kundalik yuvish), Интенсивная Есо (Super Есо yuvish), Верхняя одежда (Ochiq qarov), Детские вещи (Bolalar buyumlarini yuvish), Стирка Шерсти (Jundan qilingan buyumlar) , Ручная стирка (Qo'lda yuvish). Boshqaruv panelida tegishli indikatorlar yoqiladi.
8. Bu vaqtda siz tegishli opsiya tugmasini bosgan holda yuvish harorati, chayishlar soni, siqish tezligi va kechiktirish vaqtini boshqarishingiz mumkin.
9. **Старт/Пауза (Boshlash/To'xtatish)** tugmasini bosing va yuvish boshlanadi. Jarayon indikatorlari yonadi va displeyda shu sikl uchun qolgan vaqti namoyish qilinadi.

To'xtatib turish opsiyasi

Kir yuvish boshlangandan keyingi 5 daqiqa ichida yuvilishi kerak bo'lgan kirlarni olish/qo'shish mumkin.

1. Eshik qulfini ochish uchun **Старт/Пауза (Boshlash/To'xtatish)** tugmasini bosing.



Suv judda ISSIQ yoki darajasi juda YUQORI bo'lganda eshikni ochib bo'lmaydi.

2. Eshikni yopgandan keyin kir yuvishni qaytadan boshlash uchun **Старт/Пауза (Boshlash/To'xtatish)** tugmasini bosing.

Sikl tugagandan so'ng:

To'liq sikl nihoyasiga yetgach, mashina avtomatik ravishda o'chadi.

1. Eshikni oching.
2. Kiyimlarni chiqaring.

Kiyimlarni qo'lda yuvish

Siz Sikl tanlovchisidan foydalanmagan holda kir yuvishni qo'lda bajarishingiz mumkin.

1. Suv quyish kranini yoqing.
2. Kir yuvish mashinasida **Вкл. (Quvvat)** tugmasini bosing.
3. Eshikni oching.
4. Kiyimlarni navbati bilan baraban ichiga ortiqcha zichlab to'ldirmasdan yuklang.
5. Eshikni yoping.
6. Kir yuvish vositasi va, kerak bo'lsa, yumshatgich yoki dastlabki yuvish uchun kir yuvish vositasini tegishli bo'limlarga qo'shing.
7. Haroratni tanlash uchun **температура (haror.)** tugmasini bosing.
(Sovuq suv, 20 °C, 30 °C, 40 °C, 60 °C, 95 °C)
8. Kerakli chayqash sikllarining sonini tanlash uchun **полоскание (chayish)** tugmasini bosing.
Chayish sikllarining eng ko'p soni beshta.
Yuvish davomiyligi mos tarzda ortadi.
9. Siqish tezligini tanlash uchun **отжим (siqish)** tugmasini bosing. (☒ : Siqishsiz)
10. **Отложить стирку (Kir yuvishni kechiktirish)** tugmasini mavjud
Отложить стирку (Kir yuvishni kechiktirish) opsiyalar bo'ylab o'tish uchun qayta-qayta bosing
(qiymat darajasi bir soatdan bo'lib 3 soatdan 19 soatgacha). Namoyish qilingan vaqt kir yuvishning tugallash vaqtini ko'rsatadi.
11. **Старт/Пауза (Boshlash/To'xtatish)** tugmasini bosing va mashina sikni boshlaydi.

KIR YUVISH BO'YICHA KO'RSATMALAR

Eng toza yuvilgan kirlar va kir yuvishning eng yaxshi natijalariga ega bo'lish uchun ushbu oddiy ko'rsatmalarga amal qiling.

 Yuvishdan avval doimo kiyim etiketkasidagi yuvishning o'ziga xos xususiyatlarini ko'rib chiqing.

Yuviadigan kirlarni quyidagi toifalar bo'yicha turlarga ajrating va yuving:

- Yuvi bo'yicha ko'rsatma berilgan yoriq: Yuviadigan kirlarni paxta, aralash matolar, sintetika, ipak, jun va viskozadan qilingan buyumlar turlariga ajrating.
- Rang: Rangli buyumlarni oq rangdagi buyumlardan ajrating. Yangi rangli buyumlarni alohida yuving.
- O'lchami: O'lchamlari bo'yicha farq qiladigan buyumlarni aralash tirib solish yuvish samaradorligini oshiradi.
- Ta'sirchanlik: Toza, yangi junli buyumlar, pardalar va ipakli buyumlar uchun nozik yuvish siklidan foydalanib nozik buyumlarni alohida yuving. O'zingiz yuvayotgan buyumlarning yoriqlarini tekshiring yoki ilovadagi kiyimlarni saqlash jadvaliga qarang.

Cho'ntaklarni bo'shatish

Har bir kir yuvishdan avval yuviadigan buyumlaringizning barcha cho'ntaklarini bo'shatish. Tanga, pichoq, to'g'nag'ich va qog'oz uchun skrepka kabi kichkina, qattiq va o'tkir buyumlar kir yuvish mashinangizni shikastlanishiga olib kelishi mumkin. Katta to'qalar, tugmalari yoki boshqa og'ir metall buyumlari mavjud bo'lgan kiyimlarni yuvmang.

Kiyimlardagi metall elementlar kiyim va bakga shikast yetkazishi mumkin. Ularni yuvishdan avval tugmali va kashtali kiyimlarni teskarisini ag'darib qo'ying. Agar yuvish vaqtida shimlar va kurtkalarining zamoklari ochiq bo'lsa, baraban shikastlanishi mumkin. Yuviadigan avval zamoklar yopilishi va ip bilan bog'lab qo'yilishi kerak.

Uzun bog'ichlari bo'lgan kiyimlar boshqa kiyimlar bilan aralashib ketishi va ularni shikastlashi mumkin. Kir yuvishni boshlashdan avval iplarning biriktirib qo'yilganligiga ishonch hosil qiling.

Paxtadan qilingan buyumlarni dastlabki yuvish

Ushbu kir yuvish mashinasi zamonaviy kir yuvish vositalari bilan birgalikda quvvatlar, vaqt, suv va kir yuvish vositasini tejagan holda ajoyib kir yuvish natijalariga erishishni ta'minlaydi. Biroq, agar paxtadan qilingan buyumlar juda kirlangan bo'lsa, ularni yuvish uchun oqsillar asosidagi kir yuvish vositasi bilan dastlabki yuvish rejimidan foydalaning.

kir yuvish

Yuklanish hajmini aniqlash

Kir yuvish mashinasiga ortiqcha yuklanish bermang, aks holda kirlaringiz yaxshi yuvilmay qolishi mumkin. Yuviladigan kir turiga ko'ra yuklanish hajmini aniqlash uchun quyidagi jadvaldan foydalaning.

Mato turi	Yuklanish hajmi
Model	WF1124 / WF-M124
Хлопок (Paxta) - o'rtacha/yengil kirlangan - juda kirlangan	12,0 kg
Синтетика (Sintetika)	5,0 kg
Джинсы (Jinsi)	3,0 kg
Постельное белье (Choyshablar)	2,5 kg
Верхняя одежда (Ochiq qarov)	2,0 kg
Стирка Шерсти (Jundan qilingan buyumlar) 	2,0 kg

-  Kirlar bir tekis taqsimlanmagan hollarda ("UE" displeyda namoyish qilinadi) kirlarni qayta taqsimlang. Agar kirlar bir tekis taqsimlanmagan bo'lsa, siqish samaradorligi pasayishi mumkin.
- Ko'rpa-yostiқ anjomlari yoki choyshablar yuvishda yuvish vaqti ortishi yoki siqish samaradorligi pasayishi mumkin.
- Ko'rpa-yostiқ anjomlari yoki choyshablar uchun tavsiya qilingan yuklash hajmi 2,5 kg yoki kam.

Ko'krakpechlarni (suvda yuviladigan) to'r qoplariga (qo'shimcha sotib olinadi) joylanganligiga ishonch hosil qiling.

- Ko'krakpechlarning metalldan yasalgan qismlari kirlarni teshib o'tishi va shikastlashi mumkin. Shuning uchun ham ularni nozik materialdan qilingan kir yuvish to'r qopchalariga joylash kerak.
- Paypoq, qo'lqop, chulki paypoqlari va ro'molchalar singari kichkina va yengil kiyimlar eshikka tiqilib qolishi mumkin. Ularni nozik materialdan qilingan kir yuvish to'r qopchalariga joylashtiring.

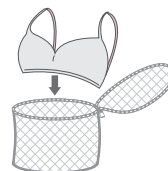

Kir yuvish to'r qopchasini boshqa kirlarga qo'shmagan holda alohida yuvmang. Bu kir yuvish mashinasini siljishiga olib kelgan kuchli tebranishlar sababli bo'lishi mumkin va baxtsiz hodisa sababchisi bo'lib shikastlanishiga olib kelishi mumkin.

KIR YUVISH VOSITASI VA QO'SHIMCHALAR TO'G'RISIDA MA'LUMOTLAR

Qaysi kir yuvish vositalaridan foydalanish

Siz foydalanishingiz kerak bo'lgan kir yuvish vositasining turi mato turi (paxta, sintetika, nozik matolar, jun), rang, yuvish harorati va kirlanish darajasiga asoslangan holda aniqlanadi. Doimo avtomat kir yuvish mashinalari uchun mo'ljallangan "kam ko'piklovchi" kir yuvish vositasidan foydalaning.

Yuviladigan kirlarning og'irligi, kirlanganlik darajasi hamda hududingizdagi suvning qattqlik darajasiga asoslanagn holda kir yuvish vositasi ishlab chiqaruvchisining tavsiyalariga amal qiling. Agar siz hududingizdagi suvning qattqlik darajasini bilmasangiz, mahalliy suv ta'minoti idorasidan so'rang.

-  Qattqlashgan yoki qotib qolgan kir yuvish vositasidan foydalanmang, chunki kir yuvish vositasi chayish rejimida qolib ketishi mumkin. U kir yuvish mashinasini tegishli chaymasligiga yoki to'silib qolish natijasida suvning tashib ketishiga olib kelishi mumkin.

Kir yuvish vositalari uchun surma quti



Ushbu kir yuvish mashinasi kir yuvish vositalari va mato yumshatgichi uchun alohida bo'lmalar bilan jihozlangan. Kir yuvish mashinasini ishga tushirishdan avval tegishli bo'limga kir yuvish uchun zarur bo'lgan barcha vositalarni soling.

 Kir yuvish mashinasini ishlayotgan vaqtda kir yuvish vositalari uchun surma qutini ochmang, chunki sizga issiq suv yoki bug' sachrashi mumkin.

1. Boshqarish panelining chap qismidagi kir yuvish vositalari uchun surma qutini oching.
2. Kir yuvish mashinasini ishga tushirishdan avval kir yuvish vositasi bo'limiga  tavsiya qilingan miqdorda kir yuvish vositasini qo'shing.

 Suyuqli kir yuvish vositasidan foydalanish uchun uni suyuqlik uchun mo'ljallangan qutiga quying (tegishli model uchun "Suyuqli kir yuvish vositasi" bo'limiga qarang).

- Suyuqli kir yuvish vositasi qutisiga kukunli kir yuvish vositasini solmang.

3. Kerak bo'lsa, tavsiya qilingan miqdordagi mato yumshatgichini  yumshatgich bo'limiga soling. MAX FILL  CHIZIG'IDAN OSHIRIB yubormang.

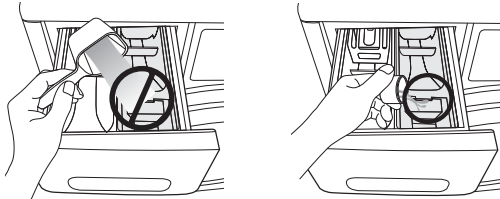



 Yumshatgich bo'limiga  hech qanday kukunli yoki suyuq **kir yuvish vositasini** QO'SHMANG.

4. Dastlabki yuvish opsiyasidan foydalanganda tavsiya qilingan miqdorda kir yuvish vositasini dastlabki yuvish bo'limiga  soling.

 Katta buyumlarni yuvganda kir yuvish vositalarining quyidagi turlaridan FOYDALANMANG.

- Tabletkalar va kapsulalar ko'rinishidagi kir yuvish vositalari
- Shar va to'rdan foydalanuvchi kir yuvish vositalari

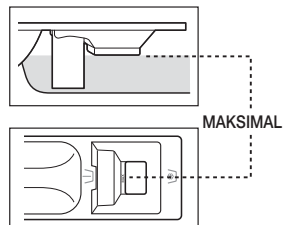
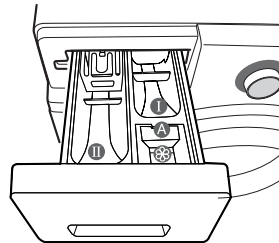

 Konsentratsiyalangan yoki quyuq mato yumshatgichi va konditsionerlarni bo'limga solishdan avval ozgina suv bilan aralashtirish kerak (bu to'silib qolish tufayli suvning toshib ketishini oldini oladi).

 Chayqash vositalarining bo'limiga mato yumshatgichini solganingizdan keyin kir yuvish vositasi bo'limini yopayotgan vaqtinizda mato yumshatgichini toshib ketishiga ehtiyot bo'ling.



Suyuqli kir yuvish vositasi (ba'zi modellar uchun)

Suyuqli kir yuvish vositasidan foydalanish uchun surma qutining asosiy yuvish bo'limiga suyuqlik uchun mo'ljallangan qutisini joylashtiring va unga suyuqlik uchun mo'ljallangan qutisini quying.

-  • MAX chizig'idan yuqori OSHMASIN.
-  • Kukunli yuvish vositasidan foydalanganda, suyuqlik uchun mo'ljallangan qutisini yuvish vositasining surma qutisidan chiqaring. Kukunli yuvish vositasi suyuqlik uchun mo'ljallangan qutisi orqali tarqatilmaydi.
-  • Yuvish tugagandan keyin kir yuvish vositalari uchun surma qutida ma'lum miqdorda suyuqlik qolishi mumkin.

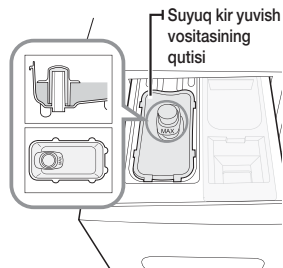

kir yuvish mashinasini tozalash va texnik xizmat ko'rsatish

Kir yuvish mashinasini toza tutish uning ishlashini yaxshilaydi, keraksiz ta'mirlashlarga bo'lgan ehtiyojni kamaytiradi va uning ishlash muddatini uzaytiradi.

ECO BARABANINI TOZALASH

Ushbu rejim barabanning ichida to'planib qolishi mumkin bo'lgan mog'orlar yoki kirlarni ketkazuvchi o'z-o'zini tozalash rejimidir.

1. **Вкл. (Quvvat)** tugmasini bosing.

2. **Сикл танловчиси** ni shu

Очистка барабана Есо (Eco barabanini tozalash) rejimga o'rnatilgan.

• Siz faqat Отложить стирку (Kir yuvishni kechiktirish) funksiyasidan foydalanishingiz mumkin.

• Suv harorati

Очистка барабана Есо (Eco barabanini tozalash) davomida 70 °C-ga o'rnatilgan.



Haroratini o'zgartirib bo'lmaydi.



3. Kerakli miqdorda yuvish vositasini kir yuvish vositasining bo'limiga joylashtiring  va kir yuvish vositasining surma qutisini yoping (barabanni yuvish vositasi bilan tozalaganda).

• Barabanni tozalash uchun faqat tavsiya qilingan tozalash vositalaridan foydalaning.

• Barabanni tozalash uchun kukunli va suyuq tozalash vositalari mavjud. Suyuq tozalash vositasidan faqat suyuq yuvish vositasining qutisi mavjud bo'lganda foydalansa bo'ladi.

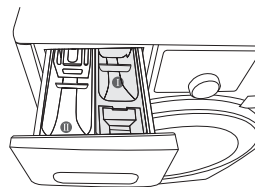

4. **Старт/Пауза (Boshlash/To'xtatish)** tugmasini bosing.

• Agar siz **Старт/Пауза (Boshlash/To'xtatish)** tugmasini bossangiz, Очистка барабана Есо (Eco barabanini tozalash) rejimi boshlanadi.



• Очистка барабана Есо (Eco barabanini tozalash) rejimi yordamida tozalovchi vositasiz barabanni tozalashingiz mumkin.

• Kir yuvish mashinasi ichida kirlar bo'lgan holda hech qachon

Очистка барабана Есо (Eco barabanini tozalash) rejimidan foydalanmang. Bu matoga ziyon yetkazishi yoki kir yuvish mashinasi bilan bog'liq muammolarga olib kelishi mumkin.

• **Очистка барабана Есо (Eco barabanini tozalash) rejimida hech qachon oddiy yuvish vositasidan foydalanmang.**

• **Tozalash vositasining ishlab chiqaruvchisi tavsiya qilingan baraban tozalovchi vosita miqdorining faqat 1/10 qismidan foydalaning.**

• Tarkibida xlorli oqartirgich mavjud bo'lgan tozalash vositasidan foydalanish mahsulot rangini o'chirishi mumkinligi tufayli faqat tarkibida kislorodli oqartirgich mavjud bo'lgan tozalash vositalaridan foydalaning.

• Kukunli tozalash vosita: [Kukunli oqartirgich vositasi] yoki [faqat barabanni tozalash uchun mo'ljallangan tozalash vositasidan] foydalaning.

• Suyuq tozalash vositasi: [Suyuq kislorodli oqartirgich vositasi] yoki [faqat barabanni tozalash uchun mo'ljallangan tozalash vositasidan] foydalaning.

Очистка барабана Есо (Eco barabanini tozalash) avtomatik signal berish funksiyasi

- Agar yuvishdan so'ng displeydagi "Очистка барабана Есо (Eco barabanini tozalash)" indikator va Sikl tanlovchisi chiroqlari yonishni boshlashsa, bu bak (baraban)ni tozalash kerakligini bildiradi. Bu holda kirlarni kir yuvish mashinasidan oling, mashinani o'chiring va Очистка барабана Есо (Eco barabanini tozalash) siklini ishga tushirish orqali barabanni tozalang.
- Agar siz Очистка барабана Есо (Eco barabanini tozalash) rejimini bajarmasangiz, displeydagi "Очистка барабана Есо (Eco barabanini tozalash)" indikator va Sikl tanlovchisidagi tegishli chiroq o'chadi. Lekin, ikkita yuvishdan so'ng displeydagi "Очистка барабана Есо (Eco barabanini tozalash)" indikator va Sikl tanlovchisidagi tegishli chiroq yana yoqiladi. Lekin, bu kir yuvish mashinasi bilan bog'liq muammolarga olib kelmaydi.
- Garchi asosan Очистка барабана Есо (Eco barabanini tozalash) Avtomatik signal berish oyiga o'rtacha bir marta yoqilsa ham, uning paydo bo'lishi kir yuvish mashinasining necha marta ishlatilganligiga bog'liqdir.

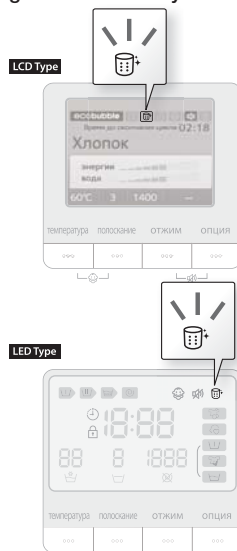

- **Signal paydo bo'lgan hollarda, iltimos, chiqindi filtrini ham tozalang (34-betdagi "Chiqindi filtrini tozalash" bo'limiga qarang). Aks holda, ko'piklash funksiyasining samaradorligi pasayishi mumkin.**

**FAVQULODDA HOLATLARDA KIR YUVISH MASHINASIDAN SUVNI CHIQRISH**

Agar elektr energiyasida uzilish bo'lsa, yuviladigan kirlarni olishdan oldin qolgan suvni to'kib tashlang.

1. Kir yuvish mashinasini elektr rozetkasidan uzing.
2. Tanga yoki kalitdan foydalanib filtr qopqog'ini oching.

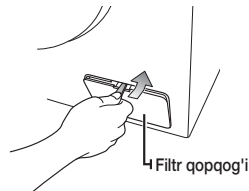

3. Favqulodda suv chiqarish trubkasining qopqog'idan torting.

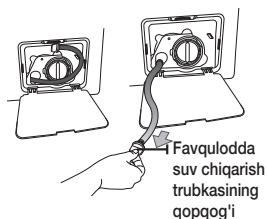

4. Favqulodda suv chiqarish trubkasi oxiridagi qopqog'idan ushlab, uni sekinlik bilan tortib chiqaring.
5. Barcha suvni tog'oraga quyib oling.

- Qoldiq suv siz kutgandan ko'proq bo'lishi mumkin. Kattaroq tog'orani tayyorlang.

6. Qopqog va favqulodda suv chiqarish trubkasini qaytadan joyiga o'rming.
7. Filtr qopqog'ini o'zining joyiga joylashtiring.

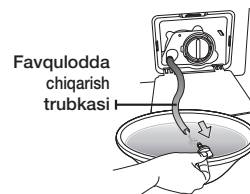

kir yuvish mashinasini tozalash va texnik xizmat ko'rsatish

CHIQINDI FILTRINI TOZALASH

Chiqindi filtrini yiliga 5-6 marta yoki "5E" xatolik xabari paydo bo'lganda tozalashni tavsiya qilamiz. (Avvalgi bo'limda aytib o'tilgan "Favqulodda holatlarda kir yuvish mashinasidan suvni chiqarish"ga murojaat qiling.) Agar chiqindi filtrida begona moddalar to'planib qolsa, ko'piklash funksiyasining ishlash samaradorligi pasayadi.



Chiqindi filtrini tozalashdan avval elektr manbaiga ulash vilkasini rozetkasiidan uzilganligiga ishonch hosil qiling.

1. Avval qolgan suvni chiqarib tashlang (33-betdagi "Favqulodda holatlarda kir yuvish mashinasidan suvni chiqarish"ga qarang.)
2. Kalit yoki tangadan foydalanib filtr qopqog'ini oching.
3. Favqulodda suv chiqarish trubkasining qopqog'ini chapga burang va hamma suvni chiqarib tashlang.
4. Chiqindi filtr qopqog'ini burab chiqaring.

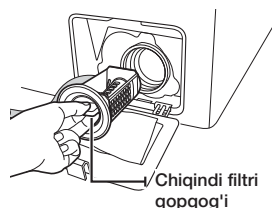

5. Chiqindi filtridan kirlar yoki boshqa materialarni yuvib tashlang. Chiqindi filtr orqasidagi suv chiqarish nasosi parragingini to'silib qolmaganligiga ishonch hosil qiling.
6. Chiqindi filtr qopqog'ini joyiga o'rning.
7. Filtr qopqog'ini joyiga o'rning.

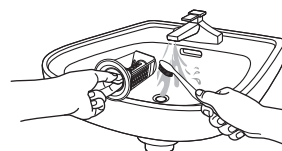

Kir yuvish mashinasi ishlayotgan vaqtda chiqindi filtrini ochmang, chunki issiq suv oqib chiqishi mumkin.



- Tozalangandan keyin filtr qopqog'ini joyiga qo'yilganligiga ishonch hosil qiling. Agar chiqindi filtr kir yuvish mashinasiga qayta o'rnatilmagan bo'lsa, kir yuvish mashinasi noto'g'ri ishlashi yoki suv oqib ketishi mumkin.
- Tozalangandan so'ng filtr to'liq yig'ilgan bo'lishi kerak.



Xavfsizlik filtri qopqog'iga ega modellar uchun

- Ochish uchun ichkariga suring keyin xavfsizlik filtri qopqog'ini soat millariga qarshi yo'nalishida burang. Qopqoqdagi prujina qopqoqni ochishni osonlashtiradi.
- Yopish uchun xavfsizlik filtri qopqog'ini soat millari yo'nalishida burang. Qopqoqni buraganingizda, prujina sershovqin ovoz chiqaradi. Sershovqin ovoz oddiy holdir.

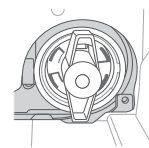

KIR YUVISH MASHINASINING TASHQI YUZASINI TOZALASH

1. Kir yuvish mashinasining yuzalarini, jumladan boshqaruv panelini noabraziv maishiy tozalash vositalaridan foydalangan holda yumshoq latta bilan arting.
2. Yuzalarni quritish uchun yumshoq quruq lattadan foydalaning.
3. Kir yuvish mashinasi ustidan suv quymang.

KIR YUVISH VOSITALARI UCHUN SURMA QUTI VA SURMA QUTI TOKCHASINI TOZALASH

1. Kir yuvish vositalari uchun surma qutining ich qismidagi bo'shatish richagini bosib va surma qutini ajratib chiqaring.
2. Surma quti ichidagi suyuq yuvish vositasining qutisi (opsiya) va yumshatish vositasi bo'limidagi to'siqni chiqaring.

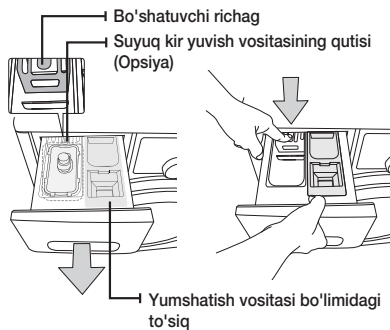

3. Barcha qismlarni oqayotgan suvda yuving.

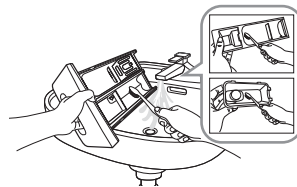

4. Surma quti tokchasini eski tish cho'tkasi bilan tozalang.
5. Yumshatish vositasi bo'limidagi to'siqni va suyuq yuvish vositasining qutisini (opsiya) joyiga qaytarib mustahkamlab o'rning.
6. Surma qutisini joyiga qaytarib o'rning.
7. Qoldiq kir yuvish vositalarini ketkazish uchun barabanga hech qanday kir solmagan holda chayish siklini ishga tushiring.

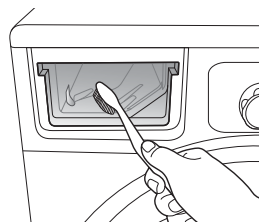

SUV QUYISH SHLANGINING TO'RLI FILTRLARINI TOZALASH

To'rli filtni yiliga kamida bir marta yoki "4E" xatolik xabari paydo bo'lganda tozalash kerak:

1. Kir yuvish mashinasiga suv quyish kranini yoping.
2. Kir yuvish mashinasining orqasidagi shlangni bo'shating. Shlangdagi havo bosimi sababli suvning otilib chiqishini oldini olish uchun shlangni mato bilan yoping.
3. Ombir yordamida shlangning uchida joylashgan to'rli filtni ehtiyotlik bilan ajratib oling va u butunlay toza bo'lgunicha suvda yuving. Shuningdek, rezbalı birikmaning tashqi va ichki taraflarini tozalang.
4. Filtni joyiga qaytarib o'rning.
5. Shlangni kir yuvish mashinasining orqasiga qaytarib joyiga o'rning.
6. Ulardan joylardan suv oqmasligiga ichonch hosil qiling va kranni yoqing.

kir yuvish mashinasini tozalash va texnik xizmat ko'rsatish

MUZLAB QOLGAN KIR YUVISH MASHINASINI TA'MIRLASH

Agar harorat muzlash darajasidan pastga tushsa va kir yuvish mashinasi muzlab qolgan bo'lsa:

1. Kir yuvish mashinasini o'chiring.
2. Suv quyish shlangini ajratib olish uchun kran ustidan iliq suv quyung.
3. Suv quyish shlangini bo'shating va uni iliq suvga solib qo'ying.
4. Kir yuvish mashinasi barabani ichiga iliq suv quyung va uni 10 daqiqaga barabanda qoldiring.
5. Suv quyish shlangini yana kir yuvish mashinasi va vodoprovod kraniga ulang va suv quyish va chiqarish tizimlarining to'g'ri ishlayotganligini tekshiring.

KIR YUVISH MASHINASINI SAQLASH

Agar kir yuvish mashinasini uzoq vaqt davomida saqlash zarur bo'lib qolsa, suvlarni chiqarib tashlab va kir yuvish mashinasini rozetkadan uzib qo'yish maqsadga muvofiqdir. Agar saqlashdan avval shlanglar va ichki qismlarda suv qolsa, kir yuvish mashinasi buzilishi mumkin.

1. **Хлопок (Paxta)** siklini tanlang. **Быстрая стирка (Tezkor yuvish)** tugmasini bosib va kir yuvish mashinasini kiyim solmasdan ishlating.
2. Suv kranini o'chiring va suv kiruvchi shlanglarni ajratib oling.
3. Kir yuvish mashinasini elektr rozetkasidan uzib va baraban ichini shamollatish uchun kir yuvish mashinaning eshigini ochiq qoldiring.



Agar kir yuvish mashinasi 0 darajadan past haroratlarda saqlangan bo'lsa, undan foydalanishdan avval mashina ichida qolgan barcha suvlarning erishini kuting.

nosoziqlarni qidirish va bartaraf qilish hamda axborot kodlari

QUYIDAGI BANDLARNI TEKSHIRING, AGAR KIR YUVISH MASHINANGIZ...

MUAMMO	YECHIM
Ishga tushmayapti	<ul style="list-style-type: none">• Kir yuvish mashinasining rozetkaga ulanganligiga ishonch hosil qiling.• Eshikning mahkam yopilganligiga ishonch hosil qiling.• Suv quyish kran(lar)ining yoqilganligiga ishonch hosil qiling.• Старт/Пайза (Boshlash/To'xtatish) tugmasining bosilganligiga ishonch hosil qiling.
Suv bilan yetarlicha to'ldirilmagan yoki suv yo'q	<ul style="list-style-type: none">• Suv quyish kranini to'liq oching.• Suv quyish shlangining muzlamaganligiga ishonch hosil qiling.• Suv quyish shlanglarini to'g'rilang.• Suv kiruvchi shlangdagi filtrni tozalang.
Kir yuvish sikli yakunlangandan keyin bo'lmada qoldiq kir yuvish vositasi mavjud	<ul style="list-style-type: none">• Kir yuvish vositasining yetarli suv bosimi bilan ishlayotganligiga ishonch hosil qiling.• Kir yuvish vositasining surma qutining markaziga solinganligiga ishonch hosil qiling.
Tebranayapti yoki kuchli shovqin bilan ishlayapti	<ul style="list-style-type: none">• Kir yuvish mashinasining tekis sirtga o'rnatilganligiga ishonch hosil qiling. Agar sirt notekis bo'lsa, kir yuvish mashinasini tekislash uchun uning oyoqchalarini sozlang.• Tashish boltlarining olib qo'yilganligiga ishonch hosil qiling.• Kir yuvish mashinasining boshqa narsalarga tegib turmaganligiga ishonch hosil qiling.• Kir yuklanishining tekis taqsimlanganligiga ishonch hosil qiling.
Kir yuvish mashinasi suv chiqarmayapti va/yoki kirlarni siqmayapti	<ul style="list-style-type: none">• Suv chiqarish shlangini to'g'rilang. Shlangning bukilgan joylarini to'g'rilang.• Chiqindi filtrining to'lib qolmaganligiga ishonch hosil qiling.
Eshik yopiq holda to'silib qolgan yoki ochilmayapti.	<ul style="list-style-type: none">• Kir yuvish mashinasi to'xtagandan yoki o'chirilgandan keyin 3 daqiqagacha eshik ochilmaydi.

Agar muammo hal qilinmasa, mahalliy Samsung-ning xaridorlarni qo'llab-quvvatlash xizmatiga murojaat qiling.

nosozliklarni qidirish va bartaraf qilish hamda axborot kodlari

AXBOROT KODLARI

Agar kir yuvish mashinasi noto'g'ri ishlasa, displeyda axborot kodini ko'rish mumkin. Agar bu sodir bo'lsa, quyidagi jadvaldagi ma'lumotlarni ko'ring va xaridorlarni qo'llab-quvvatlash xizmatiga qo'ng'iroq qilishdan avval muammoning tavsiya qilingan yechimidan foydalanishga urinib ko'ring.

KOD BELGISI	YECHIM
dE	<ul style="list-style-type: none">Eshikning mahkam yopilganligiga ishonch hosil qiling.Eshikda kirlarning qisilib qolmaganligiga ishonch hosil qiling.
4E	<ul style="list-style-type: none">Suv quyish krani yoqilganligiga ishonch hosil qiling.Suv bosimini tekshiring.Suv quyish shlangining to'ri filtrlarini tozalang.
5E	<ul style="list-style-type: none">Chiqindi filtrini tozalang.Suv chiqarish shlangi to'g'ri o'rnatilganligiga ishonch hosil qiling.Suv quyish shlangining to'ri filtrini tozalang.
UE	<ul style="list-style-type: none">Kir yuklanishi to'g'ri taqsimlanmagan. Yuklanishni qayta taqsimlang. Agar hammom xalati yoki jinsi kabi faqat bitta narsa yuvilish kerak bo'lsa, so'nggi siqish natijasi qoniqarsiz bo'lishi mumkin va "UE" xato xabari displeyda ko'rsatiladi.
cE/3E/Uc	<ul style="list-style-type: none">Xariddan so'ng xizmat ko'rsatish markaziga qo'ng'iroq qiling.

Yuqorida sanab o'tilmagan har qanday kodlar uchun yoki tavsiya qilingan yechim muammoni bartaraf qilmagan hollarda Samsung-ning xizmat markaziga yoki Samsung dileriga qo'ng'iroq qiling.

Kir yuvish mashinangizni kalibrlash

KALIBRLASH REJIMI

Samsung kir yuvish mashinasi kirning og'irligini avtomatik tarzda aniqlaydi. Og'irlikni yanada aniqroq aniqlash uchun o'rnatilgandan so'ng Kalibrlash rejimini ishga soling. Kalibrlash rejimi quyidagi qadamlarni bajarishdan iborat.

1. Mashinadan yuviladigan kir va boshqa har qanday narsalarni chiqaring va uni o'chiring.
2. **температура (haror.)** va **Отложить стирку (Kir yuvishni kechiktirish)** tugmalarini birdaniga bosib va bunga qo'shimcha **Вкл. (Quvvat)** tugmasini bosib. Mashina ishga tushadi.
3. **Старт/Пауза (Boshlash/To'xtatish)** tugmasini "Режим калибровки (Kalibrlash rejimi)" faollashtirish uchun bosib.
4. Baraban 3 daqiqa davomida soat millari yo'nalishida va soat millariga qarshi yo'nalishda aylanadi.
5. "Режим калибровки (Kalibrlash rejimi)" tugaganda displeyda "End/Cycle is complete" (Tugash/Sikl bajarildi) paydo bo'ladi va mashina avtomatik tarzda o'chadi. Kir yuvish mashinasi foydalanish uchun tayyor.

rejimlar jadvali

REJIMLAR JADVALI

(• foydalanuvchining xohishi bo'yicha)























DASTUR	Eng ko'p yuklanish (kg)	KIR YUVISH VOSITASI			Maksimal harorat (°C)	Siqish tezligi (MAX) ayl./daq.
		Dastlabki yuvish	Kir yuvish	Yumshatgich		WF1124 / WF-M124
Paxta	12,0	•	ha	•	95	1400
Sintetika	5,0	•	ha	•	60	1200
Jinsi	3,0	•	ha	•	60	800
Choysablal	2,5	•	ha	•	40	800
Qora rangdagi kiyimlar	6,0	•	ha	•	40	1200
Kundalik yuvish	3,0	•	ha	•	60	1400
Eco barabanini tozalash	-	-	-	-	70	400
Super Eco yuvish	6,0	•	ha	•	40	1200
Ochiq qarov	2,0	-	ha	•	40	1200
Bolalar buyumlarini yuvish	6,0	•	ha	•	95	1400
Jundan qilingan buyumlar 	2,0	-	ha	•	40	800
Qo'lda yuvish	2,0	-	ha	•	40	400

DASTUR	Ekologik ko'pik	Kir yuvishni kechiktirish	Oson dazmollash	Intensiv	Namlantirish	Tezkor yuvish	Rejimlar vaqti (daq.)
Paxta	•	•	•	•	•	•	138
Sintetika	•	•	•	•	•	-	77
Jinsi	•	•	•	•	•	-	64
Choysablal	•	•	•	•	•	-	93
Qora rangdagi kiyimlar	•	•	•	•	-	-	69
Kundalik yuvish	•	•	•	•	•	-	52
Eco barabanini tozalash	-	•	-	-	-	-	101
Super Eco yuvish	•	•	•	•	•	-	110
Ochiq qarov	•	•	-	-	-	-	74
Bolalar buyumlarini yuvish	•	•	•	•	•	-	128
Jundan qilingan buyumlar 	•	•	-	-	-	-	53
Qo'lda yuvish	•	•	-	-	-	-	29

1. Dastlabki yuvishga ega bo'lgan rejim taxminan 17 daqiqa uzoqroq davom etadi.
2. Sikl vaqtining davomiyligi IEC60456/EN60456 standartida belgilangan sharoitda o'lgangan. Iltimos, o'rnatilgandan so'ng Режим калибровки (Kalibrlash rejimi) ni ishga soling (39-betni qarang).
3. Ежедневная стирка (Kundalik yuvish) : Test o'tkazuvchi tashkilotlar uchun qisqa dastur.
4. Har bir aniq holatdagi rejim vaqti jadvalda keltirilgan qiymatlardan farq qilishi mumkin va quyilayotgan suvning bosimi va haroratidagi farqlar, yuvilayotgan kirlarning hajmi va turiga bog'liq bo'ladi.
5. Intensiv kir yuvish funksiyasi tanlanganda har bir sikl uchun sikl vaqti ortadi.

KIYIMLARNING YORLIQLARIDAGI BELGILARNING BAYONI

Quyidagi belgilar kiyimlarni yuvish bo'yicha ko'rsatmalarni bildiradi. Kiyimlardagi yorliqlar to'rtta belgini quyidagi tartibda o'z ichiga oladi: kir yuvish, oqartirish, quritish va dazmollash (va zarur hollarda, quruq tozalash). Ushbu belgilardan foydalanish mamlakat ichidagi hamda xorijdagi tovarlar ishlab chiqaruvchilar o'rtasidagi muvofiqlikni ta'minlaydi. Kiyimlarning xizmat qilish muddatlarini uzaytirish va kir yuvish bilan bog'liq muammolarni bartaraf qilish uchun yorliqlardagi ko'rsatmalarga amal qiling.

	Pishiqlik material		100 °C (maks.) haroratda dazmollash mumkin
	Nozik mato		Dazmollash bo'lmaydi
	95 °C haroratda yuvish mumkin		Quruq kimyoviy tozalashda har qanday erituvchidan foydalanish mumkin
	60 °C haroratda yuvish mumkin		Faqat perxlorid, yengil benzin, toza spirt yoki R113 tozalash vositasidan foydalangan holdagina quruq kimyoviy tozalash mumkin
	40 °C haroratda yuvish mumkin		Faqat aviatsiya benzini, toza spirt yoki R113 tozalash vositasidan foydalangan holdagina quruq kimyoviy tozalash mumkin
	30 °C haroratda yuvish mumkin		Quruq kimyoviy tozalashdan foydalanib bo'lmaydi
	Qo'lda yuvilishi mumkin		Tekis sirtida quritish
	Faqat quruq kimyoviy tozalash		Quritish uchun osish mumkin
	Sovuq suvda oqartirish mumkin		Kiyimlar uchun yelkalarda quritish
	Oqartiruvchidan foydalanib bo'lmaydi		Tabiiy haroratda quritgichda quritish mumkin
	200 °C (maks.) haroratda dazmollash mumkin		Pasaytirilgan haroratda quritgichda quritish mumkin
	150 °C (maks.) haroratda dazmollash mumkin		Quritgichda quritib bo'lmaydi

ATROF-MUHITNI HIMOYA QILISH

- Ushbu kir yuvish mashinasi qayta ishlatilishi mumkin bo'lgan materiallardan ishlab chiqilgan. Agar siz ushbu kir yuvish mashinangizni chiqitga chiqarmoqchi bo'lsangiz, mahalliy maishiy chiqindilarni chiqitga chiqarish qoidalariga amal qiling. Kir yuvish mashinasini elektr manbaiga ulash mumkin bo'lmagligi uchun elektr manabiga ulash kabelini qirqib oling. Hayvonlar yoki yosh bolalar mashinasi ichiga qamalib qolmasliklari uchun kir yuvish mashinasi eshigini olib qo'ying.
- Ishlab chiqaruvchi ko'rsatmalarida tavsiya qilingan kir yuvish vositasi miqdorlaidan oshirib yubormang.
- Faqat bu juda zarur bo'lgan hollardagina kir yuvish siklini ishga tushirishdan avval dog' ketkazuvchilar va oqartiruvchilardan foydalaning.
- To'liq yuklash bilan suv va elektr quvvatini tejang (aniq vazni tanlangan dasturga bog'liq bo'ladi).

TEXNIK XUSUSIYATLAR

TURI		OLDINDAN YUKLANUVCHI KIR YUVISH MASHINASI	
MODEL NOMI		WF1124XA/ WF1124XB WF1124ZA/ WF1124ZB WF-M124ZA	
O'LCHAMLARI		Kenglik 600 × Chuqurlik 600 × Balandlik 850 (mm)	
SUV BOSIMI		50 kPa ~ 800 kPa	
SOF OG'IRLIGI		71 kg	
KIR YUVISH VA SIQISH SIG'IMI		12,0 kg	
QUVVAT ISTE'MOLI	KIR YUVISH	220 V	150 Vt
		240 V	150 Vt
	KIR YUVISH VA ISITISH	220 V	2000 Vt
		240 V	2400 Vt
	SIQISH	230 V	300 Vt
	SUV CHIQRISH		30 Vt
SIQISHDAGI AYLANISHLAR SONI	ayl./daq.	1400	

Mahsulotni takomillashtirish maqsadlarida uning ko'rinishi va xususiyatlari oldindan ogohlantirishsiz o'zgartirilishi mumkin.

qaydlar

qaydlar

qaydlar

SAMSUNG

SAVOLLAR YOKI ISTAKLAR MAVJUD BO'LGAN HOLLARDA

Mamlakat	TELEFON	VEB-SAYT
RUSSIA	8-800-555-55-55 (VIP care 8-800-555-55-88)	www.samsung.com/ru/support
BELARUS	810-800-500-55-500	www.samsung.com/support
GEORGIA	0-800-555-555	www.samsung.com/support
ARMENIA	0-800-05-555	www.samsung.com/support
AZERBAIJAN	0-88-555-55-55	www.samsung.com/support
KAZAKHSTAN	8-10-800-500-55-500 (GSM: 7799, VIP care 7700)	www.samsung.com/kz_ru/support
UZBEKISTAN	00-800-500-55-500 (GSM: 7799)	www.samsung.com/support
KYRGYZSTAN	00-800-500-55-500 (GSM: 9977)	www.samsung.com/support
TAJIKISTAN	8-10-800-500-55-500	www.samsung.com/support
MONGOLIA	+7-495-363-17-00	www.samsung.com/support
UKRAINE	0-800-502-000	www.samsung.com/ua/support (Ukrainian) www.samsung.com/ua_ru/support (Russian)
MOLDOVA	0-800-614-40	www.samsung.com/support



DC68-03038S-15