



WF80F5****

WF70F5****

WF60F4****

WF81FE****

WF71F5****

WF61F4****

WF82F5****

WF72F5****

WF62F4****

WF8AF5****

WF7AF5****

WF6AF4****

Стиральная машина

Руководство пользователя

УДИВИТЕЛЬНЫЕ ВОЗМОЖНОСТИ

Благодарим за приобретение данного изделия компании Samsung.



■ Содержание

Меры предосторожности	4
Важные сведения по технике безопасности	4
Важные значки безопасности	4
Значки и символы, используемые в данном руководстве пользователя	4
Важные меры предосторожности	5
Инструкции для WEEE	10
Установка стиральной машины	11
Проверка деталей	11
Соответствие требованиям к установке	12
Электрическое питание и заземление	12
Подача воды	12
Слив	13
Полы	13
Температура окружающей среды	13
Установка в нише или в шкафу	13
Установка стиральной машины	14
Использование стиральной машины	19
Информация о моющих средствах и добавках	19
Использование подходящих моющих средств	19
Использование дозатора для моющих веществ	19
Использование жидкого моющего средства (только для некоторых моделей)	20
Первая стирка	21
Общие указания	21
Использование панели управления	22
Использование переключателя режимов	24
Защита от детей	25
Без звука	25
Отсрочка	25
Smart Check	26
Стирка	27
Стирка с помощью переключателя режимов	27
Ручная настройка стирки	28
Инструкции по стирке белья	28

Очистка стиральной машины 30

Очистка барабана Eco	30
Процедура очистки	30
Функция автооповещения в режиме "Очистка барабана Eco"	30
Аварийный слив воды из стиральной машины	31
Чистка фильтра для мусора	32
Чистка внешней поверхности стиральной машины	32
Чистка дозатора и ниши дозатора	33
Очистка сетчатого фильтра	33

Техническое обслуживание стиральной машины 34

Ремонт замерзшей стиральной машины	34
Хранение стиральной машины	34

Поиск и устранение неисправностей и информационные коды 35

Проверьте следующие пункты, если стиральная машина.....	35
Информационные коды	36

Таблица циклов 37

Таблица циклов	37
----------------------	----

Приложение 38

Описание символов на этикетках одежды	38
Защита окружающей среды	38
Заявление о соответствии стандартам	38
Технические характеристики	39
Энергетическая эффективность	42

■ Меры предосторожности

Поздравляем с приобретением новой стиральной машины Samsung. Данное руководство содержит важную информацию по установке, использованию и уходу за вашим устройством. Прочитайте данное руководство, чтобы воспользоваться всеми преимуществами и функциями данной стиральной машины.

Важные сведения по технике безопасности



Внимательно прочитайте руководство, чтобы безопасно пользоваться многочисленными функциями вашего нового устройства. Храните руководство в надежном месте недалеко от устройства, чтобы обратиться к нему при необходимости. Используйте устройство только по назначению и в соответствии с данным руководством.

Предупреждения и важные инструкции по безопасности, содержащиеся в данном руководстве, не описывают все потенциально возможные условия и ситуации. Пользователь обязан руководствоваться здравым смыслом, быть внимательным и осторожным при установке, обслуживании и эксплуатации стиральной машины.

Так как приведенные в данном руководстве инструкции относятся к различным моделям, характеристики вашей стиральной машины могут немного отличаться от описанных в данном руководстве. Некоторые предупреждающие символы не применимы к данной стиральной машине. При возникновении каких-либо вопросов или опасений обратитесь в ближайший сервисный центр или см. справку и дополнительную информацию по адресу www.samsung.com.

Важные значки безопасности

■ Значки и символы, используемые в данном руководстве пользователя:

	ПРЕДУПРЕЖДЕНИЕ: Непредвиденные обстоятельства или несоблюдение мер безопасности могут привести к получению серьезной травмы, летальному исходу и/или повреждению имущества.
	ВНИМАНИЕ: Непредвиденные обстоятельства или несоблюдение мер безопасности могут привести к получению травмы и/или повреждению имущества.
	ПРИМЕЧАНИЕ

Эти предупреждающие символы приведены здесь, чтобы предотвратить травму.

Строго следуйте им.

Прочитайте этот раздел и храните руководство в надежном месте для дальнейшего использования.

Перед использованием устройства прочтите все инструкции.

Как и при использовании других электроприборов и устройств с подвижными деталями, существует вероятность возникновения опасных ситуаций. Для безопасного использования данного устройства следует ознакомиться с инструкциями по эксплуатации и соблюдать меры предосторожности.

Важные меры предосторожности

! **ПРЕДУПРЕЖДЕНИЕ:** Чтобы уменьшить риск возгорания, поражения электрическим током или получения травмы при использовании стиральной машины, соблюдайте следующие меры предосторожности:

Не разрешайте детям (или домашним животным) играть на стиральной машине или внутри ее. Дверцу стиральной машины сложно открыть изнутри, поэтому дети могут серьезно пострадать, если закроются внутри устройства.

Это устройство не предназначено для использования людьми (включая детей) с ограниченными физическими, сенсорными либо умственными способностями или лицами, у которых отсутствуют необходимые знания или опыт, если их действия не контролируются или если они не проинструктированы относительно использования устройства лицом, отвечающим за безопасность.

Не оставляйте детей без присмотра, чтобы они не играли с устройством.

Для использования в Европе: Дети от 8 лет и старше, а также лица с ограниченными физическими или умственными способностями, либо лица, не имеющие необходимых знаний или опыта, могут пользоваться этим устройством при условии, что они действуют под наблюдением или получили соответствующие инструкции по использованию устройства и осознают опасность неправильного использования. Детям нельзя играть с устройством. Дети не должны производить очистку и обслуживание устройства без присмотра взрослых.

В случае повреждения кабеля питания он должен быть заменен производителем, сотрудником сервисной службы или другим квалифицированным специалистом во избежание возникновения опасных ситуаций.

Данное устройство следует разместить так, чтобы имелся свободный доступ к вилке кабеля питания, кранам подачи воды и сливным трубам.

Если вентиляционные отверстия устройства находятся снизу, не допускайте, чтобы их закрывал ковер.

Следует использовать новые шланги, поставляемые с устройством, старые шланги использовать повторно не рекомендуется.

ВНИМАНИЕ: Во избежание повреждений, вызванных случайным сбросом термopредохранителя, данное устройство не следует подключать к внешнему переключающему устройству, например, таймеру, и не следует подключать к цепи, которая регулярно включается и выключается другим прибором.

⚠ ПРЕДУПРЕЖДЕНИЕ: Важные ПРЕДУПРЕЖДЕНИЯ при установке

Установку устройства должен осуществлять только квалифицированный специалист или обслуживающая организация.

- Несоблюдение этого условия может привести к поражению электрическим током, возгоранию, взрыву, травмам или неполадкам в изделии.

Данное устройство имеет большой вес, будьте осторожны при его поднятии.

Подсоедините шнур питания к розетке переменного тока 220 – 240 В / 50 Гц или выше и используйте данную розетку только для данного устройства. Никогда не используйте удлинитель.

- Использование одной розетки для подключения других устройств с помощью сетевого фильтра или удлинителя может привести к пожару или поражению электрическим током.
- Убедитесь, что напряжение, частота и сила тока соответствуют техническим характеристикам изделия. Несоблюдение данного указания может привести к возгоранию или поражению электрическим током. Прочно вставьте вилку питания в сетевую розетку.

Регулярно очищайте разъемы сетевой вилки от различных загрязнений, пыли или воды сухой тряпкой.

- Отсоедините сетевую вилку от розетки и очистите ее с помощью сухой ткани.
- Несоблюдение данного указания может привести к возгоранию или поражению электрическим током.

Вставьте сетевую вилку в розетку так, чтобы кабель опускался в сторону пола.

- В противном случае возможно повреждение электрических проводов в кабеле, что может привести к поражению электрическим током или возгоранию.

Храните все упаковочные материалы вне доступа детей, так как они могут представлять опасность.

- Ребенок может задохнуться, надев пакет на голову.

При повреждении устройства, сетевого кабеля или вилки обратитесь в ближайший сервисный центр.

Устройство должно быть надежно заземлено.

Не заземляйте устройство на газовую трубу, пластиковые трубы водоснабжения или телефонную линию.

- Это может привести к поражению электрическим током, возгоранию, взрыву или сбоям изделия.
- Не подключайте кабель питания к розетке, не имеющей надлежащего заземления, и убедитесь, что заземление соответствует местным и национальным нормам.

Не устанавливайте устройство вблизи нагревательных приборов или горючих материалов.

Не устанавливайте устройство в месте с влажной, насыщенной маслами или пылью атмосферой, либо там, где оно не будет защищено от прямого солнечного света и воды (дождя).

Не устанавливайте устройство в местах с низкой температурой воздуха.

- Замерзание может привести к разрыву труб.

Не устанавливайте устройство в местах, где возможна утечка газа.

- Это может привести к возгоранию или поражению электрическим током.

Не используйте электрические трансформаторы.

- Это может привести к возгоранию или поражению электрическим током.

Не используйте поврежденный кабель питания, сетевую вилку или незакрепленную розетку.

- Это может привести к возгоранию или поражению электрическим током.

Не тяните и не перегибайте кабель питания.

Не допускайте спутывания или перекручивания кабеля питания.

Не подвешивайте кабель питания на металлический предмет, не ставьте на него тяжелые предметы, не прокладывайте кабель между двумя предметами и не вталкивайте кабель в пространство за устройством.

- Это может привести к возгоранию или поражению электрическим током.

Не тяните кабель питания при извлечении вилки.

- Придерживайте вилку кабеля питания при извлечении из розетки.
- Несоблюдение данного указания может привести к возгоранию или поражению электрическим током.

⚠ ВНИМАНИЕ: Будьте ВНИМАТЕЛЬНЫ при установке

Данное устройство следует разместить так, чтобы после установки имелся свободный доступ к сетевой розетке.

- Несоблюдение данного указания может привести к возгоранию или поражению электрическим током в результате утечки тока.

Установите устройство на твердом и ровном полу, который выдержит его вес.

- В противном случае это может привести к сильной вибрации, шуму, произвольному перемещению или неисправности изделия.

⚠ ПРЕДУПРЕЖДЕНИЕ: Важные ПРЕДУПРЕЖДЕНИЯ при использовании

В случае затопления немедленно выключите воду и питание и обратитесь в ближайший сервисный центр.

- Не прикасайтесь к вилке кабеля питания мокрыми руками.
- Несоблюдение данного указания может привести к поражению электрическим током.

Если устройство начало издавать странный шум, запах гари или от него исходит дым, немедленно отключите питание и обратитесь в ближайший сервисный центр.

- Несоблюдение данного указания может привести к возгоранию или поражению электрическим током.

При утечке газа (например, пропан, жидкий нефтяной газ и т. п.) немедленно проветрите помещение, не прикасаясь к сетевой вилке. Не прикасайтесь к устройству или кабелю питания.

- Не включайте вентилятор.
- Возникновение искры может привести к взрыву или возгоранию.

Не разрешайте детям играть на стиральной машине или внутри нее. Кроме того, при утилизации устройства снимите рычаг дверцы стиральной машины.

- Дети могут задохнуться, закрывшись внутри устройства.

Перед использованием стиральной машины не забудьте снять упаковочные материалы (губку, пенопласт), прикрепленные к ее дну.

Не стирайте белье, которое было загрязнено бензином, керосином, бензолом, разбавителем для краски, спиртом или другими легковоспламеняющимися и взрывоопасными веществами.

- Это может привести к возгоранию, взрыву или поражению электрическим током.

Не применяйте силу, открывая дверцу во время работы стиральной машины (во время стирки при высокой температуре/сушки/отжима).

- Вода, вытекающая из стиральной машины, может вызвать ожоги или сделать пол скользким. Это может привести к травмам.
- Применение силы при открытии дверцы может привести к повреждению изделия или травмам.

Не кладите руки под стиральную машину во время ее работы.

- Это может привести к травмам.

Не прикасайтесь к вилке кабеля питания мокрыми руками.

- Это может привести к поражению электрическим током.

Не выключайте устройство во время его работы, выдергивая вилку из розетки.

- Повторное включение сетевой вилки в розетку может вызвать искру, в результате чего возникает опасность поражения электрическим током или возгорания.

Не позволяйте детям или лицам с ограниченными возможностями использовать стиральную машину без наблюдения. Не позволяйте детям залезать на устройство или внутрь него.

- Это может привести к поражению электрическим током, ожогам или травмам.

Не просовывайте руки или металлические объекты под стиральную машину во время ее работы.

- Это может привести к травмам.

Не отключайте устройство, выдергивая сетевой кабель. Всегда крепко удерживайте вилку, вынимая ее из розетки.

- Повреждение кабеля может привести к короткому замыканию, возгоранию и/или поражению электрическим током.

Не пытайтесь самостоятельно ремонтировать, разбирать или модифицировать устройство.

- Не используйте предохранители (медь, стальную проволоку и т. п.), отличные от стандартных.
- При необходимости ремонта или переустановки устройства, обращайтесь в ближайший сервисный центр.
- Несоблюдение данного указания может привести к поражению электрическим током, пожару, травмам или поломке изделия.

Если в результате неплотного крепления шланга подачи воды к крану возникло затопление, вытащите сетевую вилку из розетки.

- Несоблюдение данного указания может привести к возгоранию или поражению электрическим током.

Вынимайте вилку из розетки, когда устройство не используется в течение длительного времени, а также во время грозы.

- Несоблюдение данного указания может привести к возгоранию или поражению электрическим током.

При попадании в устройство посторонних веществ вытащите вилку из розетки и обратитесь в ближайший сервисный центр Samsung.

- Это может привести к возгоранию или поражению электрическим током.

ВНИМАНИЕ: Будьте ВНИМАТЕЛЬНЫ при использовании

При загрязнении стиральной машины такими посторонними элементами, как моющие средства, грязь, остатки пищи и т. п., извлеките сетевую вилку из розетки и очистите стиральную машину с помощью влажной мягкой ткани.

- Несоблюдение данного указания может привести к изменению цвета, деформации, повреждению или появлению ржавчины.

При сильном ударе переднее стекло стиральной машины может разбиться. Будьте осторожны при использовании стиральной машины.

- Разбитое стекло может привести к травмам.

В случае перебоя с подачей воды или при переподключении шланга подачи воды открывайте кран медленно.

Открывайте кран медленно, если машина не использовалась долгое время.

- Давление воздуха в шланге подачи воды или в водопроводной трубе может привести к повреждению деталей или утечке воды.

При появлении сообщения об ошибке слива во время работы прибора проверьте, нормально ли функционирует слив.

- Если из-за неполадки со сливом произошло затопление, а стиральная машина продолжает работать, возникает опасность поражения электрическим током или возгорания.

Заружайте белье в стиральную машину полностью, чтобы его не защемило дверцей.

- Защемление белья может привести к повреждению белья или стиральной машины, либо к утечке воды.

Если стиральная машина не используется, отключайте подачу воды.

Убедитесь, что винты соединительного элемента шланга подачи воды надежно затянуты.

- Несоблюдение данного указания может привести к порче имущества или травме.

Следите, чтобы резиновая прокладка и стекло передней дверцы не загрязнялись посторонними веществами (например, мусором, нитками, волосами и т.д.).

- Защемление посторонних предметов или неполное закрытие дверцы может привести к утечке воды.

Перед использованием изделия откройте водопроводный кран и убедитесь, что соединительный элемент шланга подачи воды плотно затянут и утечка воды отсутствует.

- Если винты или соединительный элемент шланга подачи воды ослаблены, может возникнуть утечка воды.

Приобретенное вами устройство предназначено только для домашнего использования.

Использование изделия в предпринимательских целях считается использованием не по назначению. В таком случае на устройство не распространяется стандартная гарантия Samsung, и Samsung не несет ответственности за неисправности или повреждения, полученные в результате подобного использования.

Не вставляйте на устройство и не помещайте на него различные предметы (например, белье, зажженные свечи, зажженные сигареты, тарелки, химические вещества, металлические предметы и т. п.).

- Это может привести к поражению электрическим током, возгоранию, неисправности изделия или получению травмы.

Не распыляйте на поверхность устройства летучие вещества, например, средства от насекомых.

- Они не только наносят вред здоровью человека, но также могут стать причиной поражения электрическим током, возгорания и неисправности изделия.

Не размещайте рядом со стиральной машиной объекты, создающие сильное электромагнитное поле.

- Возникшая неисправность может привести к травме.

Во время стирки при высокой температуре или в режиме сушки сливаемая вода имеет высокую температуру. Не прикасайтесь к воде.

- Это может привести к получению ожогов или к травме.

Не стирайте, не отжимайте и не сушите чехлы, коврики или одежду из водоотталкивающих материалов (*), если для устройства не предусмотрена специальная программа стирки для подобных предметов.

(*): Шерстяное постельное белье, дождевики, жилеты для рыбалки, штаны для катания на лыжах, спальные мешки, плотные покрывала, спортивные костюмы, чехлы для велосипедов, мотоциклов и машин и т.п.

- Не стирайте толстые или жесткие коврики, даже если на их этикетке имеется значок стиральной машины. Это может привести к травме, повреждению стиральной машины, стен, пола или одежды из-за чрезмерной вибрации.
- Не стирайте декоративные коврики или коврики для ног на резиновой основе. Резиновая часть коврика может оторваться и прилипнуть к внутренней части барабана, в результате чего возникнут неполадки во время слива воды.

Не включайте стиральную машину, если извлечен дозатор для моющего средства.

- Это может привести к поражению электрическим током или травме в результате утечки воды.

Не касайтесь внутренней поверхности барабана во время или сразу после сушки, так как он горячий.

- Это может стать причиной получения ожогов.

Не кладите руки в дозатор для моющего средства.

- Рука может попасть в устройство загрузки моющего средства, и вы получите травму.

Не помещайте в стиральную машину никакие предметы, кроме белья (например, обувь, пищевые отходы, животных).

- Сильная вибрация может привести к повреждению стиральной машины, а в случае с домашними животными – к получению травмы или смерти.

Не нажимайте кнопки с помощью острых предметов, например, иголок, ножей, ногтей и т.п.

- Это может привести к поражению электрическим током или получению травмы.

Не стирайте белье, загрязненное маслом, кремами или лосьонами из косметических магазинов или массажных салонов.

- Это может привести к деформации резиновой прокладки и утечке воды.

Не оставляйте в барабане металлические предметы, такие как булавки или заколки для волос, или отбеливатели на длительное время.

- Из-за этого барабан может заржаветь.
- Если на поверхности барабана начнет появляться ржавчина, для чистки поверхности используйте нейтральное чистящее средство и губку. Запрещается использовать металлическую щетку для этой цели.

Не применяйте чистящее средство для химчистки и не стирайте, не полоскайте и не отжимайте белье, загрязненное средством для химчистки.

- Это может привести к взрыву или самовозгоранию в результате образования тепла при окислении масла.

Не используйте воду из устройств охлаждения/нагрева воды.

- Это может привести к неисправности стиральной машины.

Не используйте натуральное мыло для рук в стиральной машине.

- Его затвердевание и оседание на внутренних частях стиральной машины может привести к неисправности изделия, обесцвечиванию, появлению ржавчины или неприятного запаха.

Носки и бюстгалтеры помещайте в мешки для стирки и стирайте вместе с остальным бельем.

Не стирайте белье большого размера, например, постельное белье, в мешках для стирки.

- Это может привести к получению травмы в результате сильной вибрации.

Не используйте затвердевшие моющие средства.

- Их оседание на внутренних частях стиральной машины может привести к утечке воды.

Проверьте, пусты ли карманы одежды, отложенной для стирки.

- Твердые и острые предметы, например, монеты, булавки, гвозди или камни могут привести к серьезным повреждениям устройства.

Не стирайте белье с большими пряжками, пуговицами или другими металлическими предметами.

Отсортируйте белье по цвету, исходя из его устойчивости к выцветанию, и выберите рекомендуемый режим стирки, температуру воды и дополнительные функции.

- Это может привести к обесцвечиванию или повреждению ткани.

Закрывая дверцу, убедитесь, что вы не прищемите детям пальцы.

- Несоблюдение данного указания может привести к травме.

⚠ ПРЕДУПРЕЖДЕНИЕ: Важные ПРЕДУПРЕЖДЕНИЯ при очистке

Не распыляйте воду непосредственно на устройство при очистке.

Не используйте чистящие средства с сильными кислотами.

Не применяйте для очистки устройства растворители, спирты или бензин.

- Это может привести к обесцвечиванию, деформации, повреждению, поражению электрическим током или возгоранию.

Перед чисткой или обслуживанием всегда отсоединяйте вилку от розетки.

- Несоблюдение данного указания может привести к возгоранию или поражению электрическим током.

Инструкции для WEEE



Правильная утилизация изделия (Использованное электрическое и электронное оборудование) (Действительно для стран, использующих систему раздельного сбора отходов)

Наличие данного значка показывает, что изделие и его электронные аксессуары (например, зарядное устройство, гарнитура, кабель USB) по окончании их срока службы нельзя утилизировать вместе с другими бытовыми отходами. Во избежание нанесения вреда окружающей среде и здоровью людей при неконтролируемой утилизации, а также для обеспечения возможности переработки для повторного использования, утилизируйте изделие и его электронные аксессуары отдельно от прочих отходов.

Сведения о месте и способе утилизации изделия в соответствии с нормами природоохранного законодательства можно получить у продавца или в соответствующей государственной организации.

Бизнес-пользователи должны обратиться к своему поставщику и ознакомиться с условиями договора купли-продажи. Запрещается утилизировать изделие и его электронные аксессуары вместе с другими производственными отходами.

■ Установка стиральной машины

Специалист по установке должен строго соблюдать данные инструкции, чтобы обеспечить правильную работу стиральной машины и предотвратить опасность получения травм во время стирки.

Проверка деталей

Аккуратно распакуйте стиральную машину и убедитесь, что в комплект входят все перечисленные ниже детали. Если стиральная машина была повреждена во время транспортировки или в комплекте отсутствуют некоторые детали, обратитесь в сервисный центр Samsung или к дилеру компании Samsung.

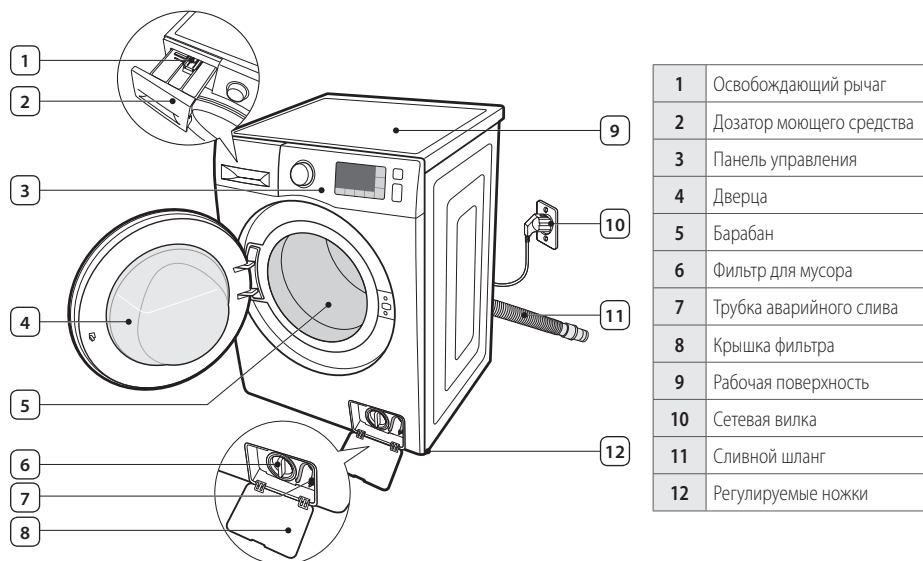

Гаечный ключ
(только для некоторых моделей)



Заглушки отверстий для болтов *



Держатель шланга



Шланг подачи холодной воды



Шланг подачи горячей воды
(только для некоторых моделей)

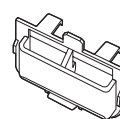

Дозатор для жидкого моющего средства



Заглушки отверстий для болтов *: Количество заглушек отверстий для болтов зависит от модели (3–5 заглушек).

Соответствие требованиям к установке

Электрическое питание и заземление

⚠ ПРЕДУПРЕЖДЕНИЕ: Никогда не используйте удлинитель.
Используйте исключительно кабель питания, прилагаемый к стиральной машине.

При подготовке к установке убедитесь, что источник питания соответствует следующим требованиям:

- Предохранитель или автоматический выключатель 220 – 240 В переменного тока / 50 Гц
- Стиральной машине отведена отдельная ответвленная цепь

Стиральная машина должна быть заземлена. В случае неполадки в работе стиральной машины или ее поломки заземление снижает риск поражения электрическим током, обеспечивая путь наименьшего сопротивления для электрического тока.

Стиральная машина поставляется с кабелем питания, который снабжен вилкой с тремя контактами и с заземлением для использования в правильно установленной и заземленной розетке.

⚠ ПРЕДУПРЕЖДЕНИЕ: Никогда не подсоединяйте заземляющий провод к пластиковому водопроводу, газопроводу или трубе горячей воды.

Неправильное подключение заземляющего провода может привести к поражению электрическим током. Проконсультируйтесь у квалифицированного электрика или специалиста по техническому обслуживанию, если не уверены, правильно ли выполнено заземление стиральной машины.

⚠ ВНИМАНИЕ: Не модифицируйте вилку, поставляемую со стиральной машиной. Если вилка не подходит к розетке, обратитесь к квалифицированному электрику за помощью в установке правильной розетки.

Подача воды

Стиральная машина будет заполняться водой надлежащим образом, если давление воды составляет от 50 до 800 кПа. При давлении воды ниже 50 кПа может произойти сбой в работе клапана для воды, и этот клапан может закрыться не полностью. Кроме того, элементы управления стиральной машиной могут не выдержать давления, что приведет к автоматическому отключению стиральной машины. (временное ограничение для наполнения стиральной машины водой служит для предотвращения переливания воды/затопления в случае ослабления внутреннего шланга).

Водопроводные краны должны находиться на расстоянии не более 120 см от задней панели стиральной машины, чтобы обеспечить доступ прилагаемых шлангов подачи воды к стиральной машине.

 В большинстве магазинов сантехники продаются шланги подачи воды разной длины (максимальная длина — 305 см).

 Чтобы сократить риск утечки и причинения ущерба от затопления вы можете:

- Обеспечить свободный доступ к водопроводным кранам.
- Закрывать краны, когда стиральная машина не используется.
- Периодически проверять наличие утечки через прокладку шланга для подачи воды.

⚠ ПРЕДУПРЕЖДЕНИЕ: Перед первым использованием стиральной машины проверьте все подключения клапана для воды и водопроводных кранов на наличие утечек.

Слив

Samsung рекомендует использовать водонапорную трубу высотой 65 см. Сливной шланг должен присоединяться к водонапорной трубе с помощью зажима сливного шланга. Водонапорная труба должна быть достаточно большой, чтобы соответствовать внешнему диаметру сливного шланга. Сливной шланг подсоединяется на заводе.

Полы

Для достижения наилучшей производительности стиральная машина должна быть установлена на твердую поверхность. Деревянные полы, возможно, потребуются укрепить, чтобы снизить уровень вибраций и/или неравномерную нагрузку. Ковровые покрытия и кафельные полы способствуют возникновению вибрации, и стиральная машина может несколько смещаться во время отжима.



ПРЕДУПРЕЖДЕНИЕ: Не следует устанавливать стиральную машину на платформу или на неустойчивую поверхность.

Температура окружающей среды

Не устанавливайте стиральную машину в местах, где температура может упасть ниже точки замерзания воды, так как в клапане для воды, в насосе и шлангах устройства всегда остается небольшое количество воды. Замерзшая вода в трубах может привести к повреждению ремней, насоса и других компонентов.

Установка в нише или в шкафу

Для безопасной и правильной работы новой стиральной машины при ее установке необходимо соблюдать следующие минимальные зазоры:

По сторонам	25 мм
Сверху	25 мм
Сзади *	50 мм
Спереди	500 мм

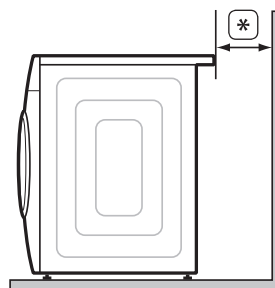

При совместной установке стиральной машины и сушилки перед нишей или шкафом необходимо оставить свободное пространство не менее 500 мм для вентиляции. Сама стиральная машина не требует отдельного пространства для вентиляции.

Установка стиральной машины

⚠ ВНИМАНИЕ: Не включайте кабель питания в розетку до окончания установки.

⚠ ПРЕДУПРЕЖДЕНИЕ: Упаковочные материалы могут быть опасными для детей; храните все упаковочные материалы (пластиковые и полистироловые пакеты и т.п.) в недоступных для детей местах.

■ ШАГ 1 – Выбор места

-  Перед установкой стиральной машины убедитесь, что место расположения отвечает следующим требованиям:
- Наличие твердой, ровной поверхности без коврового покрытия или покрытия, которое может препятствовать вентиляции
 - Защищенность от воздействия прямых солнечных лучей
 - Достаточная вентиляция
 - Температура не опускается до точки замерзания (ниже 0 °C)
 - Расположение вдали от источников тепла (горюче-смазочные материалы или газ)
 - Достаточно места для того, чтобы стиральная машина не стояла на собственном кабеле

■ ШАГ 2 – Снятие транспортировочных болтов

Перед установкой стиральной машины необходимо снять все транспортировочные болты на задней панели устройства.

1. Ослабьте все транспортировочные болты с помощью ключа.

(*): Дополнительно

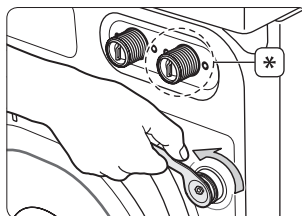

2. Удерживайте транспортировочный болт рукой и извлеките его через широкую часть отверстия. Повторите для каждого транспортировочного болта.

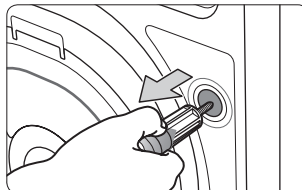

3. Закройте отверстия с помощью прилагаемых заглушек.
4. Транспортировочные болты следует хранить в надежном месте, откуда их будет легко достать при необходимости перемещения стиральной машины.

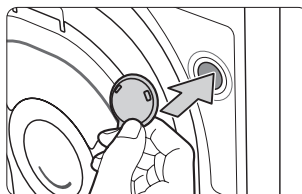

ШАГ 3 – Регулировка ножек

 При установке стиральной машины необходимо убедиться, что обеспечен свободный доступ к вилке кабеля питания, шлангу подачи воды и сливной трубе.

1. Переместите стиральную машину в нужное место.
2. Ослабьте все стопорные гайки с помощью ключа.
3. Выровняйте стиральную машину до необходимого уровня, вручную поворачивая регулируемые ножки в нужную сторону.

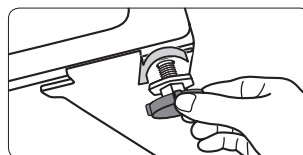
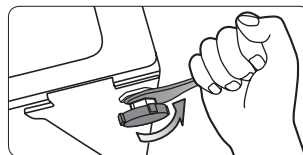

4. Когда стиральная машина будет выровнена, затяните стопорные гайки с помощью ключа.

 **ВНИМАНИЕ:** Не передвигайте стиральную машину, если стопорные гайки не затянуты. Это может привести к повреждению регулируемых ножек.

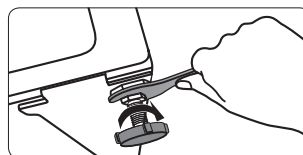

ШАГ 4 – Подключение подачи воды и слива

Подключение шланга подачи воды

 **ПРЕДУПРЕЖДЕНИЕ:** Не подключайте несколько шлангов подачи воды одновременно. Это может привести к утечке воды и поражению электрическим током. Если шланг слишком короткий, замените шланг более длинным, выдерживающим высокое давление.

1. Подсоедините шланг подачи холодной воды с Г-образной насадкой к входному отверстию подачи холодной воды на задней части стиральной машины. Закрепите его, вручную поворачивая **деталь (А)** по часовой стрелке.
(*): Дополнительно

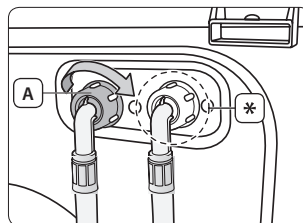

2. Удалите **адаптер (В)** с противоположного конца **шланга подачи воды (С)**.

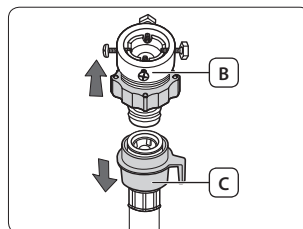

3. Сначала с помощью крестообразной отвертки ослабьте четыре винта на адаптере. Затем зафиксируйте **деталь (D)** и поверните **деталь (E)** в указанном стрелкой направлении, пока не останется зазор в 5 мм.
(*): 5 мм

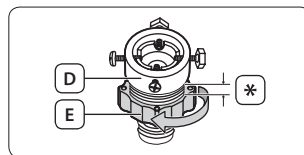

4. Подсоедините адаптер к водопроводному крану, туго затянув винты и поднимая при этом адаптер вверх. Затем закрепите адаптер, поворачивая **деталь (E)** в указанном стрелкой направлении.

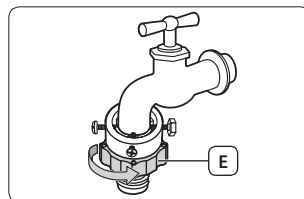

5. Подсоедините шланг подачи воды к адаптеру. Если протолкнуть **деталь (F)** в адаптер, шланг автоматически присоединится к адаптеру со щелчком.



После подсоединения шланга подачи воды к адаптеру убедитесь, что он правильно подсоединен, опустив шланг вниз.



ПРЕДУПРЕЖДЕНИЕ: Проследите, чтобы шланг подачи воды не перекручивался и не перегибался. Если шланг перекрутился или перегнулся, возникает опасность утечки воды и поражения электрическим током. Если необходимо, можно изменить положение шланга подачи воды на стиральной машине. Для этого ослабьте Г-образную насадку, поверните шланг и снова затяните Г-образную насадку.

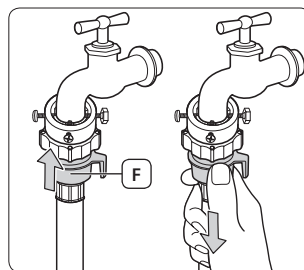

6. Включите подачу воды и убедитесь, что из входного отверстия подачи воды, крана или адаптера нет утечки. Если вода протекает, повторите предыдущие действия.



ПРЕДУПРЕЖДЕНИЕ: Не используйте стиральную машину, если обнаружена утечка. Это может привести к поражению электрическим током или получению травмы.

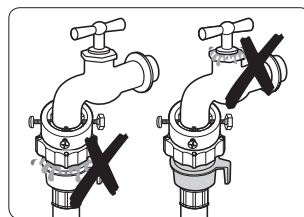

Если на водопроводном кране имеется резьба, подсоедините шланг подачи воды к крану, как показано на рисунке.

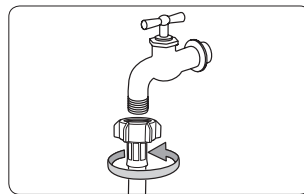

Для подачи воды используйте наиболее подходящий для этой цели водопроводный кран. Если кран имеет квадратную форму или слишком большой диаметр, то прежде чем подсоединять адаптер к водопроводному крану, извлеките промежуточное кольцо.

Подсоединение шланга подачи горячей воды (для некоторых моделей)

1. Подсоедините шланг подачи горячей воды с красной Г-образной насадкой к входному отверстию подачи горячей воды на задней части стиральной машины. Закрепите его, вручную поворачивая **деталь (А)** по часовой стрелке.
2. Присоедините противоположный край шланга подачи горячей воды к крану горячей воды в раковине так же, как подключали шланг подачи холодной воды.



Чтобы использовать только холодную воду, подсоедините Y-образную насадку.

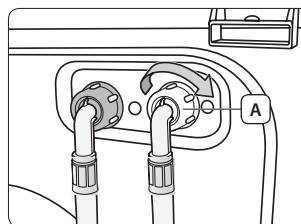

Подключение шланга Aqua (только для некоторых моделей)

Шланг Aqua специально разработан для защиты от утечки воды.

Клапан Aqua Stop подключается к шлангу подачи воды Aqua и автоматически останавливает поток воды в случае повреждения шланга.

На клапане Aqua Stop также имеется предупреждающий **индикатор (А)**.

Подключите шланг Aqua с помощью клапана Aqua Stop к крану, как показано на рисунке.

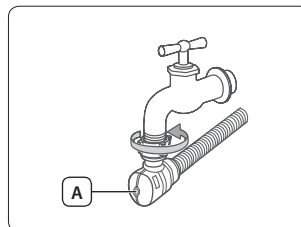

Подключение сливного шланга

Конец сливного шланга можно расположить тремя способами:

Через бортик ванны или раковины

Сливной шланг должен располагаться на высоте 60 – 90 см. Чтобы конец сливного шланга был изогнут, используйте прилагаемый **пластиковый держатель шланга (А)**. Во избежание перемещения сливного шланга закрепите держатель на стене с помощью крючка или на водопроводном кране — с помощью веревки.

(*): 60 – 90 см

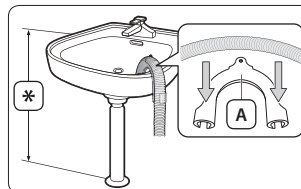

В ответвлении сливной трубы раковины

Ответвление сливной трубы должно располагаться выше сифона слива раковины, чтобы конец шланга находился не ниже 60 см над уровнем пола.

На водонапорной трубе

Рекомендуется использовать в качестве водонапорной вертикальную трубу высотой 65 см. Она должна быть не короче 60 см и не длиннее 90 см. Чтобы конец сливного шланга был изогнут, используйте прилагаемый **пластиковый держатель шланга (А)**. Во избежание перемещения сливного шланга закрепите его на водонапорной трубе с помощью ремней.



Требования к водонапорной трубе:

- Диаметр не менее 5 см.
- Минимальная пропускная способность — 60 литров в минуту.

(*): 60 – 90 см

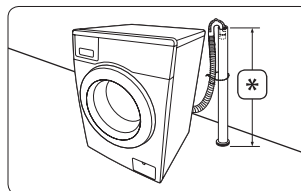

ШАГ 5 – Включение питания стиральной машины

Подключите кабель питания к сетевой розетке (разрешенной электрической розетке 220 – 240 В / 50 Гц переменного тока, защищенной с помощью предохранителя или автоматического выключателя). (Более подробную информацию о требованиях к электропитанию и заземлению см в разделе “**Электрическое питание и заземление**” на стр. 12).



Пробный запуск

Проверьте правильность установки стиральной машины, запустив режим Полоскание+Отжим после завершения установки.

ШАГ 6 – Запуск режима калибровки

Стиральная машина Samsung автоматически определяет вес белья. Для более точного определения веса рекомендуется запустить Режим калибровки сразу после установки стиральной машины. Для запуска Режим калибровки, следуйте указаниям ниже.



Перед запуском Режим калибровки убедитесь, что в барабане или на стиральной машине ничего нет.

1. Выключите стиральную машину.
2. Нажмите кнопку **Питание**, одновременно удерживая кнопки **Темп.** и **Отсрочка**. Стиральная машина включится, и на дисплее отобразится сообщение “CLB”.
3. Нажмите кнопку **Пуск/Пауза**, чтобы запустить Режим калибровки.
4. Барабан будет вращаться по часовой стрелке и против в течение примерно 3 минут.
5. По завершению Режим калибровки на дисплее отобразится сообщение “End”, и стиральная машина отключится автоматически.
6. Теперь стиральная машина готова к использованию.

■ Использование стиральной машины

С новой стиральной машиной Samsung вам остается только решить, что нужно постирать в первую очередь.

Информация о моющих средствах и добавках

■ Использование подходящих моющих средств

Тип средства для стирки должен соответствовать типу ткани (хлопок, синтетика, деликатные ткани, шерсть), ее цвету, температуре стирки и степени загрязнения. Всегда используйте средства для стирки с низким пенообразованием, разработанные для автоматических стиральных машин.

Следуйте рекомендациям изготовителя средства для стирки, исходя из объема белья, степени загрязнения и жесткости используемой воды. Если степень жесткости воды не известна, обратитесь в организацию, обеспечивающую водоснабжение.



Не используйте затвердевшие или застывшие средства для стирки, поскольку они могут остаться в машине во время цикла полоскания. Это может привести к некачественному полосканию белья или переливанию воды через край вследствие блокировки отверстий.

■ Использование дозатора для моющих веществ

Данная стиральная машина оснащена отдельными отсеками для моющего средства и кондиционера для белья.

Перед запуском стиральной машины добавьте в соответствующие отсеки все необходимые средства для стирки.



ВНИМАНИЕ: Не открывайте дозатор для моющих средств во время работы машины. Вы можете обжечься горячей водой или паром.



При стирке больших предметов одежды не используйте следующие типы моющих средств.

- Моющие средства в таблетках и капсулах
- Моющие средства в шаре и сетке

①	Отсек для предварительной стирки: средство для предварительной стирки или крахмал.
②	Отсек для основной стирки: средство для основной стирки, средство для смягчения воды, средство для предварительного замачивания, отбеливатель и пятновыводитель.
⊗	Отсек для кондиционера: Кондиционер для белья (заполнять не выше отметки МАКС. A).

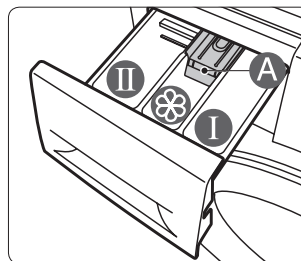



1. Выдвиньте дозатор в левом верхнем углу стиральной машины.
2. Добавьте рекомендуемое количество средства для стирки в **отсек для основной стирки** ② перед запуском стиральной машины.

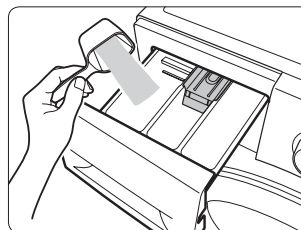

Для стирки с жидким моющим средством воспользуйтесь дозатором для жидкого моющего средства (см. раздел **"Использование жидкого моющего средства (только для некоторых моделей)"** на стр. 20).

Не добавляйте в дозатор для жидкого моющего средства стиральный порошок.





3. При необходимости добавьте рекомендуемое количество кондиционера для белья в **отсек для кондиционера** .

Не превышайте отметку **МАКС.** .

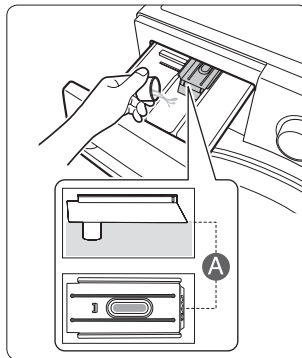

Концентрированные или густые кондиционеры для белья перед загрузкой в отсек следует разбавлять небольшим количеством воды (для предотвращения переливания из-за блокировки отверстий).



ВНИМАНИЕ: Не добавляйте порошковые/жидкие моющие средства в **отсек для кондиционера** .

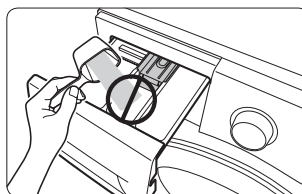

4. При использовании режима предварительной стирки рекомендуемое количество моющего средства следует добавить в **отсек для предварительной стирки** .

5. Толкните дозатор внутрь до закрытия.



После добавления кондиционера в соответствующий отсек проследите, чтобы кондиционер не перелился через край при закрытии дозатора.

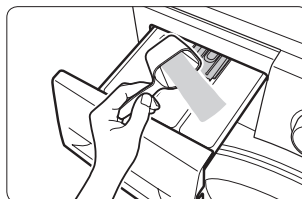

Использование жидкого моющего средства (только для некоторых моделей)

Для стирки с жидким моющим средством поместите дозатор для жидкого моющего средства в **отсек для основной стирки**  в дозаторе моющих средств и вылейте жидкое моющее средство в отсек для основной стирки. Не превышайте отметки MAX (МАКС.) в дозаторе жидкого моющего средства.



- Устанавливайте дозатор жидкого моющего средства только после того, как вынули основной дозатор из машины. Для этого необходимо нажать на **освобождающий рычаг (A)**.
- После стирки в дозаторе может остаться немного жидкого моющего средства.



ВНИМАНИЕ:

- При стирке с жидким моющим средством не используйте функцию предварительной стирки.
- Вынимайте дозатор жидкого моющего средства при использовании стирального порошка.

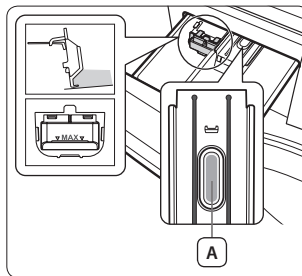







Первая стирка

 Перед первой стиркой белья необходимо запустить полный цикл стирки при пустой машине (без белья).

1. Включите подачу воды в стиральную машину.
2. Добавьте немного моющего средства в **отсек для основной стирки**  в дозаторе.
3. Включите стиральную машину, нажав кнопку **Питание**.
4. Поверните переключатель режимов и выберите режим Полоскание+Отжим.
5. Нажмите кнопку **Пуск/Пауза**.

 При этом будет слита вода, которая могла остаться в барабане после испытаний, выполненных производителем.

Общие указания

1. Включите подачу воды в стиральную машину.
2. Не закладывайте белье в барабан слишком плотно и не переполняйте его.
 -  **ВНИМАНИЕ:** Не перегружайте стиральную машину. Для определения объема загрузки для каждого типа белья см. раздел **"Определение объема загрузки"** на стр. 29.
 -  Не стирайте водоотталкивающие материалы в обычном режиме, используйте только режим Верхняя одежда.
3. Закройте дверь до щелчка.
 -  **ВНИМАНИЕ:** На резиновой прокладке стиральной машины или на прокладке двери после стирки может остаться моющее средство. Удалите оставшееся моющее средство перед закрытием дверцы, иначе может возникнуть утечка воды.
 -  **ВНИМАНИЕ:** Убедитесь в том, что белье не прищемлено дверцей, иначе может возникнуть утечка воды.
4. Включите стиральную машину, нажав кнопку **Питание**.
 -  Функция Прошлая стирка
 - При включении стиральной машины на контрольной панели отображается последняя использованная настройка. Тем не менее, если последней настройкой были режимы Очистка барабана Eco, Полоскание+отжим или Отжим, эта функция не работает.
 - Если даже немного повернуть Переключатель режимов после включения стиральной машины, функция не используется и происходит перезагрузка панели управления.
5. Добавьте моющее средство и, если необходимо, кондиционер для белья или средство для предварительной стирки в соответствующие отсеки дозатора.
6. Выберите подходящий режим и настройки загрузки. Загорятся соответствующие индикаторы и на дисплее отобразится расчетное время стирки.
7. Нажмите кнопку **Пуск/Пауза**.
 -  **ВНИМАНИЕ:** Во время работы стиральной машины не касайтесь стекла дверцы, так как оно может быть горячим.
 -  **ВНИМАНИЕ:** Не открывайте дозатор или фильтр для мусора во время работы стиральной машины, так как это может привести к ожогу горячей водой или паром.

Использование панели управления



1. Переключатель режимов

Выберите для цикла тип вращения и скорость отжима.

Более подробную информацию о каждом режиме см. в разделе "Использование переключателя режимов" на стр. 24.

2. Цифровой графический дисплей

Отображение оставшегося времени цикла стирки, всей информации о цикле стирки и коды ошибок.

3. Кнопка "Темп."

Нажмите эту кнопку несколько раз для переключения доступных вариантов температуры воды:







(Холодная вода , 20 °C, 30 °C, 40 °C, 60 °C и 95 °C).



4. Кнопка "Полоскание"

Нажмите эту кнопку для добавления дополнительных циклов полоскания. Доступно максимум пять циклов полоскания.

5. Кнопка "Отжим"

Последовательно нажимайте кнопку для выбора скорости вращения для отжима.



WF8*F5E**4*, WF8*F5E**H*, WF7*F5E**4*, WF7*F5E**H*	 ,  , 400, 800, 1200, 1400 об/мин
WF8*F5E**2*, WF8*F5E**M*, WF7*F5E**2*, WF7*F5E**M*, WF6*F4E**2*, WF6*F4E**M*	 ,  , 400, 800, 1000, 1200 об/мин
WF6*F4E**0*, WF6*F4E**L*	 ,  , 400, 600, 800, 1000 об/мин

	Остановка полоскания: Белье остается замоченным в воде, оставшейся после последнего полоскания. Чтобы вынуть белье, необходимо либо отжать его, либо слить воду.
	Без отжима: После последнего слива белье остается в барабане без отжима.

6. Кнопка "Опция"

Нажмите эту кнопку несколько раз для выбора параметров стирки:

Замачивание > Интенсивная > Предварительная > Замачивание + Интенсивная > Замачивание + Предварительная > Интенсивная + Предварительная > Замачивание + Интенсивная + Предварительная > выкл.

	<p>Замачивание: Используйте эту функцию, чтобы эффективно удалить пятна на белье с помощью замачивания.</p> <ul style="list-style-type: none"> Функция Замачивание выполняется 13 минут перед циклом стирки. Режим Замачивание продолжается 30 минут и разделен на шесть циклов; в течение одного цикла барабан вращается 1 минуту, а затем останавливается на 4 минуты. Функция замачивания доступна только для режимов: Хлопок, Синтетика, Джинсы, Удаление пятен, Ежедневная, Интенсивная стирка Eco и Детские вещи.
	<p>Интенсивная: Используйте эту функцию, если белье сильно загрязнено и необходима интенсивная стирка. Время цикла стирки увеличивается для каждого режима.</p>



Предварительная: Используйте эту функцию для предварительной стирки белья до основного цикла. Функция предварительной стирки доступна только для режимов Хлопок, Синтетика, Джинсы, Удаление пятен, Темные вещи, Ежедневная, Интенсивная стирка Есо и Детские вещи.

7. Кнопка “Легкое глажение”

Нажмите эту кнопку для подготовки белья, чтобы оно меньше мялось во время режима Отжим и легче гладились. Функция Легкое глажение доступно только для режимов: Хлопок, Синтетика, Джинсы, Удаление пятен, Темные вещи, Ежедневная, Интенсивная стирка Есо и Детские вещи.

При выборе функции Легкое глажение можно установить скорость отжима до 800 об./мин. (Если включена функция Легкое глажение, а для скорости отжима установлено значение выше 800 об./мин., скорость будет автоматически снижена до 800 об./мин.)

8. Кнопка “Отсрочка”

Нажмите эту кнопку несколько раз для переключения доступных вариантов Отсрочки (от 3 до 19 часов с шагом в один час).

Отображаемое время обозначает время окончания цикла стирки.

9. Кнопка “15' Быстрая стирка”

Используется для слегка загрязненной одежды и одежды весом менее 2 кг, которую необходимо постирать быстро. Минимальная продолжительность составляет около 15 минут, но может изменяться в зависимости от напора воды, степени жесткости воды, температуры подаваемой воды, комнатной температуры, типа и объема стираемого белья и степени его загрязнения, используемого средства для стирки, равномерности загрузки, колебаний при подаче электропитания и выбора дополнительных параметров.

Функция доступна только для режима Хлопок.



ВНИМАНИЕ: Объем моющего средства не должен превышать 20 г (при загрузке 2 кг белья); в противном случае порошок или средство останутся на белье после стирки.

Нажмите эту кнопку несколько раз для выбора времени стирки:

15 мин > 20 мин > 30 мин > 40 мин > 50 мин > 1 час. > Выкл.

10. Кнопка “Пуск/Пауза”

Нажмите для остановки или повторного запуска цикла стирки.

11. Кнопка “Питание”

Нажмите кнопку один раз для включения стиральной машины. Затем нажмите ее еще раз для выключения.

Если стиральная машина остается включенной более 10 минут и не производится никаких действий с кнопками, питание автоматически отключается.

Использование переключателя режимов

Режим	Использование
Хлопок	Для средне- или слабозагрязненных изделий из хлопка, постельного белья, салфеток и скатертей, нижнего белья, полотенец, сорочек и т.п. Для постельного белья или покрывал рекомендуемая скорость отжима составляет 800 об/мин (для загрузки 2 кг и меньше).
Синтетика	Средне- или слабозагрязненные блузки, сорочки, и т.п., изготовленные из полиэстера (диолен, тревира), полиамида (перлон, нейлон) или аналогичного состава.
Джинсы	Режим стирки с большим количеством воды и дополнительным полосканием гарантирует, что одежда не запачкается оставшимся стиральным порошком.
Удаление пятен	Для одежды с пятнами. Режим Удаление пятен обеспечивает превосходное бережное удаление пятен и позволяет обойтись без предварительного застирывания. Для лучшего удаления пятен мы рекомендуем использовать в этом режиме опцию стирки при высокой температуре. При этом температура повышается с помощью внутреннего нагревателя и обеспечивает отстирывание самых разнообразных пятен. Этот режим включает замачивание, что позволяет эффективно удалять пятна с белья. Во время замачивания барабан временно останавливается. Эта остановка не является неполадкой.
Темные вещи	Дополнительные циклы полоскания и сокращенный цикл полоскания гарантируют бережную стирку и тщательное полоскание ваших любимых темных вещей.
Ежедневная	Для часто стираемых вещей, таких как нижнее белье и сорочки.
Очистка барабана Eco	Для чистки барабана машины. Очищает барабан от загрязнений и бактерий. Рекомендуется регулярное использование (через каждые 40 стирок). Использование моющего средства или отбеливателя не требуется.
Интенсивная стирка Eco	Низкотемпературный режим Интенсивная стирка Eco гарантирует получение идеальных результатов стирки при экономии электроэнергии.
Верхняя одежда	Для одежды из водоотталкивающих материалов, таких как альпинистские и лыжные костюмы, спортивная одежда. Данные виды ткани имеют специальные высокотехнологичные покрытия и содержат волокна, например спандекс, эластичное волокно и микроволокна.
Детские вещи	Стирка при высокой температуре и дополнительные циклы полоскания гарантируют, что моющее средство не будет раздражать детскую кожу.
Шерсть	Только для шерсти, которую можно стирать в машине. Загрузка должна составлять менее 2,0 кг. (Для моделей 6-килограммового класса: 1,5 кг) В режиме стирки Шерсть барабан выполняет аккуратные покачивания. Во время стирки используются движения покачивания и замачивание белья, обеспечивающие защиту шерстяных волокон от усадки/деформации и гарантирующие бережное очищение. Остановка и запуск стиральной машины во время замачивания не являются неполадкой. При стирке шерсти рекомендуется использовать нейтральное средство для стирки, которое обеспечивает лучшие результаты и более бережное обращение с шерстяными волокнами.
Ручная стирка	Очень бережная стирка, как стирка вручную.
Отжим	Дополнительный цикл отжима для более тщательного отжима.
Полоскание+Отжим	Используйте, когда нужно использовать только полоскание или чтобы добавить кондиционер-ополаскиватель для белья.

Защита от детей

Функция Защита от детей блокирует кнопки, не позволяя изменить выбранный цикл стирки.

Включение/выключение

Если необходимо включить или выключить функцию Защита от детей, одновременно нажмите и в течение 3 секунд удерживайте кнопки **Темп.** и **Полоскание**.

При включении данной функции начнет светиться индикатор функции «Защита от детей».

Когда включена функция Защита от детей, работает только кнопка **Питание**. Функция Защита от детей остается включенной даже после включения и выключения питания или после отключения и повторного подключения кабеля питания.

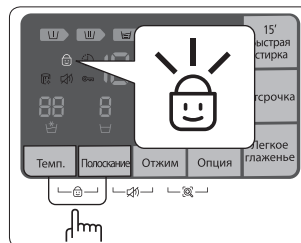

Без звука

Функцию Без звука можно выбрать во время любого режима. Если выбрана эта функция, звук будет отключен для всех режимов. Даже если питание включается и выключается несколько раз, настройки остаются неизменными.

Включение/выключение

Если необходимо включить или выключить функцию Без звука, одновременно нажмите и в течение 3 секунд удерживайте кнопки **Полоскание** и **Отжим**.

При включении данной функции начнет светиться индикатор функции «Без звука».

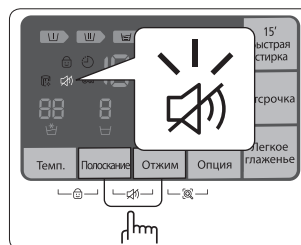

Отсрочка

Можно запрограммировать стиральную машину так, чтобы она автоматически закончила стирку позже, выбрав время отсрочки на 3–19 часов (с шагом в 1 час). Отображаемое время обозначает время окончания цикла стирки.

1. Включите подачу воды в стиральную машину.
2. Не закладывайте белье в барабан слишком плотно и не переполняйте его.
3. Включите стиральную машину, нажав кнопку **Питание**.
4. Добавьте моющее средство и, если необходимо, кондиционер для белья или средство для предварительной стирки в соответствующие отсеки дозатора.
5. Выберите подходящий режим и настройки загрузки.
6. Нажмите кнопку **Отсрочка** несколько раз, пока не будет установлено время задержки.
7. Нажмите кнопку **Пуск/Пауза**.

Загорится индикатор «Отсрочка» (clock icon), и часы начнут отсчитывать время до завершения цикла стирки.

8. Для отключения функции Отсрочка выключите стиральную машину, а затем включите ее снова нажатием кнопки **Питание**.

Smart Check

Эта функция позволяет проверить состояние стиральной машины с помощью смартфона.



Функция Smart Check оптимизирована для:

Серии Galaxy и iPhone (не поддерживается на некоторых моделях)

Загрузка приложения Samsung Smart Washer

Загрузите приложение Samsung Smart Washer на свой мобильный телефон с помощью Android market или Apple App store и установите его. Его легко можно найти по поиску "Samsung Smart Washer".

Использование функции Smart Check

1. Одновременно нажмите кнопки **Отжим** и **Опция** и удерживайте их нажатыми в течение 3 секунд при возникновении ошибки, чтобы запустить функцию Smart Check. Либо запустите функцию Smart Check, не нажимая никаких кнопок после включения стиральной машины.
2. Индикаторы на панели дисплея будут мигать по кругу в течение 2 или 3 секунд, затем на дисплее отобразится код Smart Check.





3. Запустите на смартфоне приложение **Samsung Smart Washer** и нажмите кнопку **Smart Check**.
 - В зависимости от выбора языка название "Smart Check" может быть изменено на "Smart Care".
4. Направьте камеру смартфона на код Smart Check на дисплее стиральной машины.
 - Если в дисплее стиральной машины отражается свет от лампочки накаливания или лампы дневного света, смартфон может не распознать код Smart Check.
 - Если смартфон держать под слишком большим углом к панели дисплея, он может не распознать код ошибки. Лучше всего держать смартфон так, чтобы панель дисплея и смартфон располагались параллельно или почти параллельно.
5. При правильной фокусировке код Smart Check автоматически распознается, и на смартфоне отобразится подробная информация о состоянии стиральной машины, об ошибке и способах ее устранения.
6. Если смартфон не распознает код Smart Check более двух раз, введите код Smart Check с панели стиральной машины в приложение Samsung Smart Washer вручную.

Стирка

■ Стирка с помощью переключателя режимов

Благодаря автоматической системе переключения режимов «Гибкий контроль», разработанной компанией Samsung, стирка с помощью данной стиральной машины выполняется очень легко. При выборе режима стирки машина сама устанавливает правильную температуру, время и скорость стирки.

1. Включите подачу воды в стиральную машину.
2. Откройте дверцу.
3. Не закладывайте белье в барабан слишком плотно и не переполняйте его.
4. Закройте дверцу.
5. Включите стиральную машину, нажав кнопку **Питание**.
6. Добавьте моющее средство и, если необходимо, кондиционер для белья или средство для предварительной стирки в соответствующие отсеки дозатора.
 -  Функция Предварительная доступна, только если выбраны режимы Хлопок, Синтетика, Джинсы, Удаление пятен, Темные вещи, Ежедневная, Интенсивная стирка Есо и Детские вещи. Такая стирка необходима, только если белье очень грязное.
7. Используйте Переключатель режимов для выбора необходимого цикла в соответствии с типом материала: Хлопок, Синтетика, Джинсы, Удаление пятен, Темные вещи, Ежедневная, Интенсивная стирка Есо, Верхняя одежда, Детские вещи, Шерсть и Ручная стирка. На панели управления загорятся соответствующие индикаторы.
8. Теперь с помощью соответствующих кнопок можно выбрать температуру стирки, количество полосканий, число оборотов для отжима и время отсрочки.
9. Нажмите кнопку **Пуск/Пауза** для запуска стирки. Загорится индикатор хода выполнения, и на дисплее появится оставшееся время стирки.
 -  И общее время стирки, и количество полосканий в режиме Хлопок может изменяться в зависимости от количества белья.
10. После завершения всего цикла стирки питание стиральной машины отключается автоматически. Откройте дверцу и выньте белье.



■ Приостановка стирки

В течение 5 минут после начала стирки можно добавлять или извлекать белье.

1. Чтобы разблокировать дверцу, нажмите кнопку **Пуск/Пауза**.
 -  Если уровень или температура воды в барабане слишком высокие, дверца остается заблокированной и мигает индикатор «Блокировка дверцы». В таком случае необходимо подождать, пока индикатор перестанет мигать. (Индикатор перестает мигать приблизительно через 1 или 2 минуты).
2. Откройте дверцу и загрузите/выньте белье.
3. После того как дверца была закрыта, нажмите кнопку **Пуск/Пауза**, чтобы продолжить стирку.

■ Ручная настройка стирки

Можно вручную установить режим стирки без использования Переключателя режимов.

1. Включите подачу воды в стиральную машину.
2. Откройте дверцу.
3. Не закладывайте белье в барабан слишком плотно и не переполняйте его.
4. Закройте дверцу.
5. Включите стиральную машину, нажав кнопку **Питание**.
6. Добавьте моющее средство и, если необходимо, кондиционер для белья или средство для предварительной стирки в соответствующие отсеки дозатора.
7. Поверните Переключатель режимов, чтобы выбрать режим Хлопок.
8. Нажмите кнопку **Темп.** для выбора температуры стирки.
(Холодная вода ; 20 °C, 30 °C, 40 °C, 60 °C и 95 °C)
9. Нажмите кнопку **Полоскание** для выбора требуемого количества циклов полоскания.
Доступно максимум пять циклов полоскания.
Продолжительность стирки будет соответственно увеличена.
10. Нажмите кнопку **Отжим** для выбора скорости отжима. (: Остановка полоскания, : Без отжима)
11. Нажмите кнопку **Отсрочка** несколько раз для переключения доступных вариантов Отсрочки (от 3 до 19 часов с шагом в один час). Отображаемое время обозначает время окончания цикла стирки.
12. Нажмите кнопку **Пуск/Пауза** для начала стирки.

■ Инструкции по стирке белья

Следуйте этим простым инструкциям для получения самого чистого белья и наилучших результатов стирки.



Перед стиркой всегда сверяйтесь с символом на этикетке.

■ Рассортируйте и постирайте белье в соответствии со следующими критериями:

- Ярлык с инструкцией по уходу: рассортируйте белье на изделия из хлопка, смешанных тканей, синтетики, шелка, шерсти и вискозы.
- Цвет: отделите цветные вещи от белых. Цветные вещи стирайте отдельно.
- Размер: загрузка разных по размеру вещей в один цикл обеспечит более эффективную стирку.
- Деликатность: стирайте изделия из деликатных тканей отдельно, используя режим деликатной стирки для новых изделий из шерсти, штор и шелковых изделий. Прочитайте информацию на этикетках вещей, которые собираетесь стирать, либо см. раздел **"Описание символов на этикетках одежды"** на стр. 38.

■ Проверка карманов

Перед каждой стиркой освобождайте все карманы. Наличие небольших, твердых и острых предметов, например монет, ножей, булавок и скрепок для бумаг может привести к повреждениям стиральной машины.

Не стирайте белье с большими пряжками, пуговицами или другими металлическими предметами. Металлические элементы на одежде могут повредить одежду и барабан. Перед стиркой одежды с пуговицами и вышивкой выверните ее. Если во время стирки молнии брюк и курток расстегнуты, барабан может быть поврежден. Перед стиркой молнии должны быть закрыты и закреплены с помощью шнура.

Одежда с длинными завязками может запутаться с другими предметами одежды и повредить их. Перед началом стирки убедитесь в том, что завязки закреплены.

■ Предварительная стирка изделий из хлопка

Стиральная машина при использовании современных средств для стирки обеспечивает превосходные результаты стирки, экономия электроэнергии, время, воду и средства для стирки. Однако если хлопковые вещи особенно сильно загрязнены, используйте режим предварительной стирки в сочетании с моющим средством на основе энзимов.

■ Определение объема загрузки

Не перегружайте стиральную машину. В противном случае результаты стирки будут неудовлетворительными. Для определения объема загрузки в соответствии с типом белья используйте приведенную ниже таблицу.

Тип ткани	Объем загрузки (кг)		
	WF8*F5E	WF7*F5E	WF6*F4E
Хлопок	8,0	7,0	6,0
Синтетика	3,5	3,5	3,0
Джинсы	3,0	3,0	3,0
Верхняя одежда	2,0	2,0	2,0
Шерсть	2,0	2,0	1,5

 Если при неравномерной загрузке загорится код ошибки «UE», распределите белье более равномерно. Если белье загружено неравномерно, может уменьшиться эффективность отжима.

 При стирке постельного белья или пододеяльников может увеличиться время стирки или снизиться эффективность отжима.

Для постельного белья или покрывал рекомендуемая скорость отжима составляет 800 об/мин, а загрузка – 2 кг и меньше.

 **ВНИМАНИЕ:** Бюстгалтеры (которые можно стирать в воде) следует стирать в специальных мешках (приобретаются отдельно).

- Металлические детали бюстгалтеров могут прорвать ткань и повредить белье. Поэтому их следует класть в мешки для стирки белья из тонкой ткани.
- Мелкие, легкие предметы одежды, например носки, перчатки, чулки и носовые платки могут застрять рядом с загрузочным отверстием. Их следует класть в мешки для стирки белья из тонкой ткани.

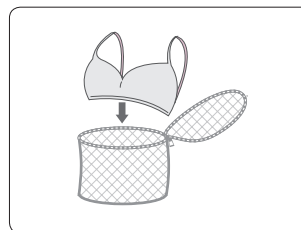

 **ВНИМАНИЕ:** Не следует стирать мешки для белья пустыми. Это может привести к сильной вибрации, сместить стиральную машину и привести к травме.

■ Очистка стиральной машины

Поддержание чистоты стиральной машины позволяет улучшить ее производительность, избежать мелкого ремонта и продлить срок службы.

⚠ ВНИМАНИЕ: Не используйте режим Очистка барабана Eco, когда белье находится внутри стиральной машины. Это может привести к повреждению белья или неисправностям стиральной машины.

Очистка барабана Eco

Данный режим является режимом самоочистки. Он предназначен для удаления плесени или грязи, которая может образоваться в барабане.

■ Процедура очистки

1. Включите стиральную машину, нажав кнопку **Питание**.
2. Поверните Переключатель режимов, чтобы выбрать режим Очистка барабана Eco.
 - В режиме Очистка барабана Eco можно использовать только функцию Отсрочка.
 - В режиме Очистка барабана Eco температура воды составляет 70 °С. Температуру воды невозможно изменить.
3. Нажмите кнопку **Пуск/Пауза**, чтобы запустить режим Очистка барабана Eco.

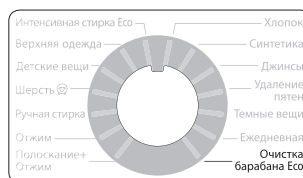

⚠ Не используйте чистящие средства для очистки барабана. Химический осадок на барабане ухудшает эффективность стирки.

■ Функция автооповещения в режиме “Очистка барабана Eco”

Если после завершения стирки необходима очистка барабана, загорятся индикатор “Очистка барабана Eco”  на дисплее и соответствующая лампочка на Переключателе режимов. В этом случае извлеките белье из стиральной машины, включите питание и выполните очистку барабана с помощью режима Очистка барабана Eco.

Если вы не запустите режим Очистка барабана Eco, индикатор Очистка барабана Eco на дисплее и соответствующая лампочка на Переключателе режимов будут выключены. Они снова загорятся после двух стирок. Помните, что это не означает наличия проблем в работе стиральной машины.

Хотя функция Автооповещение в режиме очистки барабана Eco обычно включается раз в месяц, регулярность может различаться в зависимости от частоты использования стиральной машины

⚠ При включении оповещения также очистите фильтр для мусора (см. раздел “Чистка фильтра для мусора” на стр. 32). В противном случае может снизиться эффективность функции Eco Bubble.



Аварийный слив воды из стиральной машины

 В случае перебоя питания слейте всю воду, перед тем как вытащить белье.

1. Отключите стиральную машину от источника питания.
2. Откройте крышку фильтра (А) с помощью монетки или ключа.
3. Подготовьте таз.
 В машине может оставаться больше воды, чем вы полагаете. Используйте большой таз.
4. Вытащите шланг аварийного слива (С) и опустите конец шланга аварийного слива (С) в таз.
5. Возьмитесь за заглушку (В) на конце шланга аварийного слива (С) и медленно вытяните ее.
6. Дайте воде стечь в таз.
7. Вставьте обратно заглушку шланга аварийного слива и сам шланг.
8. Закройте крышку фильтра.

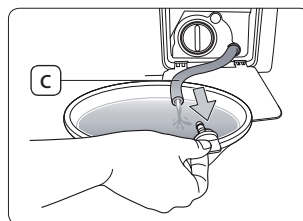
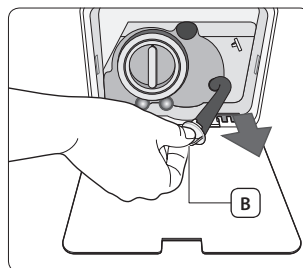
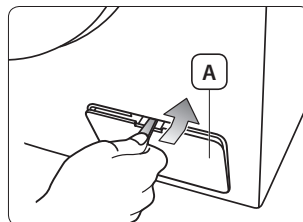

Чистка фильтра для мусора

Рекомендуется очищать фильтр для мусора 5 или 6 раз в год или при появлении сообщения об ошибке "SE". При загрязнении фильтра для мусора посторонними объектами снизится эффективность функции Eco Bubble.

 **ВНИМАНИЕ:** Перед очисткой фильтра для мусора обязательно выньте вилку питания стиральной машинки из розетки.

 **ВНИМАНИЕ:** Не вынимайте фильтр для мусора пока машинка работает, поскольку может вылиться горячая вода.

1. Откройте крышку фильтра с помощью монетки или ключа.
2. Слейте оставшуюся воду (см. раздел "Аварийный слив воды из стиральной машины" на стр. 31).

 Если вы отсоедините фильтр для мусора, не слив остатки воды, вода может вытечь.

3. Отвинтите заглушку фильтра для мусора (A), поворачивая ее влево.

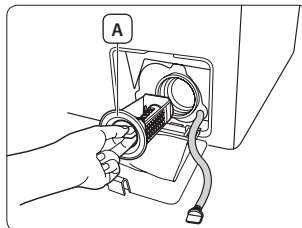

4. Смойте грязь и удалите другой мусор из фильтра для мусора. Убедитесь, что лопасти сливного насоса, расположенные сзади фильтра для мусора, не загрязнены.
5. Установите на место фильтр для мусора.
6. Закройте крышку фильтра.

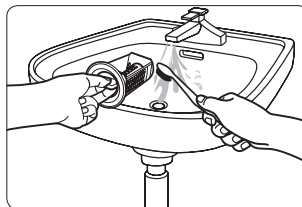

 Не забудьте установить обратно фильтр для мусора после его очистки. Если фильтр для мусора не вставлен в машинку, то могут возникнуть сбои в работе или утечка воды.

 Надежно закройте фильтр для мусора после очистки. В противном случае возможны сбои в работе или утечка воды.

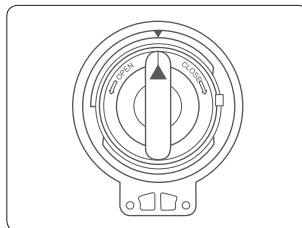

Чистка внешней поверхности стиральной машины

1. Протрите поверхности стиральной машины, включая панель управления, мягкой тканью с использованием неабразивных бытовых чистящих средств.
2. Вытрите поверхность насухо мягкой тканью.

 **ВНИМАНИЕ:** Избегайте попадания воды на поверхность стиральной машины.

Чистка дозатора и ниши дозатора

1. Нажмите **освобождающий рычаг (А)**, расположенный внутри дозатора, и извлеките дозатор.
2. Извлеките из дозатора **освобождающий рычаг (А)** и дозатор жидкого моющего средства.

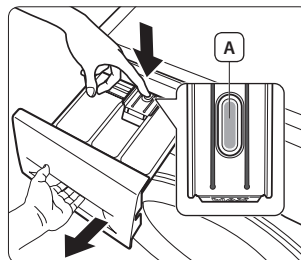

3. Промойте все части отсека проточной водой.

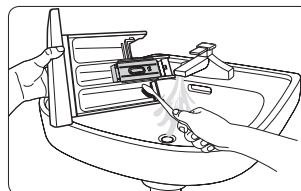

4. Очистите нишу для отсека с помощью старой зубной щетки.
5. Установите на место **освобождающий рычаг (А)** и дозатор жидкого моющего средства, надежно закрепив их в дозаторе.
6. Установите дозатор обратно.
7. Для удаления оставшегося средства для стирки включите режим Полоскание+Отжим без белья в барабане.

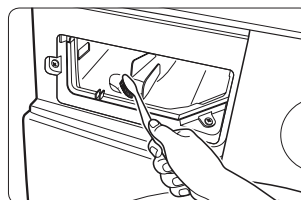

Очистка сетчатого фильтра

Следует очищать сетчатый фильтр шланга подачи воды как минимум раз в год или в случае появления на дисплее кода ошибки «4E».

1. Отключите стиральную машину от источника питания.
2. Выключите подачу воды в стиральную машину.
3. Отсоедините шланг подачи холодной воды с Г-образной насадкой от входного отверстия подачи холодной воды сзади машины, повернув **элемент (А)**. Для предотвращения выливания воды из-за давления воздуха в шланге подачи воды, закройте место подключения тряпкой.
4. Осторожно вытяните сетчатые фильтры из клапанов подачи воды с помощью плоскогубцев и прополощите под проточной водой до полной очистки.
5. Установите сетчатые фильтры обратно.
6. Подсоедините Г-образную насадку к отверстию подачи воды.
7. Убедитесь, что на местах соединений нет утечек воды, и включите кран.

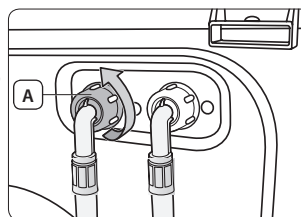

■ Техническое обслуживание стиральной машины

Ремонт замерзшей стиральной машины

Если температура упала ниже точки замерзания воды, и стиральная машина замерзла, выполните следующие действия:

1. Отключите стиральную машину от источника питания.
2. Полейте теплой водой кран, чтобы можно было отсоединить шланг/шланги подачи воды.
3. Выключите подачу воды в стиральную машину.
4. Отсоедините шланг подачи воды и положите его в теплую воду.
5. Налейте теплую воду в барабан стиральной машины и оставьте ее в нем на 10 минут.
6. Снова подсоедините шланг подачи воды к стиральной машине и к крану и проверьте, исправны ли функции подачи и слива воды.

Хранение стиральной машины

Если необходимо хранить стиральную машину продолжительное время, лучше всего слить воду и отключить машину. Стиральная машина может выйти из строя, если перед помещением ее на хранение не слить воду из шлангов и внутренних компонентов. Подготовьте стиральную машину для хранения следующим образом:

1. Выберите режим Хлопок, нажмите кнопку **15' Быстрая стирка** и запустите стирку, не загружая в машину белье.
2. Отключите стиральную машину от источника питания.
3. Выключите подачу воды в стиральную машину.
4. Отсоедините все шланги подачи воды и уберите их в надежное место, откуда их будет легко достать при необходимости повторного использования стиральной машины.
5. Оставьте дверцу стиральной машины открытой, чтобы барабан проветривался.



Если стиральная машина хранилась при температуре ниже нуля, дайте время, чтобы оставшаяся в машине вода оттаяла, перед ее использованием.

Рекомендуется вручную слить воду из стиральной машины с помощью шланга аварийного слива для полного устранения воды.

■ Поиск и устранение неисправностей и информационные коды

Проверьте следующие пункты, если стиральная машина...

НЕИСПРАВНОСТЬ	СПОСОБ УСТРАНЕНИЯ
Не запускается	<ul style="list-style-type: none">• Убедитесь, что стиральная машина подключена к источнику питания.• Убедитесь, что дверца плотно закрыта.• Убедитесь, что открыты водопроводные краны (кран).• Убедитесь, что нажата кнопка Пуск/Пауза.
Заполнена водой недостаточно или вода отсутствует	<ul style="list-style-type: none">• Откройте воду.• Убедитесь, что шланг подачи воды не замерз.• Распрямите шланги подачи воды.• Очистите сетчатые фильтры отверстий подачи воды.
После завершения цикла стирки в дозаторе содержится средство для стирки	<ul style="list-style-type: none">• Убедитесь, что стиральная машина работает при достаточном напоре воды.• Убедитесь, что средство для стирки добавлено в центр дозатора.
Вибрирует или работает слишком шумно	<ul style="list-style-type: none">• Убедитесь, что стиральная машина установлена на ровную поверхность. Если поверхность неровная, отрегулируйте высоту ножек, чтобы выровнять устройство.• Убедитесь, что удалены транспортировочные болты.• Убедитесь, что стиральная машина не соприкасается ни с какими другими предметами.• Убедитесь, что белье загружено равномерно.
Стиральная машина не сливает воду и/или не отжимает белье	<ul style="list-style-type: none">• Выпрямите сливной шланг. Выпрямите изогнутые шланги.• Убедитесь, что фильтр для мусора не забит грязью.
Дверца заблокирована в закрытом положении и не открывается.	<ul style="list-style-type: none">• Дверцу невозможно открыть в течение 3 минут после остановки машины или отключения питания.

Информационные коды

Если наблюдается сбой в работе стиральной машины, на дисплее отображается информационный код. В подобных случаях ознакомьтесь с информацией в таблице ниже и попытайтесь использовать предложенное решение проблемы перед тем, как звонить в сервисный центр или связываться с местным дилером компании Samsung.

ОБОЗНАЧЕНИЕ КОДА	СПОСОБ УСТРАНЕНИЯ
dE	<ul style="list-style-type: none">• Убедитесь, что дверца плотно закрыта.• Проверьте, не защемлено ли белье дверцей.
4E	<ul style="list-style-type: none">• Убедитесь, что открыты водопроводные краны (кран).• Проверьте напор воды.• Очистите сетчатые фильтры отверстий подачи воды.• Убедитесь, что шланг подачи воды не изогнут и не засорен.
5E	<ul style="list-style-type: none">• Очистите фильтр для мусора.• Убедитесь, что сливной шланг подсоединен правильно.
UE	<ul style="list-style-type: none">• Белье загружено неравномерно. Перераспределите белье. При стирке одного предмета, например одеяла, подушки или большого полотенца во время отжима может произойти смещение веса, и в таком случае может отобразиться код ошибки "UE".
сE/3E/Ус	<ul style="list-style-type: none">• Обратитесь в сервисный центр Samsung

При отображении любых других кодов или если предложенное решение не устраняет проблему, обратитесь в сервисный центр по обслуживанию клиентов Samsung или к местному дилеру компании Samsung.

■ Таблица циклов

Таблица циклов

(● по желанию пользователя)

РЕЖИМ	Максимальный объем загрузки (кг)			МОЮЩЕЕ СРЕДСТВО			Макс. темп.(°С)	Количество оборотов (макс.) (об/мин)		
	WF8*F5	WF7*F5	WF6*F4	Предварительная	Стирка	Кондиционер		1400	1200	1000
Хлопок	8,0	7,0	6,0	Да	●	●	95	1400	1200	1000
Синтетика	3,5	3,5	3,0	Да	●	●	60	1200	1200	1000
Джинсы	3,0	3,0	3,0	Да	●	●	60	800	800	800
Удаление пятен	4,0	4,0	3,0	Да	●	●	60	1200	1200	1000
Темные вещи	4,0	4,0	3,0	Да	●	●	40	1200	1200	1000
Ежедневная	4,0	4,0	3,0	Да	●	●	60	1400	1200	1000
Очистка барабана Eco	-	-	-	-	-	-	70	400	400	400
Интенсивная стирка Eco	4,0	4,0	3,0	Да	●	●	40	1200	1200	1000
Верхняя одежда	2,0	2,0	2,0	-	●	●	40	1200	1200	1000
Детские вещи	4,0	4,0	3,0	Да	●	●	95	1400	1200	1000
Шерсть	2,0	2,0	1,5	-	●	●	40	800	800	800
Ручная стирка	2,0	2,0	1,5	-	●	●	40	400	400	400

























РЕЖИМ	Отсрочка	Интенсивная	Замачивание	Легкое глажение	15' Быстрая стирка
Хлопок	●	●	●	●	●
Синтетика	●	●	●	●	-
Джинсы	●	●	●	●	-
Удаление пятен	●	●	●	●	-
Темные вещи	●	●	-	●	-
Ежедневная	●	●	●	●	-
Очистка барабана Eco	●	-	-	-	-
Интенсивная стирка Eco	●	●	●	●	-
Верхняя одежда	●	-	-	-	-
Детские вещи	●	●	●	●	-
Шерсть	●	-	-	-	-
Ручная стирка	●	-	-	-	-

1. Цикл с предварительной стиркой увеличивается приблизительно на 20 минут.
2. Данные о продолжительности работы были получены на основе измерений, соответствующих Standard IEC60456/EN60456.
3. Запустите Режим калибровки после установки (см. раздел "ШАГ 6 – Запуск режима калибровки" на стр. 18).
4. Поскольку для данной машины изначально предусмотрена функция Прошлая стирка, потребуется удалить последние настройки контрольной панели, чтобы не использовать функцию "Прошлая стирка" и вернуться к изначальным настройкам. (Информацию об удалении последней настройки см. в описаниях раздела "Общие указания" на стр. 21).
5. Ежедневная : Режим короткой стирки для тестирования.
6. Время стирки в каждом конкретном случае может отличаться от значений, указанных в таблице, и зависит от разницы давления и температуры подаваемой воды, объема загрузки и типа белья.
7. При выборе функции интенсивной стирки время цикла увеличивается для каждого цикла.

■ Приложение

Описание символов на этикетках одежды

Следующие символы обозначают указания по уходу за одеждой. Этикетки на одежде содержат четыре символа в следующем порядке: стирка, отбеливание, сушка и глажение (сухая чистка, если необходимо). Использование символов обеспечивает согласованность среди производителей местных и импортируемых товаров. Следуйте указаниям на этикетках, чтобы продлить срок службы одежды и устранить проблемы, связанные со стиркой.

	Прочный материал		Нельзя гладить
	Деликатная ткань		При химической чистке можно использовать любой растворитель
	Можно стирать при температуре 95 °С		Химическая чистка
	Можно стирать при температуре 60 °С		Сухая химическая чистка только с использованием перхлорида, легко испаряющегося топлива, чистого спирта или чистящего средства R113
	Можно стирать при температуре 40 °С		Химическая чистка только с использованием авиационного бензина, чистого спирта или чистящего средства R113
	Можно стирать при температуре 30 °С		Нельзя использовать сухую химическую чистку
	Только ручная стирка		Сушка на плоской поверхности
	Только сухая химическая чистка		Можно вешать для сушки
	Можно отбеливать в холодной воде		Сушить на плечиках для одежды
	Не использовать отбеливатель		Можно сушить в сушилке при нормальной температуре
	Можно гладить при температуре 200°C (макс.)		Можно сушить в сушилке при пониженной температуре
	Можно гладить при температуре 150°C (макс.)		Нельзя сушить в сушилке
	Можно гладить при температуре 100 °С (макс.)		

Защита окружающей среды

- Данное устройство изготовлено из материалов, подлежащих вторичной переработке. Если вы решили выбросить устройство, следуйте местным правилам по утилизации бытовых отходов. Отрежьте кабель питания, чтобы устройство нельзя было подключить к источнику питания. Снимите дверцу, чтобы животные или маленькие дети не оказались запертыми в устройстве.
- Не превышайте количество моющего средства, рекомендованное в инструкциях производителя.
- Используйте пятновыводители и отбеливатели перед запуском цикла стирки, только если это крайне необходимо.
- Экономьте воду и электроэнергию, всегда полностью загружая машину при стирке (точный вес загружаемого белья зависит от используемой программы стирки).

Заявление о соответствии стандартам

Данное устройство соответствует европейским требованиям по безопасности, EC directive 93/68 и EN Standard 60335.

Технические характеристики

ТИП		СТИРАЛЬНАЯ МАШИНА С ФРОНТАЛЬНОЙ ЗАГРУЗКОЙ	
НАИМЕНОВАНИЕ МОДЕЛИ		WF8*F5E*U4* WF8*F5E*UH* WF8*F5E*P4* WF8*F5E*PH*	WF8*F5E*U2* WF8*F5E*UM* WF8*F5E*P2* WF8*F5E*PM*
ОБЪЕМ ЗАГРУЗКИ ДЛЯ СТИРКИ И ОТЖИМА		8,0 кг	
РАЗМЕРЫ		Ш600×Д550×В850 (мм)	
ДАВЛЕНИЕ ВОДЫ		50 кПа – 800 кПа	
ОБЪЕМ ВОДЫ		52 л	
ВЕС БЕЗ УПАКОВКИ		61 кг	61 кг
ПОТРЕБЛЯЕМАЯ МОЩНОСТЬ	СТИРКА	220 В - 240 В	150 Вт
	СТИРКА И НАГРЕВАНИЕ	220 В – 240 В	2000 Вт – 2400 Вт
	ОТЖИМ	230 В	350 Вт
	СЛИВ		34 Вт
ОБОРОТЫ ОТЖИМА		об/мин	1400 1200

ТИП		СТИРАЛЬНАЯ МАШИНА С ФРОНТАЛЬНОЙ ЗАГРУЗКОЙ	
НАИМЕНОВАНИЕ МОДЕЛИ		WF7*F5E*U4* WF7*F5E*UH* WF7*F5E*P4* WF7*F5E*PH*	WF7*F5E*U2* WF7*F5E*UM* WF7*F5E*P2* WF7*F5E*PM*
ОБЪЕМ ЗАГРУЗКИ ДЛЯ СТИРКИ И ОТЖИМА		7,0 кг	
РАЗМЕРЫ		Ш600×Д550×В850 (мм)	
ДАВЛЕНИЕ ВОДЫ		50 кПа – 800 кПа	
ОБЪЕМ ВОДЫ		49 л	
ВЕС БЕЗ УПАКОВКИ		61 кг	61 кг
ПОТРЕБЛЯЕМАЯ МОЩНОСТЬ	СТИРКА	220 В - 240 В	150 Вт
	СТИРКА И НАГРЕВАНИЕ	220 В – 240 В	2000 Вт – 2400 Вт
	ОТЖИМ	230 В	350 Вт
	СЛИВ		34 Вт
ОБОРОТЫ ОТЖИМА		об/мин	1400 1200

ТИП			СТИРАЛЬНАЯ МАШИНА С ФРОНТАЛЬНОЙ ЗАГРУЗКОЙ	
НАИМЕНОВАНИЕ МОДЕЛИ			WF8*F5E*W4* WF8*F5E*WH* WF8*F5E*Q4* WF8*F5E*QH*	WF8*F5E*W2* WF8*F5E*WM* WF8*F5E*Q2* WF8*F5E*QM*
ОБЪЕМ ЗАГРУЗКИ ДЛЯ СТИРКИ И ОТЖИМА			8,0 кг	
РАЗМЕРЫ			Ш600×Д550×В850 (мм)	
ДАВЛЕНИЕ ВОДЫ			50 кПа – 800 кПа	
ОБЪЕМ ВОДЫ			52 л	
ВЕС БЕЗ УПАКОВКИ			64 кг	64 кг
ПОТРЕБЛЯЕМАЯ МОЩНОСТЬ	СТИРКА	220 В - 240 В	150 Вт	
	СТИРКА И НАГРЕВАНИЕ	220 В – 240 В	2000 Вт – 2400 Вт	
	ОТЖИМ	230 В	350 Вт	
	СЛИВ		34 Вт	
ОБОРОТЫ ОТЖИМА		об/мин	1400	1200

ТИП			СТИРАЛЬНАЯ МАШИНА С ФРОНТАЛЬНОЙ ЗАГРУЗКОЙ	
НАИМЕНОВАНИЕ МОДЕЛИ			WF7*F5E*W4* WF7*F5E*WH* WF7*F5E*Q4* WF7*F5E*QH*	WF7*F5E*W2* WF7*F5E*WM* WF7*F5E*Q2* WF7*F5E*QM*
ОБЪЕМ ЗАГРУЗКИ ДЛЯ СТИРКИ И ОТЖИМА			7,0 кг	
РАЗМЕРЫ			Ш600×Д550×В850 (мм)	
ДАВЛЕНИЕ ВОДЫ			50 кПа – 800 кПа	
ОБЪЕМ ВОДЫ			49 л	
ВЕС БЕЗ УПАКОВКИ			64 кг	64 кг
ПОТРЕБЛЯЕМАЯ МОЩНОСТЬ	СТИРКА	220 В - 240 В	150 Вт	
	СТИРКА И НАГРЕВАНИЕ	220 В – 240 В	2000 Вт – 2400 Вт	
	ОТЖИМ	230 В	350 Вт	
	СЛИВ		34 Вт	
ОБОРОТЫ ОТЖИМА		об/мин	1400	1200

ТИП		СТИРАЛЬНАЯ МАШИНА С ФРОНТАЛЬНОЙ ЗАГРУЗКОЙ		
НАИМЕНОВАНИЕ МОДЕЛИ		WF6*F4E**2* WF6*F4E**M*	WF6*F4E**0* WF6*F4E**L*	
ОБЪЕМ ЗАГРУЗКИ ДЛЯ СТИРКИ И ОТЖИМА		6,0 кг		
РАЗМЕРЫ		Ш600×Д400×В850 (мм)		
ДАВЛЕНИЕ ВОДЫ		50 кПа – 800 кПа		
ОБЪЕМ ВОДЫ		39 л		
ВЕС БЕЗ УПАКОВКИ		56 кг	56 кг	
ПОТРЕБЛЯЕМАЯ МОЩНОСТЬ	СТИРКА	220 В - 240 В	150 Вт	
	СТИРКА И НАГРЕВАНИЕ	220 В – 240 В	2000 Вт – 2400 Вт	
	ОТЖИМ	230 В	350 Вт	
	СЛИВ		34 Вт	
ОБОРОТЫ ОТЖИМА		об/мин	1200	1000

Подлежит использованию по назначению в нормальных условиях

Рекомендуемый период: 7лет

Изготовитель оставляет за собой право изменять дизайн и спецификации без предварительного уведомления

Энергетическая эффективность

Изготовитель		Samsung	
Модель		WF8*F5E*U4*	WF8*F5E*U2*
		WF8*F5E*UH*	WF8*F5E*UM*
		WF8*F5E*P4*	WF8*F5E*P2*
		WF8*F5E*PH*	WF8*F5E*PM*
Класс энергетической эффективности		A	
Потребление электроэнергии, кВт·ч / цикл стирка и отжим при полной загрузке при 60 °C		0,88	
Класс качества стирки A: максимальный, G: минимальный		A	
Класс качества отжима A: максимальный, G: минимальный		B	
Максимальная частота вращения, об/мин		1400	1200
Загрузка стиральной машины (кг)		8,0	8,0
Расход воды за цикл (л)		52	52
Корректированный уровень звуковой мощности (дБА)	стирка	56	56
	отжим	77	77

Изготовитель		Samsung	
Модель		WF7*F5E*U4*	WF7*F5E*U2*
		WF7*F5E*UH*	WF7*F5E*UM*
		WF7*F5E*P4*	WF7*F5E*P2*
		WF7*F5E*PH*	WF7*F5E*PM*
Класс энергетической эффективности		A	
Потребление электроэнергии, кВт·ч / цикл стирка и отжим при полной загрузке при 60 °C		0,70	
Класс качества стирки A: максимальный, G: минимальный		A	
Класс качества отжима A: максимальный, G: минимальный		B	
Максимальная частота вращения, об/мин		1400	1200
Загрузка стиральной машины (кг)		7,0	7,0
Расход воды за цикл (л)		49	49
Корректированный уровень звуковой мощности (дБА)	стирка	57	57
	отжим	77	77

Изготовитель		Samsung	
Модель		WF8*F5E*W4*	WF8*F5E*W2*
		WF8*F5E*WH*	WF8*F5E*WM*
		WF8*F5E*Q4*	WF8*F5E*Q2*
		WF8*F5E*QH*	WF8*F5E*QM*
Класс энергетической эффективности		A	
Потребление электроэнергии, кВт·ч / цикл стирка и отжим при полной загрузке при 60 °C		1,20	
Класс качества стирки A: максимальный, G: минимальный		A	
Класс качества отжима A: максимальный, G: минимальный		B	
Максимальная частота вращения, об/мин		1400	1200
Загрузка стиральной машины (кг)		8,0	8,0
Расход воды за цикл (л)		52	52
Корректированный уровень звуковой мощности (дБА)	стирка	65	65
	отжим	82	82

Изготовитель		Samsung	
Модель		WF7*F5E*W4*	WF7*F5E*W2*
		WF7*F5E*WH*	WF7*F5E*WM*
		WF7*F5E*Q4*	WF7*F5E*Q2*
		WF7*F5E*QH*	WF7*F5E*QM*
Класс энергетической эффективности		A	
Потребление электроэнергии, кВт·ч / цикл стирка и отжим при полной загрузке при 60 °C		0,91	
Класс качества стирки A: максимальный, G: минимальный		A	
Класс качества отжима A: максимальный, G: минимальный		B	
Максимальная частота вращения, об/мин		1400	1200
Загрузка стиральной машины (кг)		7,0	7,0
Расход воды за цикл (л)		49	49
Корректированный уровень звуковой мощности (дБА)	стирка	65	65
	отжим	82	79

Изготовитель		Samsung	
Модель		WF6*F4E**2*	WF6*F4E**0*
		WF6*F4E**M*	WF6*F4E**L*
Класс энергетической эффективности		A	
Потребление электроэнергии, кВт•ч / цикл стирка и отжим при полной загрузке при 60 °С		1,02	
Класс качества стирки А: максимальный, G: минимальный		A	
Класс качества отжима А: максимальный, G: минимальный		B	C
Максимальная частота вращения, об/мин		1200	1000
Загрузка стиральной машины (кг)		6,0	6,0
Расход воды за цикл (л)		39	39
Корректированный уровень звуковой мощности (дБА)	стирка	64	64
	отжим	79	77

* На продукте присутствует наклейка с информацией о его энергетической эффективности.

■ Поле

■ Поле

■ Поле



Страна изготовления : Произведено в Польше

Производитель :

Samsung Electronics Co., Ltd /Самсунг Электроникс Ко., Лтд

Адрес изготовителя :

Республика Корея, (Мэтан-донг) 129, Самсунг-ро, Енгтонг-гу, г. Сувон, Кёнги-до, 443-742

Место производства :

Ul, Mickiewicza 52, Wronki 64-510, Poland, Samsung Electronics Poland Manufacturing Co., LTD :
Самсунг Электроникс Поланд Мануфактуринг Ко., Лтд., Польша, Вронки, ул. Мицкевича 52, 64-510

Импортер в России :

ООО «Самсунг Электроникс Рус Компани» 125009 г. Москва, ул. Воздвиженка д. 10.

Орган по сертификации:

Научно-производственное республиканское унитарное предприятие «Белорусский государственный институт стандартизации и сертификации»; Республика Беларусь, 220113, г. Минск, ул. Мележа, 3

Сертификат: ТС ВУ/112 02.01. 002 00672

Срок действия: с 18.03.2014 по 25.08.2018



Символ "не для пищевой продукции" применяется в соответствии с техническим регламентом Таможенного союза "О безопасности упаковки" 005/2011 и указывает на то, что упаковка данного продукта не предназначена для повторного использования и подлежит утилизации.

Упаковку данного продукта запрещается использовать для хранения пищевой продукции.



Символ "петля Мебиуса" указывает на возможность утилизации и упаковки. Символ может быть дополнен обозначением материала упаковки в виде цифрового и/или буквенного обозначения.

В СЛУЧАЕ ВОЗНИКНОВЕНИЯ ВОПРОСОВ ИЛИ КОММЕНТАРИЕВ

СТРАНА	ТЕЛЕФОН	ВЕБ-САЙТ
RUSSIA	8-800-555-55-55	www.samsung.com/ru/support
GEORGIA	0-800-555-555	www.samsung.com/support
ARMENIA	0-800-05-555	www.samsung.com/support
AZERBAIJAN	088-55-55-555	www.samsung.com/support
KAZAKHSTAN	8-10-800-500-55-500(GSM: 7799, VIP care 7700)	www.samsung.com/support
UZBEKISTAN	8-10-800-500-55-500	www.samsung.com/support
KYRGYZSTAN	8-10-800-500-55-500	www.samsung.com/kz_ru/support
TADJIKISTAN	8-10-800-500-55-500	www.samsung.com/support
MONGOLIA	7-800-555-55-55	www.samsung.com/support
UKRAINE	0-800-502-000	www.samsung.com/ua/support (Ukrainian) www.samsung.com/ua_ru/support (Russian)
BELARUS	810-800-500-55-500	www.samsung.com/support
MOLDOVA	0-800-614-40	www.samsung.com/support

DC68-03234N-10



WF80F5****

WF70F5****

WF60F4****

WF81FE****

WF71F5****

WF61F4****

WF82F5****

WF72F5****

WF62F4****

WF8AF5****

WF7AF5****

WF6AF4****

Пральна машина

Посібник користувача

уявіть можливості

Дякуємо, що придбали цей виріб компанії Samsung.



■ Зміст

Інформація з техніки безпеки	4
Що потрібно знати про інструкції з техніки безпеки	4
Важливі символи з техніки безпеки	4
Символи і знаки, які використовуються у цьому посібнику користувача:	4
Важливі застереження з техніки безпеки	5
Пояснення Директиви щодо відходів електричного та електронного обладнання (WEEE)	10
Налаштування пральної машини	11
Перевірка деталей пральної машини	11
Дотримання вимог зі встановлення	12
Під'єднання до електромережі і заземлення	12
Водопостачання	12
Зливна система	13
Підлога	13
Температура навколишнього середовища	13
Встановлення у ніші чи шафці	13
Встановлення пральної машини	14
Експлуатація пральної машини	19
Інформація про засоби для прання та додатки	19
Використання належного засобу для прання	19
Використання шухлядки для засобів для прання	19
Використання рідких засобів для прання (окремі моделі)	20
Перше прання	21
Основні вказівки	21
Використання панелі керування	22
Використання перемикача режимів	24
Замок від дітей	25
Вимкнення звуку	25
Відкладення	25
Технологія Smart Check	26
Прання білизни	27
Прання білизни за допомогою перемикача режимів	27
Прання білизни вручну	28
Рекомендації щодо прання білизни	28

Чищення пральної машини

30

Очистка барабану еко.....	30
Процес чищення.....	30
Режим еко-чищення барабана з автоматичним сигналом.....	30
Злив води у випадку аварійної ситуації.....	31
Чищення фільтра для сміття.....	32
Чищення зовнішньої поверхні машини.....	32
Чищення шухлядки для засобів для прання і ніші.....	33
Чищення сітчастого фільтра.....	33

Догляд за пральною машиною

34

Ремонт замерзлої пральної машини.....	34
Зберігання пральної машини.....	34

Усунення несправностей та інформаційні коди

35

Несправності і способи їх усунення.....	35
Інформаційні коди.....	36

Таблиця режимів

37

Таблиця режимів.....	37
----------------------	----

Додаток

38

Таблиця символів догляду за тканинами.....	38
Захист навколишнього середовища.....	38
Заява про відповідність стандартам.....	38
Технічні характеристики.....	39
Енергетична ефективність (мікрофіша).....	42
Інформація про основні програми прання.....	45

■ Інформація з техніки безпеки

Вітаємо вас із придбанням пральної машини Samsung. У цьому посібнику міститься важлива інформація щодо встановлення, використання і догляду за пральною машиною. Щоб уповні скористатися перевагами та функціями пральної машини, прочитайте цей посібник користувача.

Що потрібно знати про інструкції з техніки безпеки



Уважно прочитайте цей посібник користувача для безпечного та ефективного використання пральної машини. Зберігайте посібник у надійному місці біля пристрою для довідки у майбутньому. Використовуйте цей пристрій лише за призначенням, як вказано в цьому посібнику користувача.

Попередження і важливі інструкції у цьому посібнику користувача не охоплюють усі можливі умови та ситуації. Користувач повинен керуватися здоровим глуздом та бути уважним і обережним під час встановлення, догляду і експлуатації пральної машини.

Оскільки подані нижче інструкції з експлуатації стосуються різних моделей, характеристики вашої пральної машини можуть дещо відрізнятися від тих, що описані в цьому посібнику, і не всі попереджувальні позначки потрібно брати до уваги. Якщо у вас виникають запитання, зверніться до найближчого центру обслуговування або відвідайте веб-сайт www.samsung.com для отримання технічної підтримки та інформації.

Важливі символи з техніки безпеки

■ Символи і знаки, які використовуються у цьому посібнику користувача:

	ПОПЕРЕДЖЕННЯ. Небезпечні дії, які можуть спричинити серйозні травми, смерть користувача та/або пошкодження майна.
	УВАГА. Небезпечні дії, які можуть спричинити травмування користувача та/або пошкодження майна.
	ПРИМІТКА.

Ці попереджувальні позначки подано для запобігання травмуванню користувача чи інших осіб.

Чітко їх дотримуйтесь.

Прочитавши цей посібник, зберігайте його у надійному місці для довідки у майбутньому.

Перш ніж використовувати пристрій, прочитайте усі інструкції.

Як і будь-яке обладнання, яке використовує електроенергію і має рухомі деталі, цей виріб може становити небезпеку. Щоб безпечно використовувати пристрій, ознайомтеся з його роботою і будьте обережні під час його експлуатації.

Важливі застереження з техніки безпеки

! **ПОПЕРЕДЖЕННЯ.** Щоб зменшити ризик займання, ураження електричним струмом або травмування користувачів під час користування пральною машиною, дотримуйтеся основних застережень щодо техніки безпеки.

Не дозволяйте дітям (чи домашнім тваринам) гратися всередині пральної машини чи зверху на ній. Дверцята пральної машини зсередини відкрити важко, і якщо діти у ній застрягнуть, то можуть зазнати серйозних травм.

Цей пристрій не призначений для використання особами (включаючи дітей) з обмеженими фізичними чи розумовими можливостями, або особами, які не мають достатнього досвіду чи знань, якщо вони перебувають без нагляду відповідальної за їх безпеку особи або не навчені безпечно користуватися пристроєм.

За малими дітьми слід наглядати, щоб вони не гралися пристроєм.

Для Європи: Цей пристрій можуть використовувати діти, старші 8 років, і особи з обмеженими фізичними, сенсорними чи розумовими можливостями або особами, які не мають достатнього досвіду чи знань, якщо вони перебувають під наглядом відповідальної за їхню безпеку особи або навчені безпечно користуватися пристроєм, а також усвідомлюють усі ризики. Слідкуйте, щоб діти не гралися пристроєм. Слідкуйте, щоб діти не чистили і не обслуговували пристрій без нагляду.

Якщо кабель живлення пошкоджено, задля уникнення небезпеки його має замінити виробник, працівник служби обслуговування чи кваліфікований спеціаліст.

Пристрій слід розташовувати поблизу розетки, кранів водопостачання і стічних труб.

Якщо ваша модель машини має вентиляційні отвори в основі, слідкуйте, щоб вони не затулялися килимком.

Необхідно використовувати нові комплекти шлангів, які постачаються з машиною; використання старих комплектів шлангів не допускається.

УВАГА. Задля уникнення небезпеки ненавмисного скидання запобіжника захисту від перегрівання пристрій не можна підключати до зовнішнього вимикача, керованого таймером, або до джерела живлення, струм у якому регулярно вимикається та вмикається енергокомпанією.

ПОПЕРЕДЖЕННЯ. Важливі попередження щодо встановлення

Встановлювати пристрій повинні кваліфіковані особи або компанія обслуговування.

- Недотримання цієї вимоги може спричинити ураження електричним струмом, займання, вибух, проблеми із пристроєм або травмування користувача.

Пристрій важкий, тому підіймайте його обережно.

Вставляйте кабель живлення у розетку змінного струму 220-240 В/50 Гц чи з вищими характеристиками та використовуйте її лише для цього пристрою. Не використовуйте кабель-продовжувач.

- Під'єднання до розетки інших пристроїв за допомогою продовжувача з кількома розетками чи кабелю-продовжувача може спричинити ураження електричним струмом або займання.
- Значення напруги, частоти та струму має відповідати значенню, вказаному в технічних характеристиках пристрою. Недотримання цієї вимоги може спричинити ураження електричним струмом або займання. Надійно вставте штепсель у розетку.

Регулярно витирайте із роз'ємів і контактів штепселя сторонні речовини (наприклад, бруд або воду) сухою ганчіркою.

- Вийміть штепсель і почистьте його сухою ганчіркою.
- Недотримання цієї вимоги може спричинити ураження електричним струмом або займання.

Вставляйте штепсель у розетку так, щоб кабель був спрямований на підлогу.

- Якщо неправильно вставити штепсель у розетку, це може пошкодити електричні дроти кабелю, що може спричинити ураження електричним струмом або займання.

Зберігайте весь пакувальний матеріал подалі від дітей, оскільки він може становити для них небезпеку.

- Якщо дитина одягне на голову упаковку, це може спричинити удушення.

Якщо пристрій, штепсель або кабель живлення пошкоджено, зверніться до найближчого центру обслуговування.

Цей пристрій обов'язково слід належним чином заземлити.

Не заземлюйте пристрій до газової труби, пластмасової водопровідної труби або телефонної лінії.

- Недотримання цієї вимоги може спричинити ураження електричним струмом, займання, вибух або проблеми з пристроєм.
- Не під'єднуйте кабель живлення до розетки без належного заземлення. Заземлення має бути виконано із дотриманням вимог місцевих та державних норм.

Не встановлюйте пристрій поблизу обігрівачів чи займистих матеріалів.

Не встановлюйте пристрій у вологих місцях, місцях, де користуються олією чи мастилом, і брудних місцях; уникайте контакту пристрою з прямими сонячними променями та водою (дощем).

Не встановлюйте пристрій у місцях, для яких характерні низькі температури.

- На морозі трубки можуть потріскати.

Не встановлюйте пристрій у місцях, де може витікати газ.

- Нехтування цією вимогою може призвести до пожежі або ураження електричним струмом.

Не використовуйте електричний трансформатор.

- Нехтування цією вимогою може призвести до пожежі або ураження електричним струмом.

Не використовуйте пошкоджені штепсель, кабель живлення або погано закріплену розетку.

- Нехтування цією вимогою може призвести до пожежі або ураження електричним струмом.

Не тягніть і не згинайте надміру кабель живлення.

Не скручуйте і не зв'язуйте кабель живлення.

Не підвішуйте кабель живлення на металеві предмети, не ставте на нього важкі предмети, а також не кладіть його між предметами та позаду пристрою.

- Нехтування цією вимогою може призвести до пожежі або ураження електричним струмом.

Виймаючи штепсель, не тягніть за кабель живлення.

- Виймайте штепсель, тримаючись за сам штепсель.
- Недотримання цієї вимоги може спричинити ураження електричним струмом або займання.

УВАГА. Застереження щодо встановлення

Пристрій слід встановлювати так, щоб забезпечити легкий доступ до штепселя.

- Недотримання цієї вимоги може спричинити ураження електричним струмом або займання через витік струму.

Встановлюйте пристрій на рівну та тверду підлогу, яка може витримати його вагу.

- Недотримання цієї вимоги може спричинити сильну вібрацію, рух, шум або проблеми із пристроєм.

ПОПЕРЕДЖЕННЯ. Важливі попередження щодо використання

Якщо у пристрої надто багато води, негайно вимкніть подачу води та живлення, після чого зверніться до найближчого центру обслуговування.

- Не торкайтеся штепселя мокрими руками.
- Недотримання цієї вимоги може спричинити ураження електричним струмом.

Якщо пристрій видає дивний шум, чути запах горілого або із пристрою йде дим, негайно вийміть штепсель із розетки та зверніться до найближчого центру обслуговування.

- Недотримання цієї вимоги може спричинити ураження електричним струмом або займання.

У разі витікання газу (наприклад, пропану, зрідженого нафтового газу тощо) негайно провітрити приміщення, не торкаючись штепселя. Не торкайтеся пристрою або кабелю живлення.

- Не використовуйте вентилятор.
- Іскра може спричинити вибух або займання.

Не дозволяйте дітям гратися у або на пральній машині. Утилізуючи пральну машину, зніміть важіль її дверцят.

- Якщо дитина застрягне у пральній машині, вона може задуситися.

Перед використанням зніміть пакувальний матеріал (губку, пінопласт), прикріплений до дна пристрою.

Не періть білизну, забруднену бензином, гасом, бензолом, розчинником, спиртом або іншими легкозаймистими чи вибухонебезпечними речовинами.

- Нехтування цією вимогою може призвести до ураження електричним струмом, займання або вибуху.

Не докладайте сили, відкриваючи дверцята пральної машини, коли вона працює (прання за високої температури/сушіння/відтискання).

- Якщо з пральної машини витече вода, ви можете обпектись. Крім того, підлога стане слизькою. Нехтування цією вимогою може призвести до травмування користувача.
- Якщо відкривати дверцята, докладаючи силу, можна пошкодити пристрій або травмуватися.

Не суньте руку під пральну машину, коли вона працює.

- Нехтування цією вимогою може призвести до травмування користувача.

Не торкайтеся штепселя мокрими руками.

- Нехтування цією вимогою може призвести до ураження електричним струмом.

Не вимикайте пристрій, виймаючи штепсель кабелю живлення із розетки, під час роботи пристрою.

- Повторне під'єднання штепселя до розетки може спричинити появу іскри, що може призвести до ураження електричним струмом або займання.

Не дозволяйте дітям або немічним особам користуватися пральною машиною без належного нагляду. Не дозволяйте дітям залазити у або на пристрій.

- Нехтування цією вимогою може спричинити ураження електричним струмом, опіки або травмування користувача.

Не суньте руку або металеві предмети під пральну машину, коли вона працює.

- Нехтування цією вимогою може призвести до травмування користувача.

Не від'єднуйте пристрій від розетки, тягнувши за кабель живлення. Завжди беріться за штепсель і виймайте його з розетки прямо.

- Пошкодження кабелю живлення може спричинити коротке замикання, займання та/або ураження електричним струмом.

Не намагайтеся ремонтувати, розбирати або змінювати пристрій самотужки.

- Не використовуйте інші запобіжники (наприклад, мідні чи сталеві дроти тощо), аніж стандартний запобіжник.

- Якщо пристрій потребує ремонту чи перевстановлення, зверніться до найближчого центру обслуговування.
- Недотримання цієї вимоги може спричинити ураження електричним струмом, займання, проблеми із пристроєм або травмування користувача.

Якщо шланг подачі води нещільно прилягатиме до крана, а в пристрої буде надто багато води, вийміть штепсель із розетки.

- Недотримання цієї вимоги може спричинити ураження електричним струмом або займання.

Виймайте штепсель із розетки, якщо плануєте тривалий час не користуватися пристроєм або під час грози.

- Недотримання цієї вимоги може спричинити ураження електричним струмом або займання.

Якщо у прилад потрапили сторонні предмети, відключіть його від живлення і зверніться до найближчого центру обслуговування Samsung.

- Нехтування цією вимогою може призвести до пожежі або ураження електричним струмом.

УВАГА. Застереження щодо використання

Якщо пральну машину забруднено (наприклад засобом для прання, брудом, залишками їжі тощо), вийміть штепсель із розетки та почистьте її м'якою вологою ганчіркою.

- Недотримання цієї вимоги може спричинити знебарвлення, деформацію, пошкодження та іржавіння.

Від сильного удару скло спереду пристрою може розбитися. Користуйтеся пристроєм обережно.

- Розбитим склом можна травмуватися.

Після припинення подачі води або повторного під'єднання шланга подачі води повільно відкривайте кран.

Повільно відкривайте кран після тривалої перерви у використанні.

- Тиск повітря у шлангу подачі води або водопровідній трубі може пошкодити пристрій або спричинити витікання води.

Якщо під час роботи пристрою витікає вода, встановіть причину витікання.

- Якщо пральна машина працює, коли в ній надто багато води через проблеми зі зливом, це може спричинити ураження електричним струмом або займання.

Завантажуйте білизну у пральну машину повністю, щоб не притиснути її дверцятами.

- Якщо притиснути білизну дверцятами, можна пошкодити пральну машину, саму білизну або спричинити витікання води.

Вимкніть подачу води до пральної машини, коли пристрій не використовується.

Гвинти на з'єднувачі шланга подачі води має бути закріплено належним чином.

- Недотримання цієї вимоги може спричинити пошкодження майна або травмування користувача.

Слідкуйте, щоб гумовий ущільнювач і скло передніх дверцят не забруднилися сторонніми речовинами (наприклад, пилом, нитками, волоссям тощо).

- Якщо прищемити сторонні речовини дверцятами чи не щільно закрити дверцята, це може призвести до витікання води.

Перед тим, як вмикати пристрій, відкрийте кран і перевірте, чи добре зафіксовано з'єднувач шланга подачі води та чи не витікає вода.

- Якщо гвинти або з'єднувач шланга подачі води погано закріплено, це може спричинити витікання води.

Придбаний вами виріб призначено лише для побутового використання.

Використання для бізнес-потреб вважається використанням не за призначенням. У такому разі на виріб не поширюватиметься стандартна гарантія Samsung, і компанія Samsung не нестиме відповідальності за несправності у роботі чи пошкодження, що виникли в результаті такого використання.

Не ставьте на пристрій та не кладіть на нього предмети (наприклад, білизну, запалені свічки, цигарки, посуд, хімічні речовини, металеві предмети тощо).

- Недотримання цієї вимоги може спричинити ураження електричним струмом, займання, проблеми із пристроєм або травмування користувача.

Не розпилюйте на пристрій леткі речовини, наприклад інсектициди.

- Окрім завдання шкоди здоров'ю, використання летких речовин може спричинити ураження електричним струмом, займання або проблеми із пристроєм.

Не ставте біля пральної машини предмети, які є джерелом електромагнітного випромінювання.

- Недотримання цієї вимоги може призвести до травмування користувача через збій у роботі пристрою.

Вода, злита під час прання за високої температури або сушіння, гаряча. Уникайте контакту з нею.

- Недотримання цієї вимоги може спричинити опіки і травмування користувача.

Не періть, не відтискайте та не сушіть водонепроникні сидіння, килими або одяг (*), якщо пристрій не має спеціального режиму для прання цих виробів.

(*): вовняна постільна білизна, дощовики, жилетки для рибалок, ліжні штани, спальні мішки, підгузки, спортивні костюми, чохли для велосипедів, мотоциклів, автомобілів тощо.

- Не періть грубих і твердих килимів навіть за наявності на етикетці позначки пральної машини. Недотримання цієї вимоги може призвести до травмування користувача або пошкодження пральної машини, стіни, підлоги чи одягу через надмірну вібрацію.
- Не періть килимів і килимків із гумовою основою. Гумова основа може відірватися і прилипнути до барабана, а це може спричинити несправність, зокрема проблеми зі зливом води.

Не вмикайте пральну машину, якщо вийнято шухлядку для засобу для прання.

- Недотримання цієї вимоги може призвести до ураження електричним струмом або травмування користувача через витікання води.

Не торкайтеся барабана всередині під час або після циклу сушіння, оскільки він гарячий.

- Нехтування цією вимогою може спричинити опіки.

Не встромляйте руку у шухлядку для засобу для прання.

- Нехтуючи цією вимогою, можна травмуватися, оскільки шухлядка для засобу для прання може захопити руку.

Не кладіть у пральну машину інші предмети (наприклад, взуття, залишки їжі, тварин), аніж тканинні вироби.

- Недотримання цієї вимоги може спричинити пошкодження пральної машини, травмування або смерть (тварин) через надмірну вібрацію.

Не натискайте кнопки гострими предметами, наприклад шпильками, ножами, нігтями тощо.

- Нехтування цією вимогою може спричинити ураження електричним струмом або травмування користувача.

Не періть речі, забруднені оліями, кремами або лосьйонами, придбані в магазинах продажу косметики та масажних салонах.

- Недотримання цієї вимоги може спричинити деформацію гумового ущільнювача та витікання води.

Не залишайте металеві предмети, наприклад булавки чи шпильки для волосся, а також відбілювач у барабані на тривалий час.

- Недотримання цієї вимоги може спричинити появу іржі на барабані.
- Якщо барабан почне іржавіти, почистьте його губкою з додаванням нейтрального миючого засобу. Не чистьте барабан металевою щіткою.

Не використовуйте сухі засоби для прання, а також не періть, не полощіть та не відтискайте речі, на які нанесено сухі засоби для прання.

- Недотримання цієї вимоги може спричинити миттєве загоряння через нагрівання окисленого мастила.

Не використовуйте воду із пристроїв для охолодження/нагрівання води.

- Недотримання цієї вимоги може спричинити проблеми із пральною машиною.

Не використовуйте для пральної машини звичайне мило.

- Якщо воно затвердне та накопичиться у пральній машині, це може спричинити проблеми із пристроєм, знебарвлення, іржавіння і неприємний запах.

Кладіть шкарпетки та бюстгальтери у сітку для прання і періть їх разом з іншими виробами.

Не періть у сітці для прання великі вироби, наприклад постільну білизну.

- Недотримання цієї вимоги може призвести до травмування через надмірну вібрацію.

Не використовуйте затверділі засоби для прання.

- Якщо вони накопичаться у пральній машині, це може спричинити витікання води.

Перевірте, чи усі кишені одягу, який ви збираєтеся прати, порожні.

- Тверді гострі предмети, наприклад монети, шпильки, цвяхи, гвинти чи каміння, можуть призвести до серйозного пошкодження пристрою.

Не періть одяг із великими ґудзиками, гудзиками чи іншими важкими металевими предметами.

Посортуйте білизну за кольором і стійкістю фарби та виберіть рекомендований цикл прання, температуру і додаткові функції.

- Якщо цього не зробити, це може спричинити втрату кольору і пошкодження тканини.

Пильнуйте, щоб не прищепити дверцятами пальці дитини.

- Інакше можна спричинити ушкодження.

⚠ ПОПЕРЕДЖЕННЯ. Важливі попередження щодо чищення

Не чистьте пристрій, розпилюючи воду безпосередньо на нього.

Не використовуйте сильнодіючі миючі засоби на основі кислоти.

Не використовуйте для чищення пристрою бензин, розчинник чи спирт.

- Недотримання цієї вимоги може спричинити знебарвлення, деформацію, пошкодження, ураження електричним струмом або займання.

Перед чищенням або технічним обслуговуванням від'єднуйте пристрій від електромережі.

- Недотримання цієї вимоги може спричинити ураження електричним струмом або займання.

Пояснення Директиви щодо відходів електричного та електронного обладнання (WEEE)



Правильна утилізація виробу (Відходи електричного та електронного обладнання) (Стосується країн, в яких запроваджено системи розподіленої утилізації)

Ця позначка на виробі, аксесуарах або в документації до них вказує, що виріб, а також відповідні електронні аксесуари (наприклад, зарядний пристрій, гарнітура, USB-кабель) не можна викидати разом із побутовим сміттям після завершення терміну експлуатації. Щоб запобігти можливій шкоді довкіллю або здоров'ю людини через неконтрольовану утилізацію, утилізуйте це обладнання окремо від інших видів відходів, віддаючи його на переробку та уможливаючи таким чином повторне використання матеріальних ресурсів.

Фізичні особи можуть звернутися до продавця, у якого було придбано виріб, або до місцевого урядового закладу, щоб отримати відомості про місця та способи нешкідливої для довкілля вторинної переробки виробу.

Корпоративним користувачам слід звернутися до свого постачальника та перевірити правила й умови договору про придбання. Цей виріб потрібно утилізувати окремо від інших промислових відходів.

■ Налаштування пральної машини

Спеціаліст зі встановлення повинен ретельно дотримуватися цих вказівок, щоб забезпечити належне функціонування пральної машини і запобігти ризику травмування під час експлуатації виробу.

Перевірка деталей пральної машини

Обережно розпакуйте пральну машину і перевірте наявність усіх деталей, вказаних нижче. Якщо під час транспортування пральну машину було пошкоджено або бракує якихось деталей, зверніться у центр обслуговування Samsung або до місцевого торгового представника Samsung.

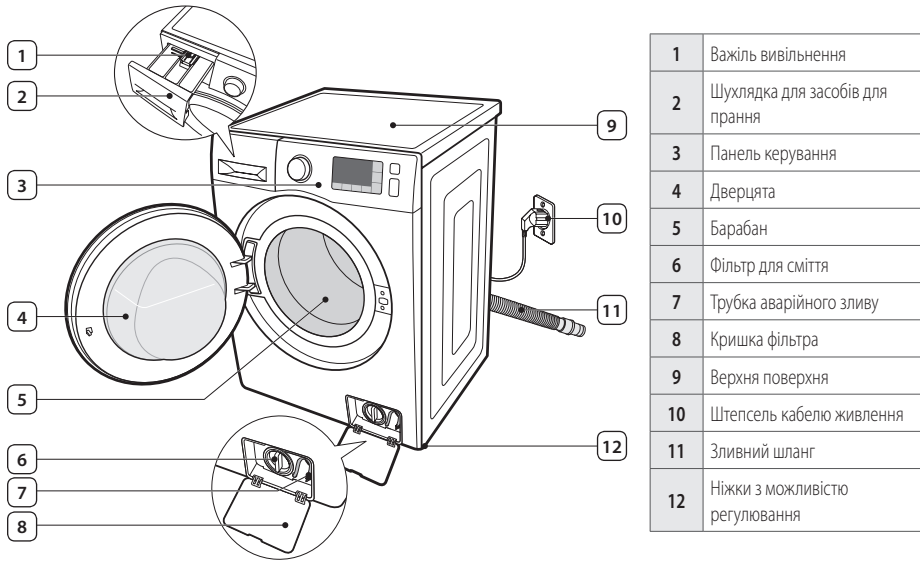

Гайковий ключ
(окремі моделі)



Заглушки отворів для болтів *



Фіксатор шланга



Шланг подачі холодної води



Шланг подачі гарячої води
(окремі моделі)

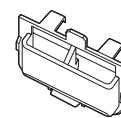

Ємність для рідкого засобу для прання



Заглушки отворів для болтів *: кількість заглушок отворів для болтів залежить від моделі (3-5 заглушок).

Дотримання вимог зі встановлення

Під'єднання до електромережі і заземлення

-  **ПОПЕРЕДЖЕННЯ.** Не використовуйте кабель-продовжувач.
Використовуйте лише той кабель живлення, який постачається з виробом.

Готуючись до встановлення, перевірте живлення; воно має відповідати таким вимогам:

- плавкий запобіжник або автоматичний вимикач 220-240 В змінного струму / 50 Гц;
- окремий ланцюг живлення лише для пральної машини.

Пральну машину слід належним чином заземлити. Якщо пральна машина не працює належним чином чи ламається, заземлення знижує ризик ураження електричним струмом, забезпечуючи шлях найменшого опору для електричного струму.

Пральна машина постачається з кабелем живлення, який має триконтактну вилку для використання у належно встановленій та заземленій розетці.

-  **ПОПЕРЕДЖЕННЯ.** Не під'єднуйте провід заземлення до пластмасових водопровідних труб, газопроводів чи труб подачі гарячої води.

Неправильне під'єднання проводу заземлення може призвести до ураження електричним струмом. Якщо ви не впевнені, що машину заземлено належним чином, зверніться по допомогу до кваліфікованого електрика чи спеціаліста з обслуговування.

-  **УВАГА.** Не змінюйте штепсель, який постачається з пральною машиною. Якщо вона не підходить до розетки, кваліфікований електрик повинен встановити відповідну розетку.

Водопостачання

Вода наповнюватиме машину належним чином, якщо тиск води становитиме 50 кПа – 800 кПа. Тиск води менше 50 кПа може призвести до несправності водопровідного крана, перешкоджаючи його повному вимкненню. Або ж елементи керування пральної машини можуть не впоратися з тиском, що призведе до вимкнення пристрою (обмеження щодо часу наповнення, призначені для запобігання перетіканню води у разі послаблення внутрішнього шланга, вбудовані у систему керування пристроєм).

Водопровідні крани мають бути розташовані на відстані 120 см від задньої панелі машини, щоб забезпечити доступ до неї шлангів подачі води.

 Більшість магазинів, де продаються системи водопостачання, пропонують шланги подачі води різної довжини до 305 см.

-  Ризик витоку води і пошкодження можна зменшити, якщо:
- забезпечити легкий доступ до водопровідних кранів;
 - закривати крани, коли машина не використовується;
 - час від часу перевіряти шланг подачі води на наявність витоку.

-  **ПОПЕРЕДЖЕННЯ.** Перед тим як використовувати пральну машину вперше, перевірте, чи не протікають з'єднання водопровідних кранів і клапанів.

Зливна система

Компанія Samsung рекомендує використовувати стічну трубу висотою 65 см. Зливний шланг слід прокласти через фікатор для зливного шланга до стічної труби. Розмір стічної труби має відповідати зовнішньому діаметру зливного шланга. Зливний шланг під'єднується на заводі.

Підлога

Для забезпечення якомога кращої роботи пральну машину слід встановити на твердій підлозі. Дерев'яну підлогу, можливо, знадобиться укріпити, щоб зменшити вібрування та/або незбалансоване навантаження. Килими та м'який настил сприяють вібруванню, і тому пральна машина може дещо зміщуватися під час циклу відтискання.

⚠ ПОПЕРЕДЖЕННЯ. Не встановлюйте пральну машину на платформі чи ненадійно закріпленій конструкції.

Температура навколишнього середовища

Не встановлюйте пральну машину у місці, де температура навколишнього середовища може знизитись до такої, за якої замерзає вода, оскільки у водопровідному клапані, помпі та шлангах завжди залишається незначна кількість води. Замерзла вода може призвести до пошкодження пасів, помпи та інших компонентів.

Встановлення у ніші чи шафці

Для гарантії безпеки та належної роботи пральну машину слід встановлювати із дотриманням мінімальних відстаней.

З боків	25 мм
Вгорі	25 мм
Ззаду *	50 мм
Спереду	500 мм

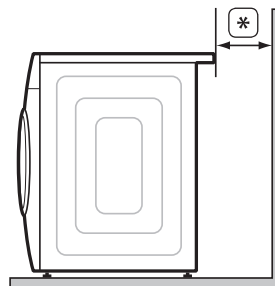

Якщо поруч із пральною машиною встановлено сушарку, перед нішею чи шафкою має бути принаймні 500 мм незаблокованого простору. Сама по собі пральна машина не потребує спеціального відкритого простору.

Встановлення пральної машини

⚠ УВАГА. Не під'єднуйте штепсель кабелю живлення до розетки до завершення встановлення.

⚠ ПОПЕРЕДЖЕННЯ. Пакувальний матеріал може становити небезпеку для дітей; зберігайте весь пакувальний матеріал (пластикові пакети, полістирол тощо) у місцях, недоступних для дітей.

■ КРОК 1 - Вибір місця встановлення



Перш ніж встановлювати пральну машину, перевірте, чи розташування:

- має тверду рівну поверхню без килимового покриття чи покриття, яке може завдати вентиляції;
- захищене від дії прямих сонячних променів;
- має належну вентиляцію;
- має температуру не нижче 0 °C;
- знаходиться на відстані від джерел тепла, наприклад масляних нагрівачів чи газових плит;
- має достатньо місця, щоб не ставити пальну машину на кабель живлення.

■ КРОК 2 - Усунення транспортувальних болтів

Перед встановленням пральної машини необхідно викрутити всі транспортувальні болти із задньої панелі виробу.

1. Викрутіть усі болти за допомогою гайкового ключа.
(*): елемент додаткової комплектації

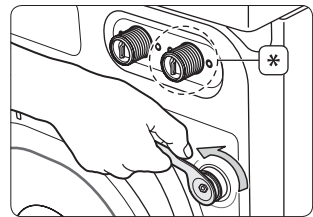

2. Тримайте болт рукою і протягніть його крізь широкую частину отвору. Повторіть ці дії для кожного болта.

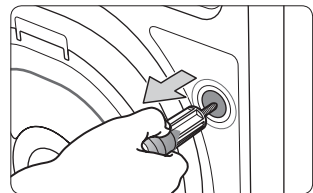

3. Закрийте отвори заглушками, які додаються.
4. Зберігайте усі транспортувальні болти у безпечному місці, де їх можна легко знайти, якщо ви перенесите машину у майбутньому.

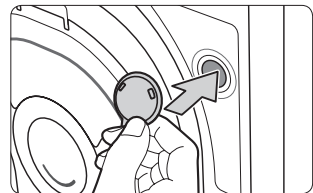

КРОК 3 - Регулювання ніжок



Встановлюйте пральну машину так, щоб штепсель кабелю живлення, шланги подачі води і зливні шланги були легкодоступними.

1. Встановіть машину у потрібне положення.
2. Викрутіть усі гайки за допомогою гайкового ключа.
3. Вирівняйте пральну машину, повертаючи ніжки рукою, доки не буде відрегульовано потрібну висоту.

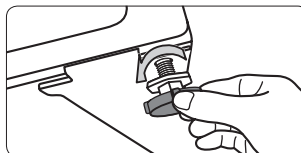
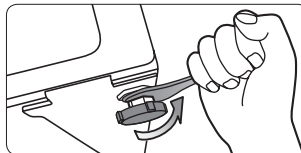

4. Коли машину буде вирівняно, затягніть гайки за допомогою гайкового ключа.
- УВАГА.** Не пересувайте пральну машину, не закріпивши контр-гайки. Це може пошкодити ніжки.



Не пересувайте пральну машину, не закріпивши контр-гайки. Це може пошкодити ніжки.

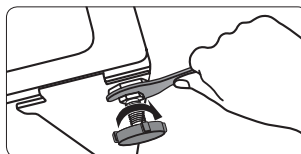

КРОК 4 - Під'єднання системи водопостачання і зливної системи

Під'єднання шланга подачі води



ПОПЕРЕДЖЕННЯ. Не з'єднуйте кілька шлангів подачі води разом. Нехтування цією вимогою може призвести до витікання води і ураження електричним струмом через витікання води. Якщо шланг надто короткий, замініть його на довший шланг високого тиску.

1. Під'єднайте Г-подібний кінець шланга подачі холодної води до клапана набору холодної води на задній стінці пральної машини. Тоді затягніть його, повернувши частину (A) рукою за годинникову стрілкую.

(*) елемент додаткової комплектації

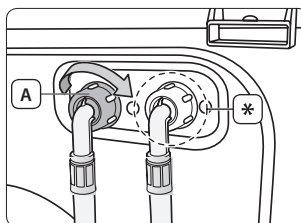

2. Зніміть адаптер (B) з іншого кінця шланга подачі води (C).

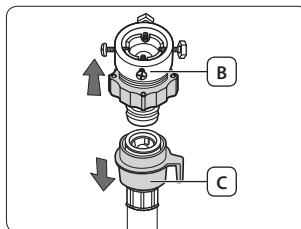

3. Спершу за допомогою хрестоподібної викрутки послабте чотири гвинти на адаптері. Тоді візьміть **частину (D)** і повертайте **частину (E)** у напрямку стрілки, доки не утвориться отвір шириною 5 мм.

(*): 5 мм

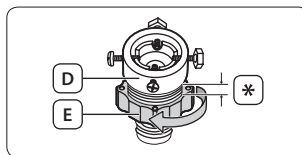

4. Під'єднайте адаптер до водопровідного крана, надійно затягнувши гвинти і водночас піднімаючи адаптер вгору.

Тоді затягніть адаптер, повернувши **частину (E)** за стрілкою.

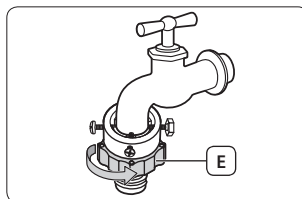

5. Під'єднайте шланг подачі води до адаптера. Якщо потиснути **частину (F)** в адаптері, шланг автоматично під'єднається до адаптера, і почується клацання.



Під'єднавши шланг подачі води до адаптера, перевірте, чи правильно він під'єднаний, потягнувши шланг подачі води вниз.



ПОПЕРЕДЖЕННЯ. Перевірте, чи шланг подачі води не перекутився і не перегнувся. Якщо шланг перекутився чи перегнувся, існує небезпека витікання води і ураження електричним струмом через витікання води. Якщо потрібно, можна змінити положення шланга подачі води з боку пральної машини; для цього потрібно послабити Г-подібний кінець шланга, повернути шланг і повторно затягнути Г-подібний кінець шланга.

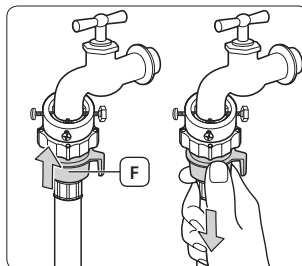

6. Увімкніть подачу води і перевірте, чи із системи подачі води, крана чи адаптера не протікає вода. Якщо наявний витік води, повторіть викладені вище дії.



ПОПЕРЕДЖЕННЯ. Не використовуйте пральну машину, якщо наявний витік води. Нехтування цією вимогою може спричинити ураження електричним струмом або травмування користувача.

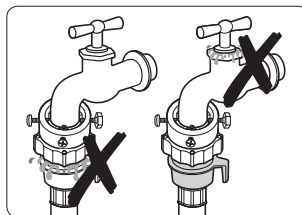

Якщо водопровідний кран має різьбу, під'єднайте шланг подачі води до крана, як показано на малюнку.

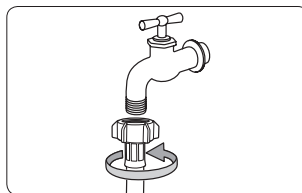

Для водопостачання використовуйте стандартний тип крана. Якщо кран квадратний або надто великий, зніміть розпірне кільце, перш ніж вставляти кран в адаптер.

Під'єднання шланга подачі гарячої води (окремі моделі)

1. Під'єднайте Г-подібний кінець шланга подачі гарячої води до клапана набору гарячої води на задній стінці пральної машини. Тоді затягніть його, повернувши **частину (А)** рукою за годинниковою стрілкою.
2. Під'єднайте інший кінець шланга подачі гарячої води до водопровідного крана із гарячою водою, як ви це робили зі шлангом подачі холодної води.



Щоб використовувати лише холодну воду, застосуйте Y-подібну насадку.

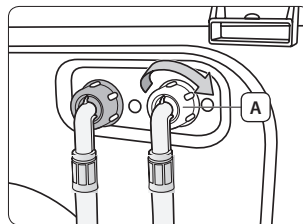

Під'єднання шланга зі спеціальним захистом від протікання (окремі моделі)

Шланг призначено для захисту від протікання води.

До шланга під'єднується насадка Aqua Stop, що автоматично припиняє подачу води в разі пошкодження шланга.

На насадці Aqua Stop також відображається **індикатор попередження (А)**.

Під'єднайте шланг, приєднавши насадку Aqua Stop на кран, як показано на малюнку.

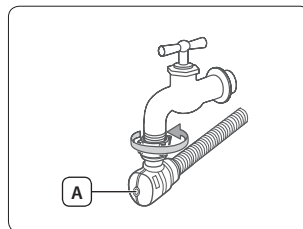

Під'єднання зливного шланга

Кінець зливного шланга можна розташувати трьома способами.

Над краєм умивальника

Зливний шланг слід розташувати на висоті 60 – 90 см. Щоб зливний шланг залишався зігнутим, використовуйте **пластмасовий тримач для шланга (А)**, який додається.

Прикріпіть тримач до стіни за допомогою гачка чи до крана за допомогою шнурка, щоб запобігти зміщенню зливного шланга.

(*): 60 – 90 см

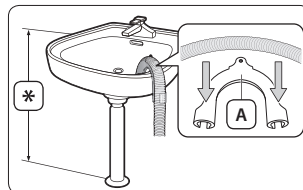

Під'єднати до відгалуження стічної труби умивальника

Кінець шланга має входити до системи вище сифона умивальника і не нижче, ніж на висоті 60 см від підлоги.

У стічній трубі

Рекомендовано використовувати вертикальну трубу висотою 65 см. Вона має бути не коротшою за 60 см і не довшою за 90 см. Щоб зливний шланг залишався зігнутим, використовуйте **пластмасовий тримач шланга (А)**. Тримач можна прикріпити до зливної труби за допомогою пластикових хомутів, щоб він не рухався.



Стічна труба має відповідати описаним нижче вимогам:

- мінімальний діаметр – 5 см;
- забезпечувати можливість зливу щонайменше 60 л води за хвилину.

(*): 60 – 90 см

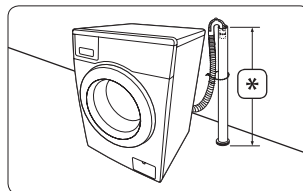

КРОК 5 - Підключення пральної машини до електромережі

Увімкніть штепсель кабелю живлення у придатну для використання розетку на 220-240 В, 50 Гц, захищену запобіжником чи автоматичним вимикачем. (Детальну інформацію про вимоги щодо живлення і заземлення читайте у розділі «Під'єднання до електромережі і заземлення» на стор. 12).



Пробний пуск

Встановіть пральну машину належним чином, виконавши функцію «ПОЛОСКАННЯ+ВДЖИМ» після завершення встановлення.

КРОК 6 - Запуск режиму налаштування

Пральна машина Samsung визначає вагу білизни автоматично. Для точнішого визначення ваги білизни рекомендовано виконати режим налаштування відразу після встановлення пральної машини. Щоб запустити режим налаштування, дотримуйтесь наведених нижче вказівок.



Перш ніж виконувати режим налаштування, упевніться, що у барабані чи на пральній машині нічого немає.

1. Вимкніть пральну машину.
2. Натисніть кнопку **живлення**, одночасно натиснувши та утримуючи кнопки **Температура і Відкласти прання**.
Пральна машина увімкнеться, а на дисплеї з'явиться індикація «CLB».
3. Натисніть кнопку **пуску/паузи**, щоб запустити режим налаштування.
4. Барабан обертається за годинниковою стрілкою та проти неї приблизно 3 хвилини.
5. Після завершення режиму налаштування на дисплеї з'явиться індикація «End», а машина автоматично вимкнеться.
6. Тепер пральною машиною можна користуватися.

■ Експлуатація пральної машини

Із новою пральною машиною Samsung єдине зусилля, яке вам необхідно буде докласти для прання, – це вирішити, що необхідно прати в першу чергу.

Інформація про засоби для прання та додатки

■ Використання належного засобу для прання

Тип використовуваного засобу для прання має відповідати типу тканини (бавовна, синтетика, делікатні речі, вовна), кольору, температурі прання і ступеню забруднення. Завжди використовуйте засіб для прання із низьким рівнем піноутворення, розроблений для автоматичного прання.

Дотримуйтесь вказівок виробника засобу для прання, зважаючи на вагу білизни, ступінь забруднення і рівень жорсткості води у вашому регіоні. Якщо рівень жорсткості води невідомий, зверніться у місцеву організацію з водопостачання.

 Не використовуйте засіб для прання, який затвердів, оскільки він може залишитись під час циклу полоскання. Внаслідок цього машина може не прополоскати належним чином білизну, а також може заблокуватися злив.

■ Використання шухлядки для засобів для прання

Машина має окремі відсіки для дозування засобів для прання і пом'якшувачів тканини.

Перш ніж запустити пральну машину, додайте потрібні засоби для прання у відповідні відсіки.

 **УВАГА.** Не відкривайте шухлядку для засобів для прання під час роботи машини. Зважайте на гарячу воду чи пару.

 Для прання великих речей не використовуйте описані нижче типи миючих засобів:

- засоби у вигляді таблеток та капсул;
- засоби, з якими використовуються спеціальні м'ячки чи сітки.

①	Відсік для засобу для попереднього прання: засіб для попереднього прання або крохмаль.
②	Відсік для засобу для основного прання: засіб для основного прання, пом'якшувач води, засіб для попереднього замочування, відбілювач і засіб для видалення плям.
⊗	Відсік для пом'якшувача: пом'якшувач для тканин (не заповнювати вище позначки «максимально» ).

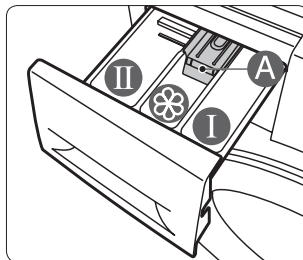

1. Витягніть шухлядку для засобів для прання ліворуч вгору машини.
2. Додайте рекомендовану кількість засобу для прання у відсік **для засобу для основного прання** ②, перш ніж запустити машину.

 Рідкі засоби для прання наливайте в ємність для рідких засобів для прання (дивіться розділ «**Використання рідких засобів для прання (окремі моделі)**» на стор. 20).

Не додавайте в ємність для рідких засобів для прання пральні порошки.

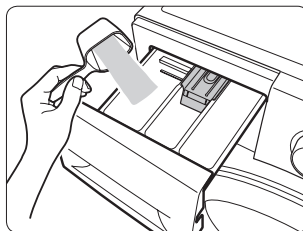

3. За необхідності додайте рекомендовану кількість пом'якшувача для тканин у **відсік для пом'якшувача** (⊗).

Не перевищуйте рівня позначки «максимально» (A).



Концентрований або густий пом'якшувач чи кондиціонер для тканин слід розвести у невеликій кількості води, перш ніж додавати у відсік (це запобігає блокуванню сливу).

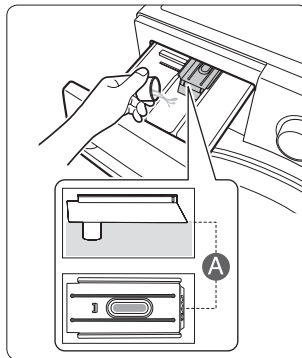

УВАГА. Не додавайте у **відсік для пом'якшувача** (⊗) порошок чи рідкий засіб для прання.

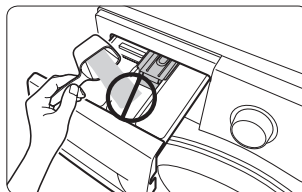

4. У разі використання режиму попереднього прання додайте рекомендовану кількість засобу для прання у **відсік для засобу для попереднього прання** (Ⓛ).

5. Потисніть шухлядку для засобів для прання, щоб закрити її.



Додавши пом'якшувач для тканин у відповідний відсік та закрити шухлядку, перевіряйте, чи пом'якшувач не перетікає.

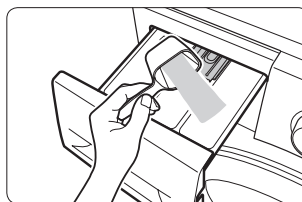

Використання рідких засобів для прання (окремі моделі)

Щоб використовувати рідкий засіб, поставте ємність для рідкого засобу у **відсік для основного засобу для прання** (Ⓛ) шухлядки та налейте у неї рідкий засіб.

Не перевищуйте рівня позначки «максимально» на ємності для рідкого засобу.



- Вставляйте ємність для рідких засобів лише, попередньо вийнявши шухлядку для засобів для прання із пральної машини натисненням **важеля вивільнення (A)**.
- Після прання у шухлядці може залишитися трохи рідини.



УВАГА.

- Користуючись рідким засобом для прання, не вмикайте режим попереднього прання.
- Якщо ви використовуватимете порошок, вийміть ємність для рідких засобів для прання.

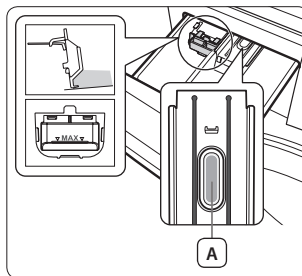

Перше прання









Перед першим пранням слід запустити повний цикл прання без завантаження білизни.

1. Увімкніть подачу води до пральної машини.
2. Додайте трохи засобу для прання у **відсік для засобів для основного прання**  шухлядки.
3. Щоб увімкнути живлення, натисніть кнопку **живлення**.
4. Повертайте перемикач режимів, щоб вибрати режим «ПОЛОСКАННЯ+ВІДЖИМ».
5. Натисніть кнопку **пуску/паузи**.



Воду, яка залишилась у барабані після пробного запуску, що виконувався виробником, буде злито.

Основні вказівки

1. Увімкніть подачу води до пральної машини.
2. Завантажте білизну у барабан по одній речі, не перевантажуючи його.
 -  **УВАГА.** Не перевантажуйте пральну машину. Щоб визначити припустиме навантаження для кожного типу білизни, дивіться розділ «**Визначення ваги завантаження**» на стор. 29.
 -  Не періть водонепроникні вироби за допомогою звичайного режиму прання, окрім режиму прання «ВЕРХНІЙ ОДЯГ».
3. Закривайте дверцята, щоб почулося клацання.
 -  **УВАГА.** Після циклу прання на гумовій секції спереду або ущільнювачі дверцят може залишитися засіб для прання. Перш ніж закривати дверцята, усуньте залишки засобу, оскільки його наявність може призвести до витoku води.
 -  **УВАГА.** Перевірте, чи білизну не притисло дверцятами, оскільки це може призвести до витoku води.
4. Щоб увімкнути живлення, натисніть кнопку **живлення**.
 -  Функція запам'ятовування останнього налаштування
 - Після увімкнення на панелі керування пральної машини відображається останнє використовуване налаштування. Проте, якщо останніми використовувались програми «ОЧИСТКА БАРАБАНАУ ЕКО», «ПОЛОСКАННЯ+ВІДЖИМ» або «ВІДЖИМ», ця функція не застосовуватиметься.
 - Якщо після увімкнення пральної машини навіть злегка повернути перемикач режимів, цю функцію застосовано не буде, і налаштування панелі керування буде скинуто.
5. Додайте засіб для прання і, якщо потрібно, пом'якшувач чи засіб для попереднього прання, у відповідні відсіки шухлядки для засобів для прання.
6. Виберіть потрібний режим і параметри завантаження. Засвітяться відповідні індикатори, і на дисплеї з'явиться інформація про очікуваний час програми.
7. Натисніть кнопку **пуску/паузи**.
 -  **УВАГА.** Не торкайтеся скла дверцят під час роботи пральної машини, оскільки воно може бути гарячим.
 -  **УВАГА.** Не відкривайте шухлядку для засобів для прання або фільтр для сміття під час роботи пральної машини, інакше можна обпектися гарячою водою чи паром.

Використання панелі керування



1. Перемикач режимів

Дозволяє вибрати тип прання і швидкість обертів для відтискання.

Докладнішу інформацію про кожен режим читайте у розділі «Використання перемикача режимів» на стор. 24.

2. Цифровий дисплей

Відображає залишковий час циклу прання, усю інформацію про цикл прання і коди помилок.

3. Кнопка Температура

Натискайте кнопку кілька разів поспіль, щоб вибрати з-поміж доступних значень температури води:









(холодна вода , 20 °C, 30 °C, 40 °C, 60 °C і 95 °C).

4. Кнопка Полоскання

Використовується для додавання додаткових циклів полоскання. Максимальна кількість циклів полоскання – п'ять.

5. Кнопка Віджим

Натискайте кнопку кілька разів поспіль, щоб вибрати з-поміж доступних значень швидкості відтискання.

WF8*F5E**4*, WF8*F5E**H*, WF7*F5E**4*, WF7*F5E**H*	 ,  , 400, 800, 1200, 1400 об./хв.
WF8*F5E**2*, WF8*F5E**M*, WF7*F5E**2*	 ,  , 400, 800, 1000, 1200 об./хв.
WF7*F5E**M*, WF6*F4E**2*, WF6*F4E**M*	 ,  , 400, 600, 800, 1000 об./хв.
WF6*F4E**0*, WF6*F4E**L*	 ,  , 400, 600, 800, 1000 об./хв.



Затримання полоскання: білизна залишається у воді останнього циклу полоскання. Перш ніж виїняти білизну, слід виконати цикл зливу або відтискання.





Без відтискання: білизна залишається у барабані, і після останнього зливу води режим відтискання не вмикається.

6. Кнопка Опції

Натискайте цю кнопку кілька разів поспіль, щоб вибрати потрібне налаштування:

Замочування > Інтенсивне прання > Попереднє прання > Замочування + Інтенсивне прання > Замочування + Попереднє прання > Інтенсивне прання + Попереднє прання > Замочування + Інтенсивне прання + Попереднє прання > вимк.

	<p>Замочування: ефективне виведення плям із виробів завдяки попередньому замочуванню.</p> <ul style="list-style-type: none"> Функція замочування триває 13 хвилин за цикл прання. Функція замочування триває 30 хвилин протягом шести циклів, де 1 цикл – це цикл замочування, що виконується 1 хвилину і 4 хвилини перебуває у режимі бездіяльності. Функція замочування доступна лише для таких режимів: «БАВОВНА», «СИНТЕТИКА», «ДЖИНСИ», «ВИДАЛЕННЯ ПЛЯМ», «ЩОДЕННЕ ПРАННЯ», «ІНТЕНСИВНЕ ПРАННЯ ЕКО» і «ДИТЯЧІ РЕЧІ».
	<p>Інтенсивне прання: використовуйте цю функцію, якщо білизна сильно забруднена і потребує інтенсивного прання. Тривалість кожного циклу прання збільшується.</p>



Попереднє прання: використовуйте цю функцію для попереднього прання білизни перед основним пранням.

Функція попереднього прання доступна лише в разі вибору режимів «БАВОВНА», «СИНТЕТИКА», «ДЖИНСИ», «ВИДАЛЕННЯ ПЛЯМ», «ТЕМНІ РЕЧІ», «ЩОДЕННЕ ПРАННЯ», «ІНТЕНСИВНЕ ПРАННЯ ЕКО» і «ДИТЯЧІ РЕЧІ».

7. Кнопка Легке прасування

Використовується для зменшення кількості складок під час режиму «ВІДЖИМ», завдяки чому білизну легше прасувати.

Функція «Легке прасування» доступна лише для таких режимів: «БАВОВНА», «СИНТЕТИКА», «ДЖИНСИ», «ВИДАЛЕННЯ ПЛЯМ», «ТЕМНІ РЕЧІ», «ЩОДЕННЕ ПРАННЯ», «ІНТЕНСИВНЕ ПРАННЯ ЕКО» і «ДИТЯЧІ РЕЧІ».

Якщо вибрано режим «Легке прасування», швидкість відтискання можна встановити до 800 об./хв.

(Якщо вибрати режим «Легке прасування» зі швидкістю відтискання більше 800 об./хв., то швидкість відтискання автоматично змінюється на 800 об./хв.).

8. Кнопка Відкласти прання

Натискайте цю кнопку кілька разів поспіль, щоб вибирати 3-поміж параметрів режиму «Відкласти прання» (від 3 до 19 годин із кроком збільшення 1 година).

Година, яка відображається, вказує на час завершення циклу прання.

9. Кнопка Швидке прання 15'

Використовується для слабозабруднених виробів вагою менше 2 кг, які потрібно швидко випрати. Прання триває щонайменше 15 хвилин, однак тривалість циклу може різнитися залежно від тиску, жорсткості, температури води, температури в кімнаті, типу, кількості та ступеня забруднення білизни, а також розподілу засобу для прання, коливань струму і додаткових вибраних параметрів.

Ця функція доступна лише для режиму «БАВОВНА».



УВАГА. Вага засобу для прання має бути меншою за 20 г (на 2 кг речей), інакше від нього на білизні можуть залишитися сліди.

Натискайте цю кнопку кілька разів поспіль, щоб вибрати тривалість циклу:

15 хв. > 20 хв. > 30 хв. > 40 хв. > 50 хв. > 1 год. > вимк.

10. Кнопка пуску/паузи

Використовується, щоб призупинити або перезапустити цикл.

11. Кнопка живлення

Натисніть цю кнопку один раз, щоб увімкнути пральну машину. Щоб вимкнути машину, натисніть кнопку ще раз.

Якщо впродовж 10 хвилин не натиснути жодної кнопки, живлення пристрою автоматично вимкнеться.



Використання перемикача режимів

Режим	Використання
БАВОВНА	Для середньо- або слабозабруднених бавовняних речей, постільної білизни, скатертин, спідньої білизни, рушників, сорочок тощо. Для постільної білизни або покривал рекомендована швидкість відтискання становить 800 об./хв. (для ваги завантаження 2 кг або менше).
СИНТЕТИКА	Для прання середньо- або слабозабруднених блузок, сорочок тощо із поліестеру (діолен, тревіра), поліаміду (перлон, нейлон) чи інших подібних тканин.
ДЖИНСИ	Режим прання із вищим рівнем води для основного циклу прання і додатковим полосканням, які гарантують, що на одязі не залишаться жодних слідів від порошку.
ВИДАЛЕННЯ ПЛЯМ	Для білизни, що має плями. Режим «ВИДАЛЕННЯ ПЛЯМ» чудово і водночас дбайливо усуває плями, і у вас не виникне потреби попередньо обробляти плями. Для забезпечення найкращих результатів рекомендовано встановити високу температуру за рахунок використання внутрішнього нагрівального елемента для загального усунення різноманітних плям. Цей цикл включає замочування для ефективного видалення плям із виробів. Під час замочування барабан на якийсь час зупиняє обертання, і така зупинка не є несправністю.
ТЕМНІ РЕЧІ	Додаткове полоскання і менша швидкість відтискання гарантують, що ваш улюблений темний одяг буде випрано обережно і ретельно сполоснено.
ЩОДЕННЕ ПРАННЯ	Використовується для прання одягу, який змінюється щоденно, наприклад спідньої білизни і сорочок.
ОЧИСТКА БАРАБАНА ЕКО	Використовується для чищення барабана. Цей режим очищує барабан від бруду та вбиває бактерії. Рекомендовано регулярно чистити барабан (після кожних 40 циклів прання). Додавати засоби для чищення або відбілювач не потрібно.
ІНТЕНСИВНЕ ПРАННЯ ЕКО	Режим «ІНТЕНСИВНЕ ПРАННЯ ЕКО» за низьких температур гарантує бездоганне прання, заощаджуючи електроенергію.
ВЕРХНІЙ ОДЯГ	Для водонепроникних речей, наприклад лижних чи спортивних костюмів. Сюди входять технологічно оброблені тканини та волокна, наприклад спандекс, стрейч або мікрофібра.
ДИТЯЧІ РЕЧІ	Прання за високої температури і додаткове полоскання гарантують, що на одязі не залишаться слідів від порошку, які можуть завдати шкоди вашій дитині.
ВОВНА	Лише для вовняних виробів, які можна прати в пральній машині. Вага білизни не має перевищувати 2 кг (для моделей на 6 кг: 1,5 кг). Режим «ВОВНА» передбачає легке погодкування барабана. Легке погодкування і замочування захищають вовняні вироби від збівання і пошкодження, забезпечуючи надзвичайно обережне прання. Зупинка/запуск пральної машини під час замочування не є несправністю. Для кращого результату прання і кращого догляду за вовняними виробами для режиму прання вовняних виробів рекомендовано використовувати нейтральні засоби для прання.
РУЧНЕ ПРАННЯ	Дуже обережний режим прання, як під час прання вручну.
ВІДЖИМ	Виконує додатковий цикл відтискання для усунення ще більшої кількості води.
ПОЛОСКАННЯ+ВІДЖИМ	Використовується для білизни, яку потрібно лише сполоскати, або щоб додати пом'якшувач для тканин під час полоскання.

Замок від дітей

Функція «замок від дітей» дозволяє заблокувати усі кнопки, щоб не можна було змінити вибраний вами режим прання.

Увімкнення/Вимкнення

Щоб увімкнути або вимкнути функцію «замок від дітей», одночасно натисніть кнопки **Температура** і **Полоскання** та утримуйте їх протягом 3 секунд.

Коли функцію буде увімкнено, засвітиться індикатор режиму «замок від дітей».

Коли увімкнено функцію «замок від дітей», працюватиме лише кнопка **живлення**. Функція «замок від дітей» залишається увімкненою навіть після увімкнення і вимкнення живлення у разі від'єднання і під'єднання кабелю живлення.

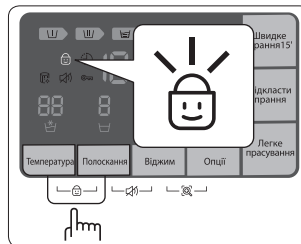

Вимкнення звуку

Функцію вимкнення звуку можна вибрати під час роботи усіх режимів. У разі вибору цієї функції звук буде вимкнено для усіх режимів. Навіть якщо живлення вмикається і вимикається кілька разів поспіль, це налаштування буде збережено.

Увімкнення/Вимкнення

Щоб увімкнути або вимкнути функцію вимкнення звуку, одночасно натисніть кнопки **Полоскання** і **Віджим** та утримуйте їх протягом 3 секунд.

З увімкненням функції засвітиться індикатор режиму «вимкнення звуку».

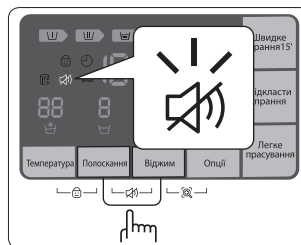

Відкладення

Пральну машину можна налаштувати на автоматичне завершення прання у пізніший час, вибравши відкладення від 3 до 19 годин (із кроком збільшення 1 година). Година, яка відображається, вказує на час завершення циклу прання.

1. Увімніть подачу води до пральної машини.
2. Завантажте білизну у барабан по одній речі, не перевантажуючи його.
3. Щоб увімкнути живлення, натисніть кнопку **живлення**.
4. Додайте засіб для прання і, якщо потрібно, пом'якшувач чи засіб для попереднього прання, у відповідні відсіки шухлядки для засобів для прання.
5. Виберіть потрібний режим і параметри завантаження.
6. Натискайте кнопку **Відкласти прання** кілька разів поспіль, доки не буде встановлено час відкладення.
7. Натисніть кнопку **пуску/паузи**. Індикатор «відкладення» засвітиться, і почнеться зворотній відлік до встановленого часу.
8. Щоб скасувати функцію «Відкласти прання», вимкніть пральну машину, а тоді знову увімкніть натисненням кнопки **живлення**.

Технологія Smart Check

Ця функція дає змогу перевірити стан пральної машини за допомогою смартфона.



Функцію Smart Check оптимізовано для таких моделей:
Серії Galaxy і iPhone (для деяких моделей не підтримується)

Завантаження програми Samsung Smart Washer

Завантажте програму Samsung Smart Washer на мобільний телефон зі сторінки Android market або Apple App store і встановіть її. Виконайте пошук за назвою «**Samsung Smart Washer**».

Використання функції Smart Check

1. Натисніть і утримуйте кнопки **Віджим** та **Опції** упродовж 3 секунд, коли станеться помилка, щоб виконати функцію Smart Check. Або ж функцію Smart Check можна виконати, якщо не натиснути жодної іншої кнопки після увімкнення пральної машини.
2. Світлодіодні сегменти на екрані змінюватимуться 2-3 секунди, і на екрані пральної машини з'явиться код Smart Check.





3. Виконайте програму **Samsung Smart Washer** на смартфоні і торкніться кнопки **Smart Check**.
 Залежно від мови «Smart Check» може бути представлено як «Smart Care».
4. Сфокусуйте камеру смартфона на код Smart Check, який відображається на екрані пральної машини.

 - Якщо світло звичайної чи флуоресцентної лампочки відбивається на екрані пральної машини, смартфон може не розпізнати код Smart Check.
 - Якщо тримати смартфон під надто широким кутом до екрана, він може не розпізнати код помилки. Для найкращих результатів тримайте смартфон так, щоб екран і смартфон були розташовані паралельно один до одного.
5. Якщо камера сфокусується належним чином, смартфон автоматично розпізнає код Smart Check, і на екрані смартфона з'явиться детальна інформація про стан пральної машини, помилку і заходи з усунення помилки.
6. Якщо смартфон двічі не розпізнає код Smart Check, введіть код Smart Check, який відображається на екрані пральної машини, у програму Samsung Smart Washer вручну.

Прання білизни

Прання білизни за допомогою перемикача режимів

Завдяки новій пральній машині Samsung і автоматичній системі контролю Samsung Fuzzy Control прати білизну неймовірно легко. Вам достатньо вибрати режим, і машина автоматично встановить відповідну температуру, тривалість та інтенсивність прання.

1. Увімкніть подачу води до пральної машини.
2. Відкрийте дверцята.
3. Завантажте білизну у барабан по одній речі, не перевантажуючи його.
4. Закрийте дверцята.
5. Щоб увімкнути живлення, натисніть кнопку **живлення**.
6. Додайте засіб для прання і, якщо потрібно, пом'якшувач чи засіб для попереднього прання, у відповідні відсіки шухлядки для засобів для прання.
 -  Функція попереднього прання доступна лише в разі вибору режимів «БАВОВНА», «СИНТЕТИКА», «ДЖИНСИ», «ВИДАЛЕННЯ ПЛЯМ», «ТЕМНІ РЕЧІ», «ЩОДЕННЕ ПРАННЯ», «ІНТЕНСИВНЕ ПРАННЯ ЕКО» і «ДИТЯЧІ РЕЧІ». Цей режим необхідний лише, коли білизна сильно забруднена.
7. За допомогою перемикача режимів виберіть потрібний режим відповідно до типу тканини: «БАВОВНА», «СИНТЕТИКА», «ДЖИНСИ», «ВИДАЛЕННЯ ПЛЯМ», «ТЕМНІ РЕЧІ», «ЩОДЕННЕ ПРАННЯ», «ІНТЕНСИВНЕ ПРАННЯ ЕКО», «ВЕРХНІЙ ОДЯГ», «ДИТЯЧІ РЕЧІ», «ВОВНА» і «РУЧНЕ ПРАННЯ». На панелі керування засвітяться відповідні індикатори.
8. На цьому етапі можна встановити температуру прання, кількість полоскань, швидкість відтискання і час відкладення завершення прання натисненням відповідної кнопки.
9. Натисніть кнопку **пуску/паузи**, щоб розпочати прання. Засвітиться індикатор роботи, і на дисплеї з'явиться інформація про час циклу, який залишився.
 -  Загальний час циклу і кількість циклів полоскання для режиму «БАВОВНА» можуть різнитися залежно від кількості білизни.
10. Коли весь цикл буде завершено, живлення вимкнеться автоматично. Відкрийте дверцята і вийміть білизну.



Призупинення прання

Впродовж 5 хвилин від початку прання можна додати/вийняти білизну.

1. Натисніть кнопку **пуску/паузи**, щоб розблокувати дверцята.
 -  Якщо рівень води або температура води в барабані надто висока, дверцята не відкриються, і блиматиме індикатор «блокування дверцят». У такому разі зачекайте, поки індикатор перестане блимати (індикатор перестане блимати приблизно через 1 або 2 хвилини).
2. Відкрийте дверцята і покладіть/заберіть білизну.
3. Закривши дверцята, натисніть кнопку **пуску/паузи**, щоб перезапустити прання.

■ Прання білизни вручну

Білизну можна прати вручну, не використовуючи перемикача режимів.

1. Увімкніть подачу води до пральної машини.
2. Відкрийте дверцята.
3. Завантажте білизну у барабан по одній речі, не перевантажуючи його.
4. Закрийте дверцята.
5. Щоб увімкнути живлення, натисніть кнопку **живлення**.
6. Додайте засіб для прання і, якщо потрібно, пом'якшувач чи засіб для попереднього прання, у відповідні відсіки шухлядки для засобів для прання.
7. Повертайте перемикач режимів, щоб вибрати режим «БАВОВНА».
8. Натисніть кнопку **Температура**, щоб вибрати значення температури.
(холодна вода , 20 °C, 30 °C, 40 °C, 60 °C і 95 °C).
9. Натисніть кнопку **Полоскання**, щоб вибрати відповідну кількість циклів полоскання.
Максимальна кількість циклів полоскання – п'ять.
Відповідним чином збільшується тривалість прання.
10. Натисніть кнопку **Віджим**, щоб вибрати швидкість відтискання.
( : затримання полоскання,  : без відтискання)
11. Натискайте кнопку **Відкласти прання** кілька разів поспіль, щоб вибрати з-поміж параметрів режиму відкладення (від 3 до 19 годин із кроком збільшення 1 година). Година, яка відображається, вказує на час завершення циклу прання.
12. Натисніть кнопку **пуску/паузи**, щоб розпочати прання.

■ Рекомендації щодо прання білизни

Дотримуйтесь цих вказівок для отримання оптимальних результатів прання.



Завжди перед пранням перевіряйте етикетку із символами догляду на виробі.

■ Сортуйте білизну для прання відповідно до таких критеріїв:

- символи догляду за виробом на етикетці: сортуйте білизну відповідно до типу тканини (бавовна, змішана тканина, синтетика, шовк, вовна і віскоза);
- колір: відділіть білі і кольорові речі; періть кольорові речі окремо;
- розмір: завантаження різних за розміром речей в один цикл забезпечить більш ефективне прання;
- делікатність: періть делікатні речі окремо, використовуючи режим делікатного прання для нових вовняних виробів, занавісок і шовкових виробів. Перевіряйте символи догляду на етикетках виробів, які потрібно випрати, або дивіться розділ «Таблиця символів догляду за тканинами» на стор. 38.

■ Спорожнення кишень

Перед пранням завжди спорожнюйте кишені одягу, який пратимете. Маленькі тверді предмети неправильної форми, наприклад монети, ножі, шпильки і скріпки, можуть пошкодити машину.

Не періть одяг із великими пряжками, гудзиками чи іншими важкими металевими предметами. Метал на одязі може пошкодити як одяг, так і барабан. Перед тим, як прати, виверніть речі з гудзиками і вишивкою. Якщо під час прання блискавки на штанах чи куртках розстібнуті, вони можуть пошкодити барабан. Перед пранням блискавки слід застібати.

Речі з довгими шнурками можуть заплутатися з іншими речами і пошкодити їх. Перед пранням шnurки слід зв'язати.

■ Попереднє прання речей із бавовни

Ця нова пральна машина у поєднанні зі сучасними засобами для прання забезпечить відмінний результат прання, заощаджуючи при цьому електроенергію, час, воду і сам засіб для прання. Однак, якщо бавовняна білизна сильно забруднена, рекомендуємо включити в програму попереднє прання з пральним засобом на білкової основі.

Визначення ваги завантаження

Не перевантажуйте пральну машину, в іншому разі білизну не вдасться випрати належним чином. Щоб визначити припустимий об'єм завантаження відповідно до типу білизни, яку потрібно випрати, скористайтесь таблицею нижче.

Тип тканини	Об'єм завантаження (кг)		
	WF8*F5E	WF7*F5E	WF6*F4E
БАВОВНА	8,0	7,0	6,0
СИНТЕТИКА	3,5	3,5	3,0
ДЖИНСИ	3,0	3,0	3,0
ВЕРХНІЙ ОДЯГ	2,0	2,0	2,0
ВОВНА	2,0	2,0	1,5



Якщо білизну завантажено нерівномірно і відображається код помилки «UE», розподіліть білизну рівномірно. Якщо білизну розподілено нерівномірно, ефективність відтискання може погіршитись.



Час прання постільної білизни або покривал може бути довшим, а ефективність відтискання може знизитись. Для постільної білизни або покривал рекомендована максимальна швидкість відтискання становить 800 об./хв. для ваги завантаження 2 кг або менше.



УВАГА. Обов'язково кладіть бюстгальтери (які можна прати у воді) у спеціальну сітку для прання (яка продається окремо).

- Металеві деталі бюстгальтерів можуть пошкодити білизну. Тому кладіть їх у густу сітку для прання.
- Маленькі легенькі речі, наприклад шкарпетки, рукавиці, панчохи і хусточки, можуть застрягати навколо дверцят. Кладіть їх у густу сітку для прання.

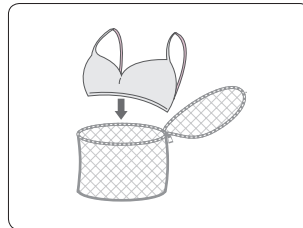

УВАГА. Не періть порожню сітку для білизни. Це може призвести до вібрування і пересування пральної машини, що в свою чергу може спричинити травмування користувача.

■ Чищення пральної машини

Підтримання чистоти машини покращує ефективність її роботи, дозволяє запобігти зайвому ремонту і продовжує термін служби виробу.

- ⚠ УВАГА.** Не вмикайте режим «ОЧИСТКА БАРАБАЛУ ЕКО» за наявності у пральній машині виробів.
Нехтування цією вимогою може пошкодити білизну або спричинити проблеми із пристроєм.

Очистка барабану еко

Цей режим автоматичного чищення від плісняви або бруду, які можуть утворитися у барабані.

■ Процес чищення

- Щоб увімкнути живлення, натисніть кнопку **живлення**.
- Встановіть перемикач режимів у положення «ОЧИСТКА БАРАБАЛУ ЕКО».
 - Коли встановлено режим «ОЧИСТКА БАРАБАЛУ ЕКО», можна використовувати лише функцію «Відкласти прання».
 - Температура води в режимі «ОЧИСТКА БАРАБАЛУ ЕКО» становить 70 °С.
Змінити температуру неможливо.
- Натисніть кнопку **пуску/паузи**, щоб запустити режим «ОЧИСТКА БАРАБАЛУ ЕКО».

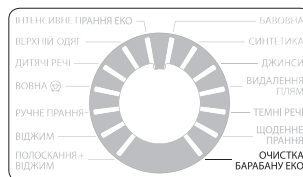

- ⚠** Не використовуйте жодних хімічних засобів для чищення барабану. Залишки хімікатів усередині барабану знижують ефективність прання.

■ Режим еко-чищення барабану з автоматичним сигналом

Якщо індикатор режиму еко-чищення барабану  на дисплеї і відповідний індикатор на перемикачі режимів світяться після прання, це означає, що потрібно почистити барабан. У такому разі вийміть із пральної машини речі, увімкніть її і почистьте барабан за допомогою режиму «ОЧИСТКА БАРАБАЛУ ЕКО».

Якщо не виконати режим «ОЧИСТКА БАРАБАЛУ ЕКО», індикатор режиму еко-чищення барабану на дисплеї та відповідний індикатор на перемикачі режимів вимкнуться. Після двох циклів прання вони знову засвітяться. Зважте, що це не вказує на несправність пральної машини.

Зазвичай автоматичний сигнал про необхідність виконати режим «ОЧИСТКА БАРАБАЛУ ЕКО» з'являється приблизно щомісяця, це залежить від частоти використання пральної машини.

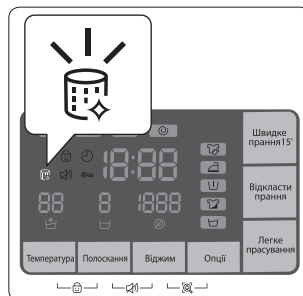

- ⚠** У разі надходження сигналу почистьте також фільтр для сміття (дивіться розділ «Чищення фільтра для сміття» на стор. 32).
Недотримання цієї вимоги може знизити ефективність функції «Eco Bubble».

Злив води у випадку аварійної ситуації



У разі припинення подачі електроенергії перш ніж виймати білизну, злийте усю воду.

1. Від'єднайте пральну машину від мережі.
2. Відкрийте **кришку фільтра (А)** за допомогою ключа або монети.
3. Приготуйте посудину.
 Води може бути більше, ніж ви сподівались. Використовуйте велику посудину.
4. Витягніть **трубку аварійного зливу (С)** і покладіть кінець **трубки аварійного зливу (С)** в посудину.
5. Утримуйте **заглушку трубки аварійного зливу (В)** на кінці **трубки аварійного зливу (С)** і повільно витягніть її.
6. Нехай вода стече у посудину.
7. Встановіть заглушку трубки аварійного зливу та трубку аварійного зливу на місце.
8. Закрийте кришку фільтра.

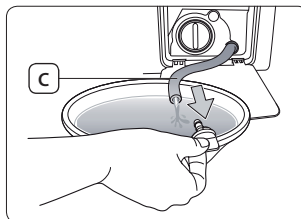
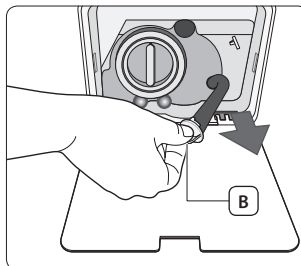
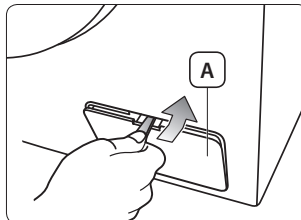

Чищення фільтра для сміття

Рекомендовано чистити фільтр для сміття 5 або 6 разів на рік або коли з'являється код помилки «5E». Якщо у фільтрі для сміття буде багато сміття, це може знизити ефективність функції «Eco Bubble».

 **УВАГА.** Перед тим як чистити фільтр для сміття, від'єднайте пральну машину від електромережі.

 **УВАГА.** Не виймайте фільтр для сміття, коли пральна машина працює, оскільки може витікати гаряча вода.

1. Відкрийте кришку фільтра за допомогою ключа або монети.
2. Злийте воду, що залишилася (дивіться розділ «Злив води у випадку аварійної ситуації» на стор. 31).



Якщо від'єднати фільтр для сміття, не зливши воду, що залишилася, вона може витікати.

3. Вкрутіть заглишку фільтра для сміття (A), повертаючи її ліворуч.

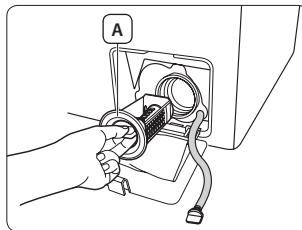

4. Вимийте бруд та усуньте сторонні предмети із фільтра для сміття. Перевірте, чи не заблоковано вентилятор помпи зливання позаду фільтра для сміття.
5. Встановіть фільтр для сміття на місце.
6. Закрийте кришку фільтра.

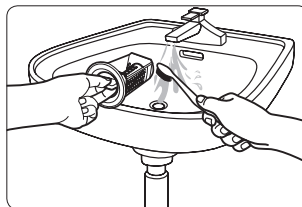

Не забудьте встановити фільтр для сміття на місце після чищення. За відсутності фільтра для сміття пральна машина може не працювати належним чином або може витікати вода.



Надійно затягніть фільтр для сміття після чищення. Недотримання цієї вимоги може призвести до несправності чи витікання води.

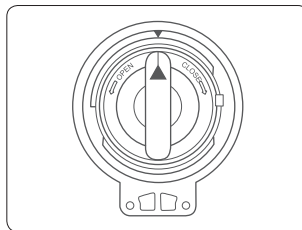

Чищення зовнішньої поверхні машини

1. Витирайте поверхню машини, а також панель керування за допомогою м'якої ганчірки і неабразивного побутового миючого засобу.
2. Для витирання поверхні насухо використовуйте м'яку ганчірку.



УВАГА. Не лейте воду на пральну машину.

Чищення шухлядки для засобів для прання і ніші

1. Натисніть на **важіль вивільнення (A)** всередині шухлядки для засобів для прання і вийміть шухлядку.
2. Вийміть із шухлядки для засобів для прання **важіль вивільнення (A)** і ємність для рідких засобів.
3. Помийте усі відсіки під проточною водою.
4. Чистьте нішу для шухлядки за допомогою старої зубної щітки.
5. Знову встановіть **важіль вивільнення (A)** і ємність для рідких засобів, щільно зафіксувавши їх у шухлядці.
6. Встановіть шухлядку на місце.
7. Щоб усунути залишки засобу для прання, запустіть режим «ПОЛОСКАННЯ+ВІДЖИМ» без білизни у барабані.

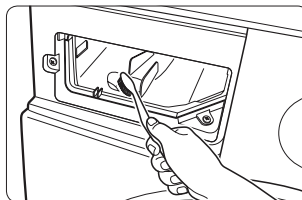
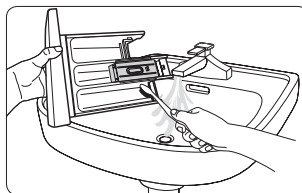
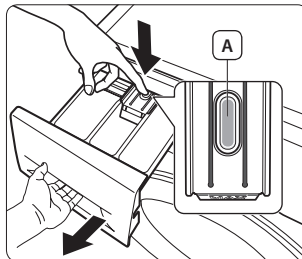

Чищення сітчастого фільтра

Сітчастий фільтр слід чистити принаймні один раз на рік або коли з'являється код помилки «4E».

1. Від'єднайте пральну машину від мережі.
2. Вимкніть подачу води до пральної машини.
3. Від'єднайте Г-подібний кінець шланга подачі води від клапана набору води на задній стінці машини, повертаючи **частину (A)**. Щоб запобігти витоку води через тиск повітря у шлангу, накрийте місце під'єднання шланга ганчіркою.
4. Обережно вийміть сітчастий фільтр із отвору системи подачі води за допомогою щипців і промийте його під стічною водою.
5. Вставте сітчастий фільтр на місце.
6. Знову під'єднайте Г-подібний кінець шланга до клапана набору води.
7. Перевірте герметичність під'єднання і відкрийте кран подачі води.

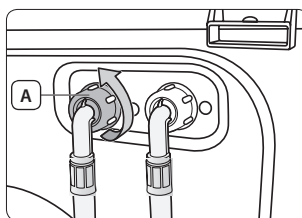

■ Догляд за пральною машиною

Ремонт замерзлої пральної машини

Якщо температура впаде нижче нуля і машина замерзне:

1. Від'єднайте пральну машину від мережі.
2. Вилийте трохи теплої води на кран, щоб шланг(-и) подачі води можна було від'єднати.
3. Вимкніть подачу води до пральної машини.
4. Від'єднайте шланг подачі води і покладіть його у теплу воду.
5. Влийте теплу воду у барабан пральної машини і залиште на 10 хвилин.
6. Знову під'єднайте шланг подачі води до пральної машини і водопровідного крана і перевірте, чи система подачі води і зливна система працюють належним чином.

Зберігання пральної машини

Якщо ви не плануєте користуватися пральною машиною тривалий час, радимо злити воду і від'єднати її від мережі. Пральна машина може зазнати пошкоджень, якщо у її шлангах та внутрішніх компонентах залишатиметься вода. Підготуйте пральну машину для зберігання описаним нижче чином:

1. Виберіть режим «БАВОВНА», натисніть кнопку **Швидке прання 15'** і запустіть пральну машину, не завантажуючи білизну.
2. Від'єднайте пральну машину від мережі.
3. Вимкніть подачу води до пральної машини.
4. Від'єднайте усі шланги подачі води і покладіть їх у місце, звідки їх можна легко дістати, якщо потрібно буде знову використати пральну машину.
5. Залиште дверцята відкритими, щоб забезпечити належну вентиляцію у барабані.



Якщо пральна машина зберігалася за температури нижче нуля, перш ніж її використовувати, зачекайте трохи, щоб у ній розтанули залишки замерзлої води.

Також ми рекомендуємо вручну злити воду з пральної машини за допомогою трубки аварійного зливу і, таким чином, усунути будь-які залишки води.

■ Усунення несправностей та інформаційні коди

Несправності і способи їх усунення

ПРОБЛЕМА	ВИРІШЕННЯ
Пральна машина не запускається	<ul style="list-style-type: none">• Перевірте, чи пральна машина під'єднана до електромережі.• Перевірте, чи дверцята щільно закриті.• Перевірте, чи відкрито водопровідний(і) кран(и).• Перевірте, чи натиснуто кнопку пуску/паузи.
Машина не наповнюється або недостатньо наповнюється водою	<ul style="list-style-type: none">• Увімкніть подачу води.• Перевірте, чи не замерз шланг подачі води.• Розпрямте шланги подачі води.• Почистьте сітчасті фільтри шланга подачі води.
Засіб для прання залишається у шухлядці після завершення циклу	<ul style="list-style-type: none">• Перевірте, чи достатній тиск води.• Перевірте, чи засіб для прання додано у центральний відсік.
Машина вібрує або працює надто шумно	<ul style="list-style-type: none">• Перевірте, чи машину встановлено на рівну поверхню. Якщо поверхня нерівна, відрегулюйте ніжки пральної машини, щоб вирівняти пристрій.• Перевірте, чи винято болти, які використовувались для транспортування.• Перевірте, чи машина не торкається інших предметів.• Перевірте, чи білизну завантажено рівномірно.
Пральна машина не зливає воду та/або не виконує відтискання	<ul style="list-style-type: none">• Розпрямте зливний шланг. Усуньте згини чи звивини на шлангу.• Перевірте, чи фільтр для сміття не заблоковано.
Дверцята не відкриваються	<ul style="list-style-type: none">• Дверцята неможливо відкрити упродовж 3 хвилин після завершення роботи чи вимкнення живлення.

Інформаційні коди

У разі збою в роботі пральної машини на дисплеї з'являється інформаційний код. У такому разі перш ніж телефонувати в центр обслуговування Samsung або місцевого торгового представника Samsung, дивіться таблицю нижче, щоб скористатися запропонованими вирішеннями.

КОД ПОМИЛКИ	ВИРІШЕННЯ
dE	<ul style="list-style-type: none">Перевірте, чи дверцята щільно закриті.Упевніться, що білизну не прищемило дверцятами.
4E	<ul style="list-style-type: none">Перевірте, чи відкрито водопровідний(і) кран(и).Перевірте тиск води.Почистьте сітчасті фільтри шланга подачі води.Перевірте, чи шланг подачі води не заломлений і не забитий.
5E	<ul style="list-style-type: none">Почистьте фільтр для сміття.Перевірте, чи правильно встановлено зливний шланг.
UE	<ul style="list-style-type: none">Білизну завантажено нерівномірно. Перерозподіліть завантаження. Прання однієї речі, а саме ковдри, подушки або великого рушника, може спричинити зсув центру ваги під час відтискання; якщо станеться зсув центру ваги, на дисплеї може з'явитись код помилки «UE».
сE/3E/Us	<ul style="list-style-type: none">Зверніться у центр обслуговування Samsung.

Якщо код не вказано вище або запропоноване вирішення не допомагає, зверніться до центру обслуговування Samsung чи місцевого торгового представника Samsung.

Таблиця режимів

Таблиця режимів

(● - вибір користувача)

РЕЖИМ	Макс. завантаження (кг)			ЗАСІБ ДЛЯ ПРАННЯ			Макс. температура (°C)	Швидкість відтискання (МАКС.) об./хв.		
	WF8*F5	WF7*F5	WF6*F4	Попереднє прання	Прання	Пом'якшувач		1400	1200	1000
БАВОВНА	8,0	7,0	6,0	Так	●	●	95	1400	1200	1000
СИНТЕТИКА	3,5	3,5	3,0	Так	●	●	60	1200	1200	1000
ДЖИНСИ	3,0	3,0	3,0	Так	●	●	60	800	800	800
ВИДАЛЕННЯ ПЛЯМ	4,0	4,0	3,0	Так	●	●	60	1200	1200	1000
ТЕМНІ РЕЧІ	4,0	4,0	3,0	Так	●	●	40	1200	1200	1000
ЩОДЕННЕ ПРАННЯ	4,0	4,0	3,0	Так	●	●	60	1400	1200	1000
ОЧИСТКА БАРАБАНУ ЕКО	-	-	-	-	-	-	70	400	400	400
ІНТЕНСИВНЕ ПРАННЯ ЕКО	4,0	4,0	3,0	Так	●	●	40	1200	1200	1000
ВЕРХНІЙ ОДЯГ	2,0	2,0	2,0	-	●	●	40	1200	1200	1000
ДИТЯЧІ РЕЧІ	4,0	4,0	3,0	Так	●	●	95	1400	1200	1000
ВОВНА	2,0	2,0	1,5	-	●	●	40	800	800	800
РУЧНЕ ПРАННЯ	2,0	2,0	1,5	-	●	●	40	400	400	400























РЕЖИМ	Відкладення	Інтенсивне прання	Замочування	Легке прасування	Швидке прання за 15 хвилин
БАВОВНА	●	●	●	●	●
СИНТЕТИКА	●	●	●	●	-
ДЖИНСИ	●	●	●	●	-
ВИДАЛЕННЯ ПЛЯМ	●	●	●	●	-
ТЕМНІ РЕЧІ	●	●	-	●	-
ЩОДЕННЕ ПРАННЯ	●	●	●	●	-
ОЧИСТКА БАРАБАНУ ЕКО	●	-	-	-	-
ІНТЕНСИВНЕ ПРАННЯ ЕКО	●	●	●	●	-
ВЕРХНІЙ ОДЯГ	●	-	-	-	-
ДИТЯЧІ РЕЧІ	●	●	●	●	-
ВОВНА	●	-	-	-	-
РУЧНЕ ПРАННЯ	●	-	-	-	-

- Цикл із попереднім пранням триває приблизно на 20 хвилин довше.
- Дані про тривалість циклу визначені за умов, вказаних у стандарті IEC60456/EN60456.
- Після встановлення запустіть режим налаштування (дивіться розділ «КРОК 6 - Запуск режиму налаштування» на стор. 18).
- Оскільки цю пральну машину обладнано функцією запам'ятовування останнього налаштування, щоб скасувати цю функцію і використовувати вихідні налаштування, слід скасувати останнє використовуване налаштування на панелі керування. (Відомості щодо того, як скасувати останнє використовуване налаштування, читайте в описах розділу «Основні вказівки» на стор. 21).
- «ЩОДЕННЕ ПРАННЯ»: коротка програма, визнана дослідними установами.
- Тривалість циклів у різних конкретних випадках може відрізнятись від значень, поданих у таблиці, відповідно до різниці тиску і температури води, завантаження і типу білизни.
- Якщо вибрано функцію інтенсивного прання, тривалість кожного циклу програми збільшується.

■ Додаток

Таблиця символів догляду за тканинами

Подані у таблиці символи служать вказівками щодо догляду за одягом. На етикетках зазвичай подаються чотири символи у такій послідовності: прання, відбілювання, сушіння і прасування, а також суха (хімічна чистка) за потреби. Використання цих символів забезпечує узгодженість між виробниками одягу, як вітчизняними, так і іноземними. Дотримуйтесь вказівок на етикетці, щоб збільшити строк служби одягу та уникнути проблем із пранням.

	Міцна тканина		Не можна прасувати
	Делікатна тканина		Можна виконати суху чистку із використанням будь-якого розчинника
	Можна прати за температури води 95 °C		Суха чистка
	Можна прати за температури води 60 °C		Суха чистка можлива лише із використанням перхлориду, очищеного бензину, чистого спирту чи R113
	Можна прати за температури води 40 °C		Суха чистка можлива лише із використанням авіаційного палива, чистого спирту чи R113
	Можна прати за температури води 30 °C		Не можна використовувати суху чистку
	Тільки ручне прання		Сушити на горизонтальній поверхні
	Лише суха чистка		Можна сушити, повісивши
	Можна відбілювати в холодній воді		Сушити на вішаку для одягу
	Не відбілювати		Можна сушити в сушарці за нормальної температури
	Можна прасувати за макс. температури 200 °C		Можна сушити в сушарці за низької температури
	Можна прасувати за макс. температури 150 °C		Не можна сушити в сушарці
	Можна прасувати за макс. температури 100 °C		

Захист навколишнього середовища

- Цей виріб виготовлено з матеріалів, які підлягають повторній переробці. Утилізуючи виріб, дотримуйтесь місцевих норм з утилізації. Відріжте кабель живлення, щоб пристрій неможливо було під'єднати до мережі. Зніміть дверцята, щоб діти і тварини не могли залізити та застрягнути всередині пристрою.
- Не перевищуйте кількість засобу для прання, вказану виробником засобу.
- Використовуйте засоби для усунення плям і відбілювачі перед пранням лише тоді, коли це справді необхідно.
- Заощаджуйте воду і електроенергію, перучи із повним завантаженням машини (об'єм залежить від вибраного режиму).

Заява про відповідність стандартам

Цей пристрій відповідає європейським стандартам із безпеки, Директиві ЄС 93/68 і стандарту EN 60335.

Технічні характеристики

ТИП			ПРАЛЬНА МАШИНА З ПЕРЕДНІМ ЗАВАНТАЖЕННЯМ	
МОДЕЛЬ		WF8*F5E*U4*	WF8*F5E*U2*	
		WF8*F5E*UH*	WF8*F5E*UM*	
		WF8*F5E*P4*	WF8*F5E*P2*	
		WF8*F5E*PH*	WF8*F5E*PM*	
ОБ'ЄМ ЗАВАНТАЖЕННЯ ДЛЯ ПРАННЯ І ВІДТИСКАННЯ			8,0 кг	
РОЗМІРИ			Ш 600 × Г 550 × В 850 (мм)	
ТИСК ВОДИ			50 кПа – 800 кПа	
ОБ'ЄМ ВОДИ			52 л	
ВАГА НЕТТО			61 кг	61 кг
СПОЖИВАННЯ ЕНЕРГІЇ	ПРАННЯ	220 В – 240 В	150 Вт	
	ПРАННЯ І НАГРІВАННЯ	220 В – 240 В	2000 Вт – 2400 Вт	
	ВІДТИСКАННЯ	230 В	350 Вт	
	ЗЛИВ		34 Вт	
ШВИДКІСТЬ ОБЕРТІВ ВІДТИСКАННЯ		об./хв.	1400	1200

ТИП			ПРАЛЬНА МАШИНА З ПЕРЕДНІМ ЗАВАНТАЖЕННЯМ	
МОДЕЛЬ		WF7*F5E*U4*	WF7*F5E*U2*	
		WF7*F5E*UH*	WF7*F5E*UM*	
		WF7*F5E*P4*	WF7*F5E*P2*	
		WF7*F5E*PH*	WF7*F5E*PM*	
ОБ'ЄМ ЗАВАНТАЖЕННЯ ДЛЯ ПРАННЯ І ВІДТИСКАННЯ			7,0 кг	
РОЗМІРИ			Ш 600 × Г 550 × В 850 (мм)	
ТИСК ВОДИ			50 кПа – 800 кПа	
ОБ'ЄМ ВОДИ			49 л	
ВАГА НЕТТО			61 кг	61 кг
СПОЖИВАННЯ ЕНЕРГІЇ	ПРАННЯ	220 В – 240 В	150 Вт	
	ПРАННЯ І НАГРІВАННЯ	220 В – 240 В	2000 Вт – 2400 Вт	
	ВІДТИСКАННЯ	230 В	350 Вт	
	ЗЛИВ		34 Вт	
ШВИДКІСТЬ ОБЕРТІВ ВІДТИСКАННЯ		об./хв.	1400	1200

ТИП			ПРАЛЬНА МАШИНА З ПЕРЕДНІМ ЗАВАНТАЖЕННЯМ	
МОДЕЛЬ			WF8*F5E*W4*	WF8*F5E*W2*
			WF8*F5E*WH*	WF8*F5E*WM*
			WF8*F5E*Q4*	WF8*F5E*Q2*
			WF8*F5E*QH*	WF8*F5E*QM*
ОБ'ЄМ ЗАВАНТАЖЕННЯ ДЛЯ ПРАННЯ І ВІДТИСКАННЯ			8,0 кг	
РОЗМІРИ			Ш 600 × Г 550 × В 850 (мм)	
ТИСК ВОДИ			50 кПа – 800 кПа	
ОБ'ЄМ ВОДИ			52 л	
ВАГА НЕТТО			64 кг	64 кг
СПОЖИВАННЯ ЕНЕРГІЇ	ПРАННЯ	220 В – 240 В	150 Вт	
	ПРАННЯ І НАГРІВАННЯ	220 В – 240 В	2000 Вт – 2400 Вт	
	ВІДТИСКАННЯ	230 В	350 Вт	
	ЗЛИВ		34 Вт	
ШВИДКІСТЬ ОБЕРТІВ ВІДТИСКАННЯ		об./хв.	1400	1200

ТИП			ПРАЛЬНА МАШИНА З ПЕРЕДНІМ ЗАВАНТАЖЕННЯМ	
МОДЕЛЬ			WF7*F5E*W4*	WF7*F5E*W2*
			WF7*F5E*WH*	WF7*F5E*WM*
			WF7*F5E*Q4*	WF7*F5E*Q2*
			WF7*F5E*QH*	WF7*F5E*QM*
ОБ'ЄМ ЗАВАНТАЖЕННЯ ДЛЯ ПРАННЯ І ВІДТИСКАННЯ			7,0 кг	
РОЗМІРИ			Ш 600 × Г 550 × В 850 (мм)	
ТИСК ВОДИ			50 кПа – 800 кПа	
ОБ'ЄМ ВОДИ			49 л	
ВАГА НЕТТО			64 кг	64 кг
СПОЖИВАННЯ ЕНЕРГІЇ	ПРАННЯ	220 В – 240 В	150 Вт	
	ПРАННЯ І НАГРІВАННЯ	220 В – 240 В	2000 Вт – 2400 Вт	
	ВІДТИСКАННЯ	230 В	350 Вт	
	ЗЛИВ		34 Вт	
ШВИДКІСТЬ ОБЕРТІВ ВІДТИСКАННЯ		об./хв.	1400	1200

ТИП		ПРАЛЬНА МАШИНА З ПЕРЕДНІМ ЗАВАНТАЖЕННЯМ	
МОДЕЛЬ		WF6*F4E**2* WF6*F4E**M*	WF6*F4E**0* WF6*F4E**L*
ОБ'ЄМ ЗАВАНТАЖЕННЯ ДЛЯ ПРАННЯ І ВІДТИСКАННЯ		6,0 кг	
РОЗМІРИ		Ш 600 × Г 400 × В 850 (мм)	
ТИСК ВОДИ		50 кПа – 800 кПа	
ОБ'ЄМ ВОДИ		39 л	
ВАГА НЕТТО		56 кг	56 кг
СПОЖИВАННЯ ЕНЕРГІЇ	ПРАННЯ	220 В – 240 В	150 Вт
	ПРАННЯ І НАГРІВАННЯ	220 В – 240 В	2000 Вт – 2400 Вт
	ВІДТИСКАННЯ	230 В	350 Вт
	ЗЛИВ		34 Вт
ШВИДКІСТЬ ОБЕРТІВ ВІДТИСКАННЯ		об./хв.	1200 1000

Використовувати за призначенням у нормальних умовах

Рекомендований період: 7 років

Виробник залишає за собою право змінювати дизайн та специфікації без попереднього повідомлення

Енергетична ефективність (мікрофіша)

Торговельна марка		Samsung			
Модель		WF80F5E*U4*	WF80F5E*U2*	WF80F5E*Q4*	WF80F5E*Q2*
		WF80F5E*UH*	WF80F5E*UM*	WF80F5E*QH*	WF80F5E*QM*
		WF80F5E*P4*	WF80F5E*P2*	WF80F5E*W4*	WF80F5E*W2*
		WF80F5E*PH*	WF80F5E*PM*	WF80F5E*WH*	WF80F5E*WM*
Номінальна завантаженість (кг)		8			
Клас енергоефективності		A+++			
Енергоспоживання (кВт·г/рік) з урахуванням 220 стандартних циклів прання для програми прання бавовни при температурі 60 і 40 °C при повному та частковому завантаженні з використанням режиму низького споживання енергії (фактичне споживання енергії залежить від використання побутової пральної машини)		157		195	
Обсяг споживання електроенергії для стандартної програми прання бавовни* (кВт/год)	при температурі 60 °C при повному завантаженні	0,88		1,06	
	при температурі 60 °C при частковому завантаженні	0,68		0,86	
	при температурі 40 °C при частковому завантаженні	0,41		0,58	
Середньозважена споживча потужність (Вт)	в режимі «вимкнено»	0,48			
	в режимі очікування	5			
Споживання води (л/рік) з урахуванням 220 стандартних циклів прання для програми прання бавовни при температурі 60 і 40 °C при повному та частковому завантаженні (фактичне споживання води залежить від використання побутової пральної машини)		10500			
Клас ефективності віджимання за шкалою від G (найменш ефективний) до A (найбільш ефективний)		B			
Максимальна швидкість обертів барабана (об./хв) для стандартної програми прання бавовни, визначається як мінімальна у результаті порівняння швидкості обертів барабана під час прання при температурі 60 °C при повному завантаженні та температурі 40 °C при частковому завантаженні		1400	1200	1400	1200
Залишковий вміст вологи (%) для стандартної програми прання бавовни, що визначається як максимальний у результаті порівняння залишкового вмісту вологи під час прання при температурі 60 °C при повному завантаженні та температурі 40 °C при частковому завантаженні		53	56	53	56
Час виконання стандартної програми прання бавовни (хв.)	при температурі 60 °C при повному завантаженні	242		239	
	при температурі 60 °C при частковому завантаженні	194		191	
	при температурі 40 °C при частковому завантаженні	174		171	
Тривалість режиму очікування (хв.)		2			
Рівень акустичного поширення шуму в повітрі (дБА) за базовим значенням 1 лВт	під час прання бавовни при температурі 60 °C	53		62	62
	під час віджимання бавовни	74		79	76
Відомості щодо вбудовування пральної машини		HI			

*Стандартна програма прання бавовни при температурі 60 і 40 °C є програмою для прання, очищення звичайно забрудненої бавовни і найбільш ефективною для споживання енергії та води

Торговельна марка		Samsung			
Модель		WF70F5E*U4*	WF70F5E*U2*	WF70F5E*Q4*	WF70F5E*Q2*
		WF70F5E*UH*	WF70F5E*UM*	WF70F5E*QH*	WF70F5E*QM*
		WF70F5E*P4*	WF70F5E*P2*	WF70F5E*W4*	WF70F5E*W2*
		WF70F5E*PH*	WF70F5E*PM*	WF70F5E*WH*	WF70F5E*WM*
Номінальна завантаженість(кг)		7			
Клас енергоефективності		A+++			
Енергоспоживання (кВт·г/рік) з урахуванням 220 стандартних циклів прання для програми прання бавовни при температурі 60 і 40 °С при повному та частковому завантаженні з використанням режиму низького споживання енергії (фактичне споживання енергії залежить від використання побутової пральної машини)		122		173	
Обсяг споживання електроенергії для стандартної програми прання бавовни* (кВт/год)	при температурі 60 °С при повному завантаженні	0,68		0,94	
	при температурі 60 °С при частковому завантаженні	0,52		0,80	
	при температурі 40 °С при частковому завантаженні	0,34		0,59	
Середньозважена споживча потужність (Вт)	в режимі «вимкнено»	0,48		0,48	
	в режимі очікування	5		5	
Споживання води (л/рік) з урахуванням 220 стандартних циклів прання для програми прання бавовни при температурі 60 і 40 °С при повному та частковому завантаженні (фактичне споживання води залежить від використання побутової пральної машини)		9400			
Клас ефективності віджимання за шкалою від G (найменш ефективний) до A (найбільш ефективний)		B			
Максимальна швидкість обертів барабана (об./хв) для стандартної програми прання бавовни, визначається як мінімальна у результаті порівняння швидкості обертів барабана під час прання при температурі 60 °С при повному завантаженні та температурі 40 °С при частковому завантаженні		1400	1200	1400	1200
Залишковий вміст вологи (%) для стандартної програми прання бавовни, що визначається як максимальний у результаті порівняння залишкового вмісту вологи під час прання при температурі 60 °С при повному завантаженні та температурі 40 °С при частковому завантаженні		53	56	53	56
Час виконання стандартної програми прання бавовни (хв.)	при температурі 60 °С при повному завантаженні	242		239	
	при температурі 60 °С при частковому завантаженні	214		211	
	при температурі 40 °С при частковому завантаженні	174		171	
Тривалість режиму очікування (хв.)		2			
Рівень акустичного поширення шуму в повітрі (дБА) за базовим значенням 1 пВт	під час прання бавовни при температурі 60 °С	54		62	62
	під час віджимання бавовни	74		79	76
Відомості щодо вбудовування пральної машини		HI			

*Стандартна програма прання бавовни при температурі 60 і 40 °С є програмою для прання, очищення звичайно забрудненої бавовни і найбільш ефективною для споживання енергії та води

Торговельна марка		Samsung	
Модель	WF60F4E**2* WF60F4E**M*	WF60F4E**0* WF60F4E**L*	
Номінальна завантаженість(кг)	6		
Клас енергоефективності	A++		
Енергоспоживання (кВт·г/рік) з урахуванням 220 стандартних циклів прання для програми прання бавовни при температурі 60 і 40 °C при повному та частковому завантаженні з використанням режиму низького споживання енергії (фактичне споживання енергії залежить від використання побутової пральної машини)	170		
Обсяг споживання електроенергії для стандартної програми прання бавовни* (кВт/год)	при температурі 60 °C при повному завантаженні	1,02	
	при температурі 60 °C при частковому завантаженні	0,65	
	при температурі 40 °C при частковому завантаженні	0,46	
	в режимі «вимкнено»	0,48	
Середньозважена споживча потужність (Вт)	в режимі очікування	5	
Споживання води (л/рік) з урахуванням 220 стандартних циклів прання для програми прання бавовни при температурі 60 і 40 °C при повному та частковому завантаженні (фактичне споживання води залежить від використання побутової пральної машини)	8580		
Клас ефективності віджимання за шкалою від G (найменш ефективний) до A (найбільш ефективний)	B	C	
Максимальна швидкість обертів барабана (об./хв) для стандартної програми прання бавовни, визначається як мінімальна у результаті порівняння швидкості обертів барабана під час прання при температурі 60 °C при повному завантаженні та температурі 40 °C при частковому завантаженні	1200	1000	
Залишковий вміст вологи (%) для стандартної програми прання бавовни, що визначається як максимальний у результаті порівняння залишкового вмісту вологи під час прання при температурі 60 °C при повному завантаженні та температурі 40 °C при частковому завантаженні	56	65	
Час виконання стандартної програми прання бавовни (хв.)	при температурі 60 °C при повному завантаженні	249	
	при температурі 60 °C при частковому завантаженні	191	
	при температурі 40 °C при частковому завантаженні	171	
Тривалість режиму очікування (хв.)	2		
Рівень акустичного поширення шуму в повітрі (дБА) за базовим значенням 1 пВт	під час прання бавовни при температурі 60 °C	61	61
	під час віджимання бавовни	76	74
Відомості щодо вбудовування пральної машини	HI		

*Стандартна програма прання бавовни при температурі 60 і 40 °C є програмою для прання, очищення звичайно забрудненої бавовни і найбільш ефективною для споживання енергії та води

Інформація про основні програми прання

Модель	Режим	Температура	Місткість	Час роботи програми	Вміст залишкової вологи (%)			Споживання води	Споживання електроенергії
		(°C)	(кг)	(хв.)	1400 об./хв.	1200 об./хв.	1000 об./хв.	(л/цикл)	(кВт*год./цикл)
*WF80F5E*Q4* / WF80F5E*QH *WF80F5E*W4* / WF80F5E*WH *WF80F5E*Q2* / WF80F5E*QM *WF80F5E*W2* / WF80F5E*WM	Бавовна	20	4	131	56	59	-	53	0,4
	Бавовна + інтенсив	40	4	171	53	56	-	43	0,58
		60	4	191	53	56	-	43	0,86
			8	239	48	50	-	53	1,06
Синтетика	40	3,5	130	35	35	-	53	0,66	
*WF7*F5E*Q4* / WF7*F5E*QH *WF7*F5E*W4* / WF7*F5E*WH *WF7*F5E*Q2* / WF7*F5E*QM *WF7*F5E*W2* / WF7*F5E*WM	Бавовна	20	3,5	131	56	59	-	50	0,37
	Бавовна + інтенсив	40	3,5	171	53	56	-	38	0,59
		60	3,5	211	53	56	-	38	0,8
			7	239	48	50	-	48	0,94
Синтетика	40	3,5	130	35	35	-	53	0,66	
*WF80F5E*U4* / WF80F5E*UH *WF80F5E*P4* / WF80F5E*PH *WF80F5E*U2* / WF80F5E*UM *WF80F5E*P2* / WF80F5E*PM	Бавовна	20	4	148	56	59	-	53	0,27
	Бавовна + інтенсив	40	4	174	53	56	-	43	0,41
		60	4	194	53	56	-	43	0,68
			8	242	48	50	-	53	0,88
Синтетика	40	3,5	128	35	35	-	53	0,63	
*WF70F5E*U4* / WF70F5E*UH *WF70F5E*P4* / WF70F5E*PH *WF70F5E*U2* / WF70F5E*UM *WF70F5E*P2* / WF70F5E*PM	Бавовна	20	3,5	148	56	59	-	50	0,26
	Бавовна + інтенсив	40	3,5	174	53	56	-	38	0,34
		60	3,5	214	53	56	-	38	0,52
			7	242	48	50	-	48	0,68
Синтетика	40	3,5	128	35	35	-	53	0,63	
*WF60F4E*Q2* / WF60F4E*QM *WF60F4E*W2* / WF60F4E*WM *WF60F4E*Q0* / WF60F4E*QL *WF60F4E*W0* / WF60F4E*WL	Бавовна	20	3	128	-	60	69	38	0,3
	Бавовна + інтенсив	40	3	171	-	56	65	38	0,46
		60	3	191	-	56	65	38	0,65
			6	249	-	50	59	41	1,02
Синтетика	40	3	128	-	35	45	36	0,45	

Значення у таблиці визначені за умов, вказаних у стандарті IEC60456/EN60456. Дійсні значення залежатимуть від способу використання пристрою.

■ Нотатки

■ Нотатки



МАЄТЕ ЗАПИТАННЯ АБО ЗАУВАЖЕННЯ?

КРАЇНА	ТЕЛЕФОН	ВЕБ-САЙТ
RUSSIA	8-800-555-55-55	www.samsung.com
GEORGIA	0-800-555-555	www.samsung.com
ARMENIA	0-800-05-555	www.samsung.com
AZERBAIJAN	088-55-55-555	www.samsung.com
KAZAKHSTAN	8-10-800-500-55-500(GSM: 7799)	www.samsung.com
UZBEKISTAN	8-10-800-500-55-500	www.samsung.com
KYRGYZSTAN	00-800-500-55-500	www.samsung.com
TADJIKISTAN	8-10-800-500-55-500	www.samsung.com
MONGOLIA	+7-800-555-55-55	www.samsung.com
UKRAINE	0-800-502-000	www.samsung.com/ua (Ukrainian) www.samsung.com/ua_ru (Russian)
BELARUS	810-800-500-55-500	www.samsung.com
MOLDOVA	0-800-614-40	www.samsung.com

DC68-03234N-10



WF80F5****

WF70F5****

WF60F4****

WF81FE****

WF71F5****

WF61F4****

WF82F5****

WF72F5****

WF62F4****

WF8AF5****

WF7AF5****

WF6AF4****

Кір жуғыш машина

Пайдаланушы нұсқаулығы

мүмкіндіктерді елестетіңіз

Samsung бұйымын сатып алғаныңызға рақмет.



■ Мазмұны

Қауіпсіздік туралы ақпарат	4
Қандай қауіпсіздік нұсқауларын білу керек	4
Маңызды қауіпсіздік белгілері	4
Осы нұсқаулықтағы таңбалар мен белгілер нені білдіреді:	4
Қауіпсіздікке қатысты маңызды ескертулер	5
ЕЭЖЭҚ ескертулері	10
Кір жуғыш машина параметрлерін орнату	11
Жинақтың толықтығын тексеру	11
Орнатуға қойылатын талаптарды орындау	12
Электр қосылымы және жерге қосу	12
Сумен жабдықтау	12
Суды төгу	13
Еденге орналастыру	13
Бөлме температурасы	13
Ұя ішіне не шкафқа орнату	13
Кір жуғыш машинаны орнату	14
Кір жуғыш машинаны пайдалану	19
Жуғыш зат және қосымша заттар туралы ақпарат	19
Сай келетін жуғыш затты қолдану	19
Жуғыш зат үлестіргішті қолдану	19
Сұйық жуғыш затты пайдалану (кей үлгілерде)	20
Ең алғаш рет кір жуу	21
Негізгі нұсқаулар	21
Басқару панелін қолдану	22
Цикл таңдау тетігін пайдалану	24
Бала қауіпсіздігінің құралы	25
Дыбыстық сигналды сөндіру	25
Кешіктіріп аяқтау	25
Смарт тексеру	26
Кір жуу	27
Цикл таңдау тетігін пайдаланып кір жуу	27
Кірді қолмен жуу	28
Кір жуу туралы кеңес	28

Кір жуғыш машинаны тазалау 30

Эко барабан тазалау	30
Тазалау қадамдары	30
Эко барабан тазалау циклының авт. ескерту функциясы	30
Кір жуғыш машина суын тосын жағдайда төгу	31
Қоқыс сүзгісін тазалау	32
Корпустың сыртын тазалау	32
Жуғыш зат үлестіргіш пен үлестіргіш ұясын тазалау	33
Тор сүзгіні тазалау	33

Кір жуғыш машинаны күтіп ұстау 34

Мұздап қалған кір жуғыш машинаны жөндеу	34
Кір жуғыш машинаны сақтау	34

Ақаулықты түзету және ақпарат кодтары 35

Келесі жағдайларда мыналарды тексеріңіз... ..	35
Ақпарат кодтары	36

Цикл кестесі 37

Цикл кестесі	37
--------------------	----

Қосымша 38

Матаға күтім көрсету кестесі	38
Қоршаған ортаны қорғау	38
Сәйкестік декларациясы	38
Техникалық сипаттама	39

■ Қауіпсіздік туралы ақпарат

Жаңа Samsung кір жуғыш машинаңыз құтты болсын! Бұл пайдаланушы нұсқаулығында құрылғыны орнату, іске қолдану, оған күтім көрсетуге қатысты маңызды ақпараттар қамтылған. Кір жуғыш машинаңыздың көп мүмкіндіктері мен функцияларын толық қолдану үшін, осы пайдаланушы нұсқаулығын оқып шығуға сәл уақыт бөліңіз.

Қандай қауіпсіздік нұсқауларын білу керек



Жаңа құрылғыңыздың кең ауқымды мүмкіндіктері мен функцияларын қауіпсіз және тиімді пайдалану жолдарын білетініңізге көз жеткізу үшін осы нұсқаулықты мұқият оқып шығыңыз. Нұсқаулықты кейін қарап жүру үшін құрылғыға жақын, сенімді жерде сақтаңыз. Бұл құрылғыны тек осы нұсқаулықта көрсетілген мақсатта ғана қолданыңыз.

Осы нұсқаулықта көрсетілген ескертулер мен қауіпсіздік нұсқаулары, орын алуы мүмкін жағдайлардың барлығын қамтымаған. Кір жуғыш машинаны орнату, оған күтім көрсету және іске қосу барысында сақ болу, қарапайым сақтық шараларын сақтау сіздің жауапкершілігіңізде.

Себебі келесі іске пайдалану нұсқаулары әр түрлі үлгілерге арналған, сондықтан кір жуғыш машинаңыздың техникалық параметрлері, осы нұсқаулықта сипатталған үлгілерден сәл өзгеше болуы және ескерту белгілерінің кейбіреуі сіздің құрылғыңызға қатысты болмауы мүмкін. Сұрағыңыз немесе өзіңізді толғандырып жүрген мәселе болса, жақын жердегі қызмет көрсету орталығына хабарласыңыз немесе www.samsung.com веб-сайтынан анықтама және ақпарат алыңыз.

Маңызды қауіпсіздік белгілері

■ Осы нұсқаулықтағы таңбалар мен белгілер нені білдіреді:

	ЕСКЕРТУ: Қатты жарақат алуға, мерт болуға әкелетін және/немесе мүлікке зиян келтіретін қатерлі жағдайлар не қауіпті әрекеттер.
	АБАЙ БОЛЫҢЫЗ: Жарақат алуға әкелетін және/немесе мүлікке зиян келтіретін қатерлі жағдайлар не қауіпті әрекеттер.
	ЕСКЕРІМ

Бұл ескерту белгілері өзіңіз және басқа адамдар жарақат алмас үшін берілген.

Оларды мұқият орындаңыз.

Осы нұсқаулықты оқығаннан кейін, кейін қарап жүру үшін сенімді жерге сақтап қойыңыз.

Құрылғыны қолданар алдында барлық нұсқауларды оқып шығыңыз.

Айналатын бөлшектері бар кез келген электр құрылғысы тәрізді, бұл да қатерлі жағдайлар туғызуы мүмкін. Осы құрылғыны қауіпсіз іске қосу үшін, оны іске қолдану және күтім көрсету жолдарымен танысыңыз.



Қауіпсіздікке қатысты маңызды ескертулер



ЕСКЕРТУ: Осы құрылғыны пайдаланған кезде өрт, электр немесе жарақат алу қатерін азайту үшін, негізгі сақтық шараларын, соның ішінде келесі шараларды орындаңыз:

Балаларға (не үй жануарларына) кір жуғыш машинаның ішіне кіріп немесе үстіне шығып ойнауға рұқсат бермеңіз. Кір жуғыш машинаның есігі ішкі жағынан оңай ашылмайды және балалар қатты жарақат алуы немесе қамалып қалуы мүмкін.

Бұл құрылғыны кембағал, сезім мүкістігі бар немесе ақыл-есі кем немесе құрылғыны қолдану тәжірибесі жоқ не қолдана білмейтін адамдар (балаларды қоса алғанда) пайдаланбауға және өз қауіпсіздігін қамтамасыз ететін адамның нұсқауы немесе қадағалауы бойынша ғана пайдалануға тиіс.

Балаларды құрылғымен ойнамас үшін қадағалап отыру керек.

Еуропада пайдалану үшін: Бұл құрылғыны 8 жасқа толған және одан асқандар ғана қолдануға тиіс және кембағал, сезім жүйесі дамымаған немесе ақыл-есі кем, құрылғыны қолдану тәжірибесі жоқ не қолдана білмейтін адамдар құрылғыны қауіпсіз қолдану, қатерлі жағдайлар туралы нұсқау алса немесе тиісті адамның қадағалауы бойынша пайдалануға тиіс. Балалар құрылғымен ойнамауға тиіс. Балалар үлкендердің қарауынсыз тазалау немесе күтім көрсету жұмыстарын орындамауға тиіс.

Егер қорек сымына зақым келсе, қауіп - қатердің алдын алу үшін оны өндіруші, оның қызмет көрсету технигі немесе білікті маман ауыстыруға тиіс.

Бұл құрылғыны розеткаға, су құятын шүмектер мен су төгетін құбырларға жақын жерге орнату керек.

Желдеткіш саңылаулары табанында орнатылған құрылғылардың саңылауларын кілем бітеп тастамауға тиіс.

Құрылғымен бірге жеткізілген түтіктер жинағын ғана пайдалану керек, ескі түтіктер жинағын пайдалануға болмайды.

АБАЙ БОЛЫҢЫЗ: Қуатпен жабдықтау жүйесі кенет тоқтап қалған кезде орын алуы мүмкін қауіп-қатерге жол бермеу үшін, құрылғы сырттан сөндіру құралымен, мысалы, таймермен жабдықталмауға немесе мезгіл-мезгіл қосылып-сөндіріліп тұратын қуат желісіне қосылмауға тиіс.



⚠ ЕСКЕРТУ: Орнатуға қатысты қатаң ЕСКЕРТУЛЕР

Бұл құрылғыны білікті техник немесе қызмет көрсету орталығы орнатуға тиіс.

- Бұл нұсқау орындалмаған жағдайда, электр, өрт, жарылыс қатері орын алуы, өнімге нұқсан келуі не адам жарақат алуы мүмкін.

Бұл ауыр құрылғы, сондықтан көтерген кезде абайлаңыз.

Қорек сымын АТ 220 - 240 В / 50 Гц не бұдан қуатты розеткаға жалғаңыз және розетканы тек осы құрылғы үшін қолданыңыз. Ешқашан ұзартқыш сымды пайдаланбаңыз.

- Розеткаға ұзартқышты немесе көп-салалы қосқышты пайдаланып басқа құрылғыларды қоссаңыз, электр қатері не өрт шығуы мүмкін.
- Желі кернеуінің, жиілік пен тоқ мәндерінің, құрылғының техникалық параметрлеріне сай келетінін тексеріңіз. Бұлай істемеген жағдайда, электр қатері орын алуы немесе өрт шығуы мүмкін. Ашаны розеткаға мықтап сұғыңыз.

Құрылғының ашасы қосылатын ағытпалар мен контакттарын, шаң немесе су тәрізді басқа заттардан құрғақ шүберекті қолданып мезгіл-мезгіл тазалап отырыңыз.

- Ашаны розеткадан суырып, құрғақ шүберекпен тазалаңыз.
- Бұлай істемеген жағдайда, электр қатері орын алуы немесе өрт шығуы мүмкін.

Ашаны қабырғадағы розеткаға, сымын еденді бойлата төсеп қосыңыз.

- Егер ашаны розеткаға кері бағытта сұқсаңыз, қорек кабелінің ішіндегі сымдар бүлініп, нәтижесінде электр қатері орын алуы немесе өрт шығуы мүмкін.

Орам материалдарының барлығын балалардың қолы жетпейтін жерге ұстаңыз, себебі қауіпті болуы мүмкін.

- Егер бала қалтаны басына киіп алса, тұншығып қалуы мүмкін.

Құрылғыға немесе қорек сымына зақым келсе, жақындағы қызмет көрсету орталығына хабарласыңыз.

Бұл құрылғыны жерге дұрыс қосу керек.

Құрылғыны газ құбырына, пластик құбырға немесе телефон сымына тұйықтамаңыз.

- Электр қатері орын алуы, өрт, жарылыс шығуы немесе құрылғыда ақау пайда болуы мүмкін.
- Құрылғының қуат сымын ешқашан жерге дұрыс қосылмаған розеткаға жалғамаңыз және ол жергілікті және мемлекеттік стандарттарға сай болуы керек.

Бұл құрылғыны қыздырғыштың немесе жанғыш заттардың қасына орнатпаңыз.

Бұл құрылғыны ылғалды, майлы немесе шаңды жерге немесе күннің жарығы тура түсетін немесе су (жаңбыр тамшылары) жерге орнатпаңыз.

Бұл құрылғыны төмен температуралы жерге орнатпаңыз.

- Аяз түтіктерді жарып жіберуі мүмкін.

Бұл құрылғыны газ жылыстап шығуы мүмкін жерге орнатпаңыз.

- Электр қатері орын алуы немесе өрт шығуы мүмкін.

Электрлі трансформаторды қолданбаңыз.

- Электр қатері орын алуы немесе өрт шығуы мүмкін.

Бүлінген ашаны, қорек сымын немесе босап қалған розетканы қолданбаңыз.

- Электр қатері орын алуы немесе өрт шығуы мүмкін.

Қорек сымын қатты тартпаңыз немесе майыстырмаңыз.

Қорек сымын бұрамаңыз немесе байламаңыз.

Қуат сымын темір заттарға ілмеңіз, үстіне ауыр заттар қоймаңыз, қуат сымын заттардың арасына кіргізбеңіз немесе қуат сымын құрылғының артындағы жерге тықпаңыз.

- Электр қатері орын алуы немесе өрт шығуы мүмкін.

Ашаны розеткадан қорек сымынан тартып суырмаңыз.

- Ашаны розеткадан, ашаның өзінен ұстап суырыңыз.
- Бұлай істемеген жағдайда, электр қатері орын алуы немесе өрт шығуы мүмкін.

⚠ АБАЙ БОЛЫҢЫЗ: Орнатуға қатысты ЕСКЕРТУЛЕР

Бұл құрылғыны ашасына қол оңай жететін жерге орнату керек.

- Бұлай істемеген жағдайда, электр тоғы таралып, электр қатері орын алуы не өрт шығуы мүмкін.

Құрылғыны салмағын көтере алатын тегіс және қатты еденнің үстіне орнатыңыз.

- Бұлай істемеген жағдайда, құрылғы дірілдеуі, жылжуы, шуыл шығуы немесе басқа да құрылғыға қатысты ақаулар пайда болуы мүмкін.

⚠ ЕСКЕРТУ: Пайдалануға қатысты қатаң ЕСКЕРТУЛЕР

Егер құрылғы судың астында қалса, дереу электр және сумен жабдықтау желілерінен ағытыңыз да, жақындағы қызмет көрсету орталығына хабарласыңыз.

- Қуат ашасын дымқыл қолмен ұстамаңыз.
- Бұл нұсқау орындалмаса, электр қатеріне ұрынуыңыз мүмкін.

Егер құрылғыдан тосын шуыл, көңірсіген немесе түтін иісі шықса, ашаны дереу розеткадан суырыңыз да, жақын қызмет көрсету орталығына хабарласыңыз.

- Бұлай істемеген жағдайда, электр қатері орын алуы немесе өрт шығуы мүмкін.

Газ шығып кеткен кезде (мысалы, пропан, сұйылтылған газ т.с.с.) құрылғы ашасына қол тигізбей, бөлмені дереу желдетіңіз. Құрылғыға немесе оның қорек сымына қол тигізбеңіз.

- Желдеткішті қолданбаңыз.
- Жарқыл шығып, жарылыс немесе өртке ұласуы мүмкін.

Балаларға кір жуғыш машинаға шығып не ішіне кіріп ойнауға рұқсат бермеңіз. Сонымен қатар, құрылғыны тастаған кезде, кір жуғыш машинаның есігінің теңгерім құралын алыңыз.

- Балалар құрылғының ішіне қамалып қалса, тұншығып өлуі мүмкін.

Кір жуғыш машинаны қолданар алдында, табанындағы орам материалдарын (жөке, көбікті текше) алыңыз.

Бензин, керосин, бензол, бояу сұйылтқыш, спирт не басқа да тұтанғыш немесе жарылғыш зат сіңген заттарды жумаңыз.

- Электр қатері орын алуы, өрт не жарылыс шығуы мүмкін.

Жұмыс істеп тұрған (жоғары температурада жуу/кепіру/айналдыру) кір жуғыш машинаның есігін күшпен ашпаңыз.

- Кір жуғыш машинадан аққан суға күйіп қалуыңыз немесе еден тайғанақ болып кетуі мүмкін. Нәтижесінде жарақат алуыңыз мүмкін.
- Есікті күшпен ашқанда құрылғы бұзылуы немесе адам жарақат алуы мүмкін.

Жұмыс істеп тұрған кір жуғыш машинаның астыңғы жағына қолыңызды кіргізбеңіз.

- Нәтижесінде жарақат алуыңыз мүмкін.

Қуат ашасын дымқыл қолмен ұстамаңыз.

- Электр қатеріне ұшырауыңыз мүмкін.

Жұмыс істеп тұрған құрылғыны ашасынан тартып сөндіруге болмайды.

- Ашаны қайта розеткаға сұққан кезде жарқыл пайда болып, электр қатері немесе өрт шығуы мүмкін.

Жуғыш затты балалардың немесе әлсіз адамдардың пайдалануына жол бермеңіз. Балаларға құрылғыға шығуға немесе ішіне кіруге рұқсат бермеңіз.

- Электр қатері, күйіп қалуы немесе жарақат алу қаупі бар.

Жұмыс жасап тұрған кір жуғыш машинаның астына қолыңызды немесе темір зат салмаңыз.

- Нәтижесінде жарақат алуыңыз мүмкін.

Құрылғыны ашасынан тартып сөндірмеңіз. Ашаны үнемі қатты ұстап, розеткадан тура суырып алыңыз.

- Қуат сымына зақым келсе, қысқа тұйықталу, өрт және/не электр қатері орын алуы мүмкін.

Құрылғыны өзіңіз жөндеуге, бөлшектеуге немесе өзгертуге әрекеттенбеңіз.

- Стандартты сақтандырғыштан басқа сақтандырғышты (мысалы, мыс, темір орамасы бар т.с.с.) қолданбаңыз.

- Құрылғыны жөндеу немесе қайта орнату қажет болған кезде, жақын жердегі қызмет көрсету орталығына хабарласыңыз.
- Бұлай істемегенде, электр қатері орын алуы, өрт шығуы, өнімге нұқсан келуі немесе адам жарақат алуы мүмкін.

Егер су құятын шүмекке жалғанған су түтігі босап қалып, құрылғы судың астында қалса, ашаны розеткадан суырыңыз.

- Бұлай істемеген жағдайда, электр қатері орын алуы немесе өрт шығуы мүмкін.

Құрылғы ұзақ уақыт қолданыста болмаса немесе найзағай жарқылдап, күн күркіреген кезде құрылғының ашасын розеткадан суырыңыз.

- Бұлай істемеген жағдайда, электр қатері орын алуы немесе өрт шығуы мүмкін.

Егер құрылғыға қандай да бір бөгде зат кіріп кетсе, ашасын розеткадан суырып, ең жақын жердегі Samsung тұтынушыларға қызмет көрсету орталығына хабарласыңыз.

- Электр қатері орын алуы немесе өрт шығуы мүмкін.

АБАЙ БОЛЫҢЫЗ: Пайдалануға қатысты ЕСКЕРТУЛЕР

Кір жуғыш машинаны жуғыш зат, шаң, тағам қалдықтары т.с.с. зат ластаса, ашаны розеткадан суырыңыз да, кір жуғыш машинаны дымқыл, жұмсақ шүберекпен тазалаңыз.

- Бұлай істемегенде, құрылғының өңі кетіп, деформациялануы, бүлінуі не тоттануы мүмкін.

Қатты соққы тисе алдыңғы шынысы сынып қалуы мүмкін. Кір жуғыш машинаны пайдаланған кезде абай болыңыз.

- Шынысы сынып қалса, жарақат алу қаупі бар.

Сумен жабдықтау жүйесіне нұқсан келгеннен кейін немесе су құятын түтікті қайта жалғағаннан кейін судың шүмегін баяу ашыңыз.

Ұзақ уақыт пайдаланбағаннан кейін судың шүмегін байқап ашыңыз.

- Су құятын түтіктегі не су құбырындағы ауаның қысымы, құрылғының бөлшегін зақымдауы немесе су ағып кетуге себеп болуы мүмкін.

Жұмыс істеп тұрғанда су төгілсе, су төгуге қатысты ақаулықтың бар-жоғын тексеріңіз.

- Су төгіліп, құрылғы суда қалған кезде оны іске қоссаңыз, электр қатері орын алуы немесе өрт шығуы мүмкін.

Кірді салған кезде есікке қысылып қалмайтын етіп, кір жуғыш машинаға әбден салу керек.

- Егер кір есікке қыстырылып қалса, киімге немесе кір жуғыш машинаға нұқсан келуі немесе су ағып кетуі мүмкін.

Кір жуғыш машинаны пайдаланбаған кезде суды жауып қойыңыз.

Су құятын түтіктің жалғастырғышының бұрандаларының дұрыс қатайтылғанын тексеріңіз.

- Бұлай істемеген жағдайда, мүлікке зиян келуі не адам жарақаттануы мүмкін.

Режеңке тығыздағыш пен алдыңғы есікті ешбір бөгде зат (мысалы, қоқыс, жіп, шаш т.с.с.) ластап тастамауын қамтамасыз етіңіз.

- Есікке бөгде зат қыстырылып қалса немесе есік толық жабылмаса су ағып кетуі мүмкін.

Судың шүмегін ашыңыз да, су құятын түтік жалғастырғышының әбден қатайтылғанын және құрылғыны қолданар алдында еш су ақпай тұрғанын тексеріңіз.

- Егер су құятын түтік жалғастырғышының бұрандалары босап қалса, су ағып кетуі мүмкін.

Сатып алған құрылғыңыз тұрмыста қолдануға ғана арналған.

Құрылғыны коммерциялық мақсатта пайдалану, көрсетілген мақсатта пайдаланбауға жатады. Бұндай жағдайда, өнім Samsung тарапынан берілетін стандартты кепілдік бойынша қарастырылмайды және дұрыс қолданбау салдарынан орын алған ақау немесе нұқсанға Samsung компаниясы жауапкершілік көтермейді.

Құрылғының үстіне шықпаңыз немесе үстіне зат (мысалы, кір, жанып тұрған шамшырақ, тұтатылған темекі, ыдыс-аяқ, химиялық заттар, темір заттар т.с.с.) қоймаңыз.

- Бұның нәтижесінде электр, өрт қатері орын алып, құрылғыға нұқсан келуі не адам жарақаттануы мүмкін.

Құрт-құмырысқаларды құртуға арналған бүріккіш тәрізді тұтанғыш заттарды құрылғыға шашпаңыз.

- Бұндай заттар адам үшін ғана қауіпті емес, электр қатерін тудыруы, өрт шығаруы немесе құрылғыға нұқсан келтіруі мүмкін.

Электрмагнитті өріс шығаратын заттарды кір жуғыш машинаның қасына қоймаңыз.

- Дұрыс жұмыс істемей, адам жарақат алуы мүмкін.

Жоғары температурамен жуу кезінде төгілген су немесе кептіру циклы ыстық болады. Суға қол тигізбеңіз.

- Күйіп қалуыңыз немесе жарақат алуыңыз мүмкін.

Су өткізбейтін көрпеше, төсем немесе киімдерді (*), құрылғыңызда осындай заттарды жууға арналған арнайы цикл болмаса жумаңыз.

(*): Жүн матадан жасалған төсек жабдықтары, жаңбыр жамылғылары, балықшы күртешесі, шаңғы тебуге арналған шалбар, жол төсек, жаялық, терлеуге, велосипед, мотоцикл, машинаны т.с.с. жабуға арналған жамылғылар.

- Қалың немесе қатты матрацтарды, затбелгісінде “кір жуғыш машинамен жууға болады” деп көрсетілсе де жумаңыз. Қалыптан тыс дiрiлдеудiң әсерiнен кiр жуғыш машинаға, қабырғаға, еденге немесе киiмге нұқсан келуi мүмкiн.
- Еден сүрткіштерді немесе резеңкемен астарланған аяқ сүрткіштерді жумаңыз. Резеңке астары алынып, барабанға жабысып қалып, су төгуге байланысты ақаулықтар пайда болуы мүмкін.

Кір жуғыш машинаны жуғыш зат салынатын қорапшасы алынып тұрса қоспаңыз.

- Аққан судың әсерінен электр қатері пайда болуы не адам жарақат алуы мүмкін.

Кептіріп жатқанда немесе кептіріп бола сала барабанның ішіне қолыңызды тигізбеңіз, себебі ыстық.

- Күйіп қалуыңыз мүмкін.

Қолыңызды жуғыш зат қорапшасына салмаңыз.

- Жуғыш затты қосатын құралға қолыңыз қыстырылып қалып, жарақат алуыңыз мүмкін.

Кір жуғыш машинаға жуылатын кірден басқа затты (мысалы, аяқ киім, тағамның қалдығы, жануарлар) салмаңыз.

- Себебі кір жуғыш машинаға зақым келуі, егер жануарларды салсаңыз, қалыптан тыс дiрiлдiң себебiнен жарақат алуы не өлiп қалуы мүмкiн.

Түймешіктерді түйреуіш, пышақ, тырнақ т.с.с. өткір затпен баспаңыз.

- Электр қатері орын алуы не адам жарақаттануы мүмкін.

Иіс май дүкендерінде сатылатын не массаж салондарында қолданылатын май, крем немесе лосьон тәрізді заттар ластаған кірлерді жумаңыз.

- Себебі резеңке тығыздағыш деформацияланып, су ағуы мүмкін.

Түйреуіш немесе шаш түйреуіштері тәрізді темір заттарды не ағартқышты ұзақ уақыт барабан ішінде қалдырмаңыз.

- Себебі барабанды тот басуы мүмкін.
- Егер барабанның бетінде тот пайда болса, оған шайғыш заттан (бейтарап) жағып, жекемен тазалаңыз. Ешқашан темір шөткені қолданбаңыз.

Құрғақ жуғыш затты ешқашан тура қолданбаңыз және құрғақ жуғыш зат тұрып қалған киімдерді жумаңыз, шаймаңыз не айналдырмаңыз.

- Себебі майдың тотықтануына байланысты кенет жарылыс шығуы немесе тұтануы мүмкін.

Су салқындататын/қыздыратын құрылғылардың ыстық суын қолданбаңыз.

- Кір жуғыш машинада ақау пайда болуы мүмкін.

Кір жуғыш машинада кәдімгі қол сабынды қолданбаңыз.

- Егер батталып, кір жуғыш машина ішінде жиналып қалса, ақау пайда болуы, құрылғының өңі кетуі, тот басуы не жағымсыз иіс шығуы мүмкін.

Нәски, төс тартқыш тәрізді заттарды кір жуатын торға салып, басқа киімдерге қосып жуыңыз.

Төсек жайма тәрізді үлкен заттарды кір жуатын торға салып жумаңыз.

- Бұлай істемеген жағдайда, қалыптан тыс дiрiлдеу, адамның жарақаттануына себеп болуы мүмкін.

Қатып қалған жуғыш затты қолданбаңыз.

- Егер кір жуғыш машина ішіне жиналып қалса, су ағып кетуі мүмкін.

Жуылатын киімдердің барлығының қапталарының бос екеніне көз жеткізіңіз.

- Тиын, түйреуіш, тырнақ, бұранда немесе тас тәрізді қатты, өткір заттар құрылғыға аса қатты зиян келтіруі мүмкін.

Үлкен қапсырмалары, түймелері бар немесе басқа ауыр темір зат тағылған киімдерді жумаңыз.

Кірлерді бояуының беріктігіне қарай түстерге бөліп, ұсынылған циклды, судың температурасын және қосымша функцияларды таңдаңыз.

- Себебі кірдің түсі кетіп немесе матасына зақым келуі мүмкін.

Есікті жапқан кезде балалардың саусақтары қысылып қалмау үшін абай болыңыз.

- Нұсқау орындалмаса, жарақат алуы мүмкін.

⚠ ЕСКЕРТУ: Тазалауға қатысты қатаң ЕСКЕРТУЛЕР

Құрылғының бетіне суды тура бүркіп тазаламаңыз.

Күшті қышқылы бар тазалағыш құралды пайдаланбаңыз.

Құрылғыны бензол, сұйылтқыш немесе спирт тәрізді заттармен тазаламаңыз.

- Себебі, құрылғының түсі кетіп, деформацияланып, бүлініп немесе электр қатері орын алуы, өрт шығуы мүмкін.

Тазалау немесе жөндеу жұмыстарын орындар алдында, құрылғыны розеткадан ажыратыңыз.

- Бұлай істемеген жағдайда, электр қатері орын алуы немесе өрт шығуы мүмкін.

ЕЭЖЭҚ ескертулері



**Осы құрылғыны қоқысқа дұрыс тастау (Ескі электр және электроника құрылғылары)
(Жеке қоқыс жинау жүйесі бар елдерге қатысты)**

Өнімге, оның керек-жарақтарына немесе құжаттарына салынған бұл белгі, құрылғыны және оның электроникалық керек-жарақтарын (мысалы, зарядтағышы, құлақсабы, USB сымы) қолданыс мерзімі аяқталғаннан кейін тұрмыстық қоқыспен бірге тастауға болмайды дегенді көрсетеді. Қоқысты дұрыс тастамаған кезде қоршаған ортаға және адамның денсаулығына келуі ықтимал зиянның алдын алу үшін, бұндай қоқыстарды басқа қоқыстардан бөліп, материал ресурстарын түбегейлі түрде қайта қолдану үшін қайта өңдеуден өткізуге тапсырыңыз.

Жеке пайдаланушылар осы өнімді сатып алған бөлшек сауда орталығына немесе жергілікті әкімшілік мекемеге хабарласып, бұл заттарды қоршаған ортаға зиянсыз түрде қайта өңдеуден өткізу үшін қайда, қалай апарып тапсыруға болатыны туралы ақпарат алуы керек.

Занды тұлғалар өз жабдықтаушыларына хабарласып, сатып алу келісім-шартының шарттары мен талаптарын қарауға тиіс. Аталмыш өнімнің және оның керек-жарақтарын басқа қоқысқа тасталатын коммерциялық қалдықтарға араластырмау керек.

Кір жуғыш машина параметрлерін орнату

Құрылғыны орнатушының, кір жуғыш машина мінсіз жұмыс істеп, кір жуатын кезде адамға еш қатер төнбес үшін төмендегі нұсқауларды қатаң орындауын қадағалаңыз.

Жинақтың толықтығын тексеру

Кір жуғыш машинаны абайлап орамынан шығарыңыз және жинақта келесі көрсетілген бөлшектердің барлығының болуын тексеріңіз. Кір жуғыш машинаға тасымалдау барысында нұқсан келсе, немесе бөлшектері толық жеткізілмесе, Samsung тұтынушыға қызмет көрсету орталығына немесе Samsung дилеріне хабарласыңыз.

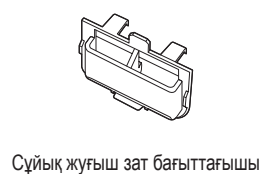
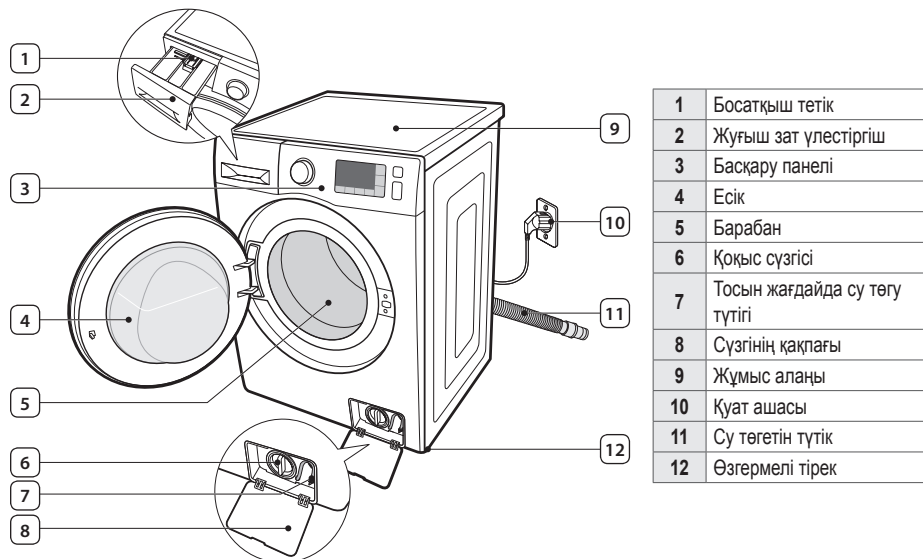

 **Болт саңылауының қақпақшасы *** : Болт саңылауының тығындарының саны үлгіге байланысты (3-5 тығын).

Орнатуға қойылатын талаптарды орындау

■ Электр қосылымы және жерге қосу

⚠ ЕСКЕРТУ: Ешқашан ұзартқыш сымды пайдаланбаңыз.

Кір жуғыш машинамен бірге жеткізілетін қуат сымын ғана пайдаланыңыз.

Орнатуға дайындалу барысында, келесі қуатпен жабдықтау параметрлерін тексеріңіз:

- АТ 220 - 240 В / 50 Гц сақтандырғыш немесе айырып-қосқыш
- Кір жуғыш машинаға арналған жеке розетка

Кір жуғыш машинаңызды жерге қосу керек. Егер машинаңыз сынып немесе жұмыс істемей қалса, жер қосылымы, электр тоғының ағымына ең төмен деңгейде қарсы тұруға көмектесіп, электр қатерінен сақтандырады.

Кір жуғыш машинаңыз дұрыс орнатылған және жерге тұйықталған розеткаға сұғуға арналған, үш істікшелі жерге қосылатын ашамен жабдықталған.

⚠ ЕСКЕРТУ: Жерге қосылатын сымды ешқашан пластик құбыр жүйесіне, газ жүйесіне не ыстық су құбырына жалғамаңыз.

Құрылғыны жерге қосатын өткізгіш дұрыс жалғанбағанда электр қатері орын алады. Кір жуғыш машинаның жерге дұрыс қосылғанына көзіңіз жетпесе, білікті электрші немесе қызмет көрсету маманына хабарласыңыз.

⚠ АБАЙ БОЛЫҢЫЗ: Кір жуғыш машинамен бірге жеткізілген ашаны өзгертпеңіз. Егер ол розеткаға сай келмесе, электр маманын шақыртып, сай келетін розетка орнаттырып алыңыз.

■ Сумен жабдықтау

Судың қысымы 50 кПа - 800 кПа болған кезде кір жуғыш машинаға су дұрыс толады. Егер судың қысымы 50 кПа мәнінен аз болса, судың тығырығы жұмыс істемей, толық жабылмай қалуы мүмкін. Сонымен қатар, кір жуғыш машинаның басқару құралдары қысымды басқара алмай, кір жуғыш машина сөніп қалуы мүмкін. (Басқару құралдарына уақытқа шектеу қою функциясы кіріктірілген және ішкі түтікше босап кетсе, су тасып/ағып кетуге жол бермеу үшін қажет.)

Машинамен бірге жеткізілген су құятын түтіктер су шүмектеріне жету үшін, олар кір жуғыш машинаның арт жағынан 120 см-ден қашық емес жерде орналасуға тиіс.

 Сантехникалық тауар дүкендерінің көпшілігінде, ұзындығы 305 см-ге дейін су құятын әр түрлі түтіктер сатылады.

 Су жылыстап ағу немесе төгіліп қалудың алдын алу үшін мына шараларды орындауыңызға болады:

- Су шүмектерін қол оңай жететін жерге орналастыру.
- Кір жуғыш машина пайдаланылмай тұрғанда шүмектерді жауып қою.
- Су құятын түтіктердің фитингтерінен су ақпай тұрғанын уақытылы тексеру.

⚠ ЕСКЕРТУ: Кір жуғыш машинаңызды ең алғаш іске қосардың алдында, су тығырығы мен шүмектеріндегі тетіктердің барлығын тексеріп, су ағып тұрмағанына көз жеткізіңіз.

I Суды төгу

Samsung ұзындығы 65 см тік құбырды пайдалануды ұсынады. Су төгетін түтікті су төгетін түтіктің қапсырмасы арқылы тік құбырмен жүргізу керек. Тік құбыр су төгетін түтіктің сыртқы диаметрі сиятындай кең болуға тиіс. Су төгетін түтік зауытта құрылғыға орнатылады.

I Еденге орналастыру

Кір жуғыш машинаны барынша тиімді жұмыс жасауы үшін, қатты еденге қою керек. Ағаш еденге қойғанда діріл мен/ не кірдің теңгерімі дұрыс сақталуы үшін еденді қосымша бекіту керек. Кір жуғыш машинаны кілем немесе жұмсақ тақта төселген еденге қойған кезде, машина дірілдеуі немесе айналдыру циклі кезінде ақырын жылжуы мүмкін.



ЕСКЕРТУ: Кір жуғыш машинаны ешқашан тағанның үстіне немесе бос тұрған төсемге қоймаңыз.

I Бөлме температурасы

Кір жуғыш машинаны температурасы су қататын температурадан төмен жерге қоймаңыз, себебі кір жуғыш машинаның су тығырығында, сорғысы мен түтіктерінде әрқашан шамалы су қалып отырады. Жүйеде мұздап қалған су таспаларға, сорғыға, және басқа да құралас бөлшектерге зиян келтіреді.

I Ұя ішіне не шкафқа орнату

Қауіпсіз және тиімді түрде жұмыс істеуі үшін, жаңа кір жуғыш машинаны мына қашықтықтарды сақтап орнату керек:

Бүйір жақтары	25 мм
Үстіңгі жағы	25 мм
Артқы жағы *	50 мм
Алдыңғы жағы	500 мм

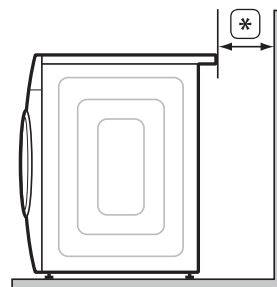

Егер кір жуғыш машина мен келтіргішті қатар орнатсаңыз, ұяның немесе шкафтың алдыңғы жағында кем дегенде 500 мм ауа кіретін бос орын болуға тиіс. Кір жуғыш машинаның бір өзін жеке орнатсаңыз, ауа кіруге арналған бос орын қажет жоқ.

Кір жуғыш машинаны орнату

⚠ АБАЙ БОЛЫҢЫЗ: Орнату жұмыстары аяқталмай тұрып ашаны розеткаға қосуға болмайды.

⚠ ЕСКЕРТУ: Орам материалдары балалар үшін қауіпті болуы мүмкін; орам материалдарының барлығын (пластик қалта, полистирол т.с.с.) балалардың қолы жетпейтін жерге сақтап қойыңыз.

1-ҚАДАМ - Орналастыратын жерді таңдау

 Кір жуғыш машинаны орнатардың алдында, қойылатын жерді тексеріңіз:

- Қатты, тегіс, желдетуге кедергі келтіретін кілем немесе еден орнатылмаған болуы керек
- Күн сәулесі тура түсетін жерден алыс болуға тиіс
- Жеткілікті түрде желдетілетін болуы керек
- Қатыру температурасы жоқ жер (0 °C градустан төмен)
- Мұнай не газ тәрізді жанғыш заттардан алыс болуы керек
- Кір жуғыш машинаны қуат сымын басып қалмайтын етіп орнату үшін жеткілікті түрде кең болуы керек

2-ҚАДАМ - Тасымалдау тетіктерін алу

Кір жуғыш машинаны орнатар алдында, арт жағындағы тасымалдау үшін қолданылған шегелердің барлығын алу керек.

1. Гайка кілтпен шегелердің барлығын босатыңыз.

(*) Опция

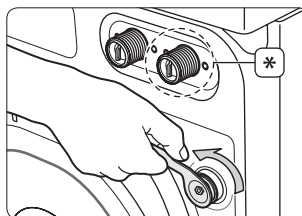

2. Шегені қолыңызбен ұстап тұрыңыз да, саңылаудың кеңірек бөлігінен өткізіп, тартып шығарыңыз. Барлық тасымал шегелерін осы қадамды қайталап алыңыз.

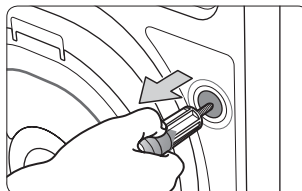

3. Саңылауларды жинақпен бірге жеткізілген пластик тығындармен жабыңыз.

4. Тасымал шегелерінің барлығын кір жуғыш машинаны көшіретін жағдай туса пайдалану үшін қол оңай жететін сенімді жерде сақтаңыз.

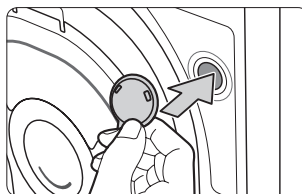

3-ҚАДАМ - Өзгермелі тіректерді реттеу



Кір жуғыш машинаны орнатқан кезде ашаға, су құятын және төгетін түтіктерге қол оңай жететініне көз жеткізіңіз.

1. Кір жуғыш машинаны орнына сырғытып апарыңыз.
2. Гайка кілтiмен бекiтпе гайкаларының барлығын босатыңыз.

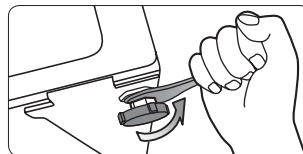

3. Кір жуғыш машинаның деңгейiн, өзгермелi тіректердi қажетiнше қолмен бұрап реттеңіз.

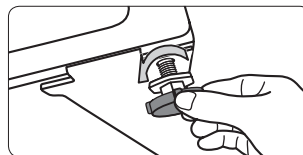

4. Машинаның деңгейi дұрыс болған кезде, гайка кілтiмен гайкаларды бекітіңіз.



АБАЙ БОЛЫҢЫЗ: Егер бекітпе гайкалары қатайтылып тұрмаса, кір жуғыш машинаны жылжытпаңыз. Себебі деңгейлеу тіректеріне зақым келуі мүмкін.

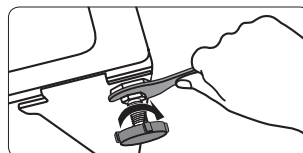

4-ҚАДАМ - Су құятын және төгетін түтіктерді жалғау

Су құятын түтікті жалғау



ЕСКЕРТУ: Бірнеше су құятын түтіктерді бірге жалғамаңыз. Себебі су ағуы, аққан суға байланысты электр қатері орын алуы мүмкін. Егер түтік тым қысқа болса, орнына ұзынырақ, жоғары қысымға арналған түтікті салыңыз.

1. Суық су түтігіне арналған L-пішімді тетікті, кір жуғыш машинаның артындағы суық су құйылатын жерге жалғаңыз. Содан кейін (А) бөлігін сағат тілінің бағытымен қолмен бұрап қатайтыңыз.

(*) Опция

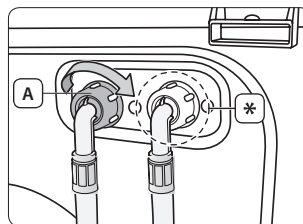

2. (В) адаптерін су құятын түтіктің (С) екінші жағынан ағытып алыңыз.

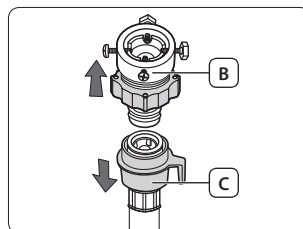

3. Әуелі, “+” тәрізді ұштығы бар бұрағышты қолданып, адаптердің төрт бұрандасын босатыңыз. Содан кейін (D) бөлігін ұстап тұрып (E) бөлігін көрсеткі бағытымен 5 мм орын қалғанша бұраңыз.

(*): 5 мм

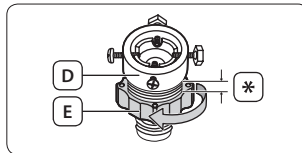

4. Адаптерді жоғары қаратып ұстаған қалпы, су шүмегіне барлық бұрандаларын қатты қатайтып бекітіңіз.

Содан кейін (E) бөлігін көрсеткі бағытымен бұрап адаптерді қатайтыңыз.

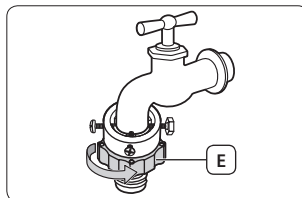

5. Су құятын түтіккі адаптерге жалғаңыз. Егер (F) бөлігін адаптерге қарай итерсеңіз, түтіктен сырт еткен дыбыс шығып, адаптерге автоматты түрде қосылады.



Су құятын түтіккі адаптерге жалғап болғаннан кейін, оның дұрыс жалғанғанын су құятын түтіккі төмен тартып тексеріңіз.



ЕСКЕРТУ: Су құятын түтіккі бұралып немесе майысып қалмағанына көз жеткізіңіз. Егер түтік бұралып немесе майысып қалса, су ағуы, аққан суға байланысты электр қатері пайда болуы мүмкін. Егер қажет болса, кір жуғыш машинадағы су құятын түтіккіңіз ұшындағы L-пішімді тетікті босатып, түтіккі айналдыра отырып, қайта орналастырып, L-пішімді тетікті қайта қатайтуға болады.

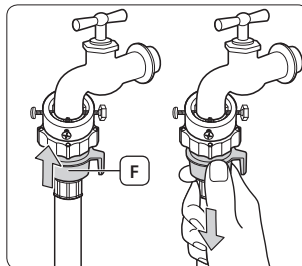

6. Суды қосып, су құйылатын жерден, шүмектен немесе адаптерден су ақпай тұрғанын тексеріңіз. Егер су ағып кетсе, алдыңғы қадамдарды қайталаңыз.



ЕСКЕРТУ: Су ағып тұрса, кір жуғыш машинаны қолданбаңыз. Электр қатері орын алуы не адам жарақаттануы мүмкін.

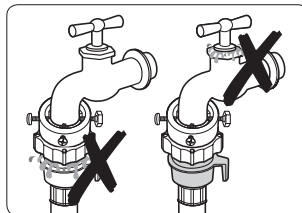

Егер судың шүмегі бұрама шүмек болса, су құятын түтіккі шүмекке көрсетілгендей жалғаңыз.

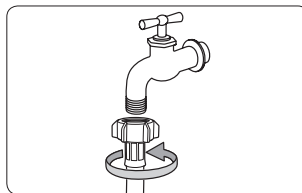

Су құю үшін стандартты шүмекті қолданыңыз. Егер шүмек төртбұрыш пішінді немесе тым үлкен болса, тығыздағыш шығырықты шүмекті адаптерге кіргізбей тұрып алыңыз.

Ыстық су құятын түтікті жалғау (кей үлгілерде)

1. Ыстық су түтігіне арналған қызыл L-пішімді тетікті алып, оны машинаның артындағы ыстық су құйылатын жерге жалғаңыз. Содан кейін (A) бөлігін сағат тілінің бағытымен қолмен бұрап қатайтыңыз.
2. Ыстық су түтігінің екінші ұшын раковинаның ыстық су шүмегіне, суық су шүмегін қосқан жолмен жалғаңыз.



Суық суды ғана пайдалану үшін Y-тетігін пайдаланыңыз.

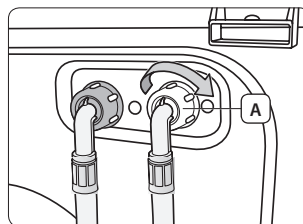

Аква түтігін жалғау (кей үлгілерде)

Аква түтігі су ағудан сақтандыру үшін шығарылған тамаша құрал.

Аква стоп құралы аква түтігіне жалғанады және түтікке зақым келгенде суды автоматты түрде ағызбайды.

Сондай-ақ, аква стоп құралында ескерту индикаторы (A) көрсетіледі.

Аква стоп құралын шүмекке көрсетілгендей орнатып, аква түтігін жалғаңыз.

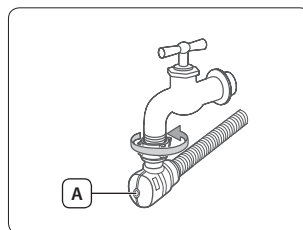

Су төгетін түтікті жалғау

Су төгетін түтіктің ұшын үш түрлі тәсілмен жалғауға болады:

Ваннаның жиегінен асыра іліп қою

Су төгетін түтікті 60 см және 90 см аралығындағы биіктікте орнату керек. Су төгетін түтіктің ұшы иіліп тұру үшін, жинақпен бірге жеткізілген пластик түтік бағыттағышты (A) қолданыңыз. Су төгетін түтік жылжып кетпес үшін, бағыттағышты қабырғаға ілмек арқылы бекітіңіз немесе шүмекке сыммен байлаңыз.

(*): 60 ~ 90 см

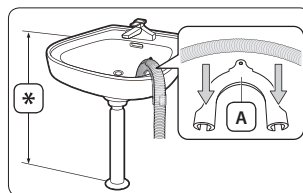

Раковинаның су төгетін түтігінің тармағына бекіту

Су төгетін түтіктің ұшы жерден кем дегенде 60 см жоғары тұру үшін, су төгетін түтіктің тармағын раковина сифонынан биік орналастыру керек.

Тік құбырды пайдалану

65 см биік, тік құбырды қолдануды ұсынамыз. Ол 60 см-ден қысқа емес және 90 см-ден ұзын болмауға тиіс. Су төгетін түтіктің ұшын иілген қалпы ұстаңыз, жинақпен бірге берілген пластик түтік бағыттағышты (A) пайдаланыңыз. Су төгетін түтікті тік құбырға бекітіп, су төгетін түтік жылжып кетпес үшін баумен байлаңыз.



Тік су құбырына келесі қажет:

- Мин. диаметрі кем дегенде 5 см.
- Ең аз өткізгіштігі минутына 60 литр болуға тиіс.

(*): 60 ~ 90 см

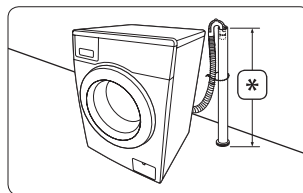

■ 5-ҚАДАМ - Кір жуғыш машинаны электроғына қосу

Қорек сымның ашасын АТ 220 - 240 В / 50 Гц, сақтандырғышы немесе айырып-қосқышы бар қабырғадағы розеткаға жалғаңыз. (Электр желісі мен жерге тұйықтауға қатысты толық ақпаратты “**Электр қосылымы және жерге қосу**” тарауын 12-ші беттен ашып қараңыз.)



Сынақ кезеңі

Орнатып болғаннан кейін Полоскание+Отжим (Шаю+Айналдыру) циклын орындау арқылы кір жуғыш машинаның дұрыс орнатылғанына көз жеткізіңіз.

■ 6-ҚАДАМ - Баптау режимін қосу

Samsung кір жуғыш машинасы кірдің салмағын автоматты түрде анықтайды. Салмақты барынша нақты анықтау үшін кір жуғыш машинаны орнатып болғаннан кейін дереу Баптау режимі функциясын орындауды ұсынамыз. Баптау режимі функциясын қосу үшін келесі қадамдарды орындаңыз.



Баптау режимі функциясын орындамай тұрып, барабанның немесе кір жуғыш машинаның ішінде ешнәрсе жоқ екеніне көз жеткізіңіз.

1. Кір жуғыш машинаны сөндіріңіз.
2. **Қуат** түймешігін **Темп. (Темп.)** және **Отсрочка (Кешіктіріп аяқтау)** түймешіктерін қатар басып тұрып басыңыз. Кір жуғыш машина қосылады және дисплейде “**CLB**” пайда болады.
3. **Бастау/Үзіліс** түймешігін басып, “Баптау режимі функциясын қосыңыз.
4. Барабан сағат тілінің бағытымен және оған қарсы шамамен 3 минут айналады.
5. Баптау режимі аяқталғанда, дисплейде “**End**” жазуы пайда болады да, кір жуғыш машина автоматты түрде сөнеді.
6. Кір жуғыш машина енді қолдана беруге дайын тұр.

■ Кір жуғыш машинаны пайдалану

Жаңа Samsung кір жуғыш машинасын қолданғанда, тек кірдің қайсысын қайсысынан кейін жуу керек деген мәселеден басқа ешбір мәселе қалмайды.

Жуғыш зат және қосымша заттар туралы ақпарат

■ Сай келетін жуғыш затты қолдану

Қолдануға болатын жуғыш затты матаның түріне (мақта мата, синтетика, нәзік мата, жүн мата), түсіне, жуу температурасына, кірдің деңгейіне қарап анықтау керек. Өрқашан автомат кір жуғыштарға арналған "аз көпіршитін" жуғыш заттарды қолданыңыз.

Жуғыш затты өндіруші нұсқауларын кірдің салмағын, кірдің деңгейін, аймағыңыздағы судың кермектігін ескере отырып орындаңыз. Егер қолданылатын судың қаншалықты кермек екенін білмесеңіз, жергілікті су мекемесіне хабарласыңыз.



Жентектеліп немесе қатып қалған жуғыш затты қолданбаңыз, шаю циклі кезінде қалып қоюы мүмкін. Кір жуғыш машинаның шаю цикліне кедергі келтіруі немесе түтіктерді бітеуі мүмкін.

■ Жуғыш зат үлестіргішті қолдану

Кір жуғыш машинаңыздың жуғыш зат пен мата жұмсартқышқа арналған жеке-жеке үлестіргіштері бар.

Кірге арналған қоспаларды, кір жуғыш машинаны іске қоспай тұрып тиісті үлестіргіштерге салыңыз.



АБАЙ БОЛЫҢЫЗ: Кір жуғыш машина жұмыс істеп тұрғанда жуғыш зат үлестіргішті ашпаңыз. Ыстық су немесе бу шалады.



Үлкен заттарды жуғанда келесі жуғыш заттарды қолданбаңыз.

- Таблетка және капсул ішіндегі жуғыш зат
- Шарик немесе торға салынатын жуғыш зат

①	Алдын ала жуу циклының жуғыш зат қорапшасы: Алдын ала жуғыш затқа немесе крахмалға арналған.
②	Негізгі жуу циклының жуғыш зат қорапшасы: Негізгі жуу цикліне арналған жуғыш затқа, су жұмсартқышқа, алдын ала жұмсартқыш затқа, крахмалға және дақ кетіргішке арналған.
⊗	Жұмсартқыш зат бөлігі: Мата жұмсартқышқа арналған (MAX астыңғы жиегінен асырмаңыз) A сызық.

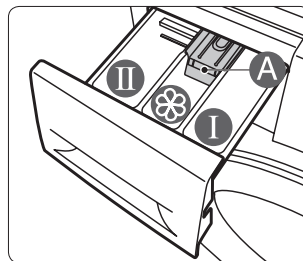



1. Кір жуғыш машинаның үстіңгі сол жағында орналасқан жуғыш зат үлестіргішін тартып шығарыңыз.
2. Жуғыш затты негізгі жуу циклының жуғыш зат үлестіргішіне ② кір жуғыш машинаны іске қоспай тұрып, ұсынылған мөлшерде салыңыз.

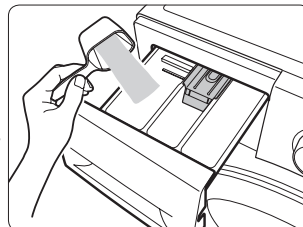

Сұйық жуғыш затты пайдалану үшін сұйық жуғыш зат бағыттағышын пайдаланыңыз ("Сұйық жуғыш затты пайдалану (кей үлгілерде)" тарауын 20-ші беттен қараңыз).

Ұнтақ жуғыш затты сұйық жуғыш затқа арналған бағыттағышпен салмаңыз.



3. Егер қажет болса, мата жұмсартқышқа арналған үлестіргішке  мата жұмсартқышты ұсынылған мөлшерде құйыңыз.

MAX  сызығынан асырмаңыз.



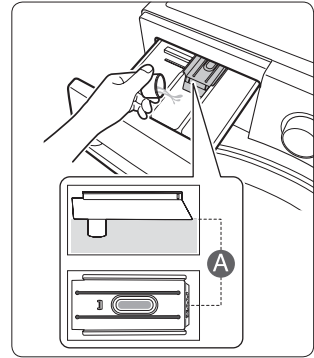

Концентрацияланған немесе қою мата жұмсартқыштарды және кондиционерді қолданар алдында, үлестіргішке құймай тұрып аздаған су қосып сұйылтып алыңыз (түтікше бітеліп қалмас үшін).

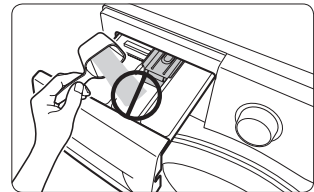

АБАЙ БОЛЫҢЫЗ: Мата жұмсартқышқа арналған 

үлестіргішке ешқандай ұнтақ немесе сұйық жуғыш зат құймаңыз.



4. Алдын ала жуу параметрін қолданған кезде жуғыш затты алдын ала жуу қорапшасына  ұсынылған мөлшерде салыңыз.

5. Жуғыш зат қорапшасын итеріп жабыңыз.



Абай болыңыз, мата жұмсартқышты жұмсартқыш затқа арналған қорапшаға салғаннан кейін қорапшаны жапқанда, мата жұмсартқыш төгіліп қалмасын.



■ Сұйық жуғыш затты пайдалану (кей үлгілерде)

Сұйық жуғыш затты пайдалану үшін сұйық зат бағыттағышын жуғыш заттың негізгі жуу циклы қорапшасына салып , сұйық жуғыш затты негізгі жуу циклының қорапшасына құйыңыз. Сұйық жуғыш зат бағыттағышының MAX сызығынан асырмаңыз.



- Кір жуғыш машинадан босату тетігін (A) басып жуғыш зат үлестіргішін алғаннан кейін ғана сұйық жуғыш зат бағыттағышты салыңыз.
- Жуып болғаннан кейін жуғыш зат үлестіргішінде шамалы сұйық жуғыш зат қалуы мүмкін.



АБАЙ БОЛЫҢЫЗ:

- Сұйық жуғыш затты пайдаланғанда Алдын ала жуу функциясын қолданбаңыз.
- Ұнтақ жуғыш затты пайдаланғанда сұйық жуғыш зат бағыттағышын алыңыз.

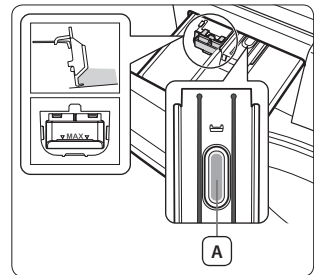

Ең алғаш рет кір жуу

 Ең алғаш рет кір жуар алдында, бос циклді (ешбір кір салмай) орындау қажет.

1. Кір жуғыш машинаға су құйыңыз.
2. Жуғыш зат үлестіргіштің негізгі жуғыш зат қорапшасына ① шамалы жуғыш зат салыңыз.
3. Қуатты қосу үшін **Қуат** түймешігін басыңыз.
4. Цикл таңдау тетігін бұрап, Полоскание+Отжим (Шаю+Айналдыру) циклын таңдаңыз.
5. **Бастау/Үзіліс** түймешігін басыңыз.

 Бұл зауытта өткізілген сынақ кезінде барабанда қалып қоюы мүмкін суды кетіреді.

Негізгі нұсқаулар

1. Кір жуғыш машинаға су құйыңыз.
2. Барабанды қатты толтырмай, кірлерді таратып салыңыз.

 **АБАЙ БОЛЫҢЫЗ:** Кір жуғыш машинаны шамадан тыс толтырмаңыз. Өр кірдің салынатын мөлшерін “Кірдің салынатын мөлшерін анықтау” тарауын 29-ші беттен ашып қараңыз.

 Су өткізбейтін заттарды Верхняя одежда (Сырт киім) циклынан басқа қалыпты циклмен жумаңыз.
3. Есікті әбден жабыңыз.

 **АБАЙ БОЛЫҢЫЗ:** Жуу циклы аяқталғаннан кейін жуғыш зат кір жуғыш машинаның алдыңғы резеңке тығыздағышында немесе есіктің тығыздағышында қалып қоюы мүмкін. Есікті жаппай тұрып қалдық жуғыш затты тазалаңыз, себебі су ағып кетуі мүмкін.

 **АБАЙ БОЛЫҢЫЗ:** Кір машина есігіне қыстырылып қалмасын, себебі су ағып кетеді.
4. Қуатты қосу үшін **Қуат** түймешігін басыңыз.

 Соңғы жады функциясы

 - Кір жуғыш машинаны қосқанда, соңғы пайдаланылған параметр басқару панелінен көрсетіледі. Дегенмен, соңғы пайдаланылған параметр Очистка барабана Eco (Эко барабан тазалау), Полоскание+Отжим (Шаю+Айналдыру) немесе Отжим (Айналдыру) циклы болса, бұл функция қолданылмайды.
 - Егер кір жуғыш машинаны қосқаннан кейін Цикл таңдау тетігін шамалы ғана бұрасаңыз да, бұл функция қолданылмайды және басқару панелі бастапқы қалпына қойылады.
5. Жуғыш затты, қажет болса жұмсартқышты немесе алдын ала жуғыш затты, жуғыш зат үлестіргіштің тиісті қорапшаларына салыңыз.
6. Кірге сай келетін циклды және параметрлерді орнатыңыз. Дисплейде тиісті индикаторлар жанады және циклдың есептелген уақыты көрсетіледі.
7. **Бастау/Үзіліс** түймешігін басыңыз.

 **АБАЙ БОЛЫҢЫЗ:** Кір жуғыш машина жұмыс істеп тұрғанда есіктің шынысына қол тигізбеңіз, ыстық болуы мүмкін.

 **АБАЙ БОЛЫҢЫЗ:** Кір жуғыш машина жұмыс істеп тұрғанда жуғыш зат үлестіргішті немесе қоқыс сүзгісін ашпаңыз, ыстық су немесе бу шалып кетуі мүмкін.

Басқару панелін қолдану



1. Цикл таңдау тетігі

Циклдің кептіру режимі мен айналдыру жылдамдығын таңдаңыз.

Әр циклға қатысты толық ақпаратты **Цикл таңдау тетігін пайдалану** тарауын 24-шы беттен ашып қараңыз.

2. Сандық сызбалы дисплей

Жуу циклінің соңына дейін қалған уақытты, циклге қатысты барлық ақпаратты және қате кодтарын көрсетеді.

3. Темп. түймешігі









Судың бар температураларын таңдау арқылы жуу үшін осы түймешікті қайта-қайта басыңыз: (Суық су , 20 °C, 30 °C, 40 °C, 60 °C және 95 °C).



4. Шаю түймешігі

Қосымша шаю циклдерін қосу үшін осы түймешікті басыңыз. Ең көбі бес шаю циклін қосуға болады.

5. Айналдыру түймешігі

Айналдыру циклінің жылдамдығына сай айналдыру үшін осы түймешікті қайта-қайта басыңыз.



WF8*F5E**4*, WF8*F5E**H*, WF7*F5E**4*, WF7*F5E**H*	  , 400, 800, 1200, 1400 мин/айн
WF8*F5E**2*, WF8*F5E**M*, WF7*F5E**2*	  , 400, 800, 1000, 1200 мин/айн
WF7*F5E**M*, WF6*F4E**2*, WF6*F4E**M*	  , 400, 600, 800, 1000 мин/айн
WF6*F4E**0*, WF6*F4E**L*	  , 400, 600, 800, 1000 мин/айн

	Шаюды кідірту: Кір соңғы шаю циклінің суында жібітіліп тұрады. Кірді алу үшін су төгу немесе айналдыру циклын орындау керек.
	Айналдырмау: Кір барабан ішінде қалады және суды соңғы рет төккеннен кейін ешбір айналдыру циклі орындалмайды.

6. Функция түймешігі

Параметрлердің бірін таңдау үшін осы түймешікті қайта-қайта басыңыз:

Жібiту > Қарқынды > Алдын ала жуу > Жібiту + Қарқынды > Жібiту + Алдын ала жуу > Қарқынды + Алдын ала жуу > Жібiту + Қарқынды + Алдын ала жуу > сөндiру

	Жібiту: Бұл функцияны кірдің дағын, кірді жібіту арқылы оңтайлы кетіру үшін қолданыңыз. <ul style="list-style-type: none"> Жібiту функциясы жуу циклінде 13 минут орындалады. Жібiту циклі 30 минут бойы алты цикл арқылы орындалады: жібіту циклі 1 минут бойы кірді айналдырады да, 4 минут қозғалыссыз тұрады. Жібiту функциясы келесі циклдарда ғана жұмыс істейді: Хлопок (Мақта мата), Синтетика (Синтетика), Джинсы (Джинсы), Удаление пятен (Дақ кетіру), Ежедневная (Күнделікті жуу), Интенсивная стирка Eco (Супер Эко жуу) және Детские вещи (Балаға арналған) циклдары.
	Қарқынды: Қатты кірлеген кірді қарқынды айналдырып жуу үшін осы функцияны пайдаланыңыз. Әр циклде циклдің уақыты көбейе түседі.



Алдын ала жуу: Бұл функцияны негізгі жуу циклының алдында кірді алдын ала жуу үшін пайдаланыңыз. Алдын ала жуу функциясы Хлопок (Мақта мата), Синтетика (Синтетика), Джинсы (Джинсы), Удаление пятен (Дақ кетіру), Темные вещи (Баран киім), Ежедневная (Күнделікті жуу), Интенсивная стирка Есо (Супер Эко жуу) және Детские вещи (Балаға арналған) циклдарында ғана жұмыс істейді.

7. Жеңіл үтіктеу түймешігі

Кірді жеңіл үтіктелетін етіп дайындау үшін және Отжим (Айналдыру) циклы кезінде қатты мыжылып қалмас үшін осы түймешікті басыңыз.

Легкое глажение (Жеңіл үтіктеу) функциясы келесі циклдарда ғана жұмыс істейді: Хлопок (Мақта мата), Синтетика (Синтетика), Джинсы (Джинсы), Удаление пятен (Дақ кетіру), Темные вещи (Баран киім), Ежедневная (Күнделікті жуу), Интенсивная стирка Есо (Супер Эко жуу) және Детские вещи (Балаға арналған) циклдары.

Легкое глажение (Жеңіл үтіктеу) функциясы таңдалған кезде айналдыру циклының жылдамдығын 800 мин/айн-ға дейін қоя аласыз. (Легкое глажение (Жеңіл үтіктеу) функциясының айналдыру жылдамдығын 800 мин/айн-нан жоғары мәнге қойып таңдасаңыз, айналдыру циклының жылдамдығы автоматты түрде 800 мин/айн-ға қойылады.)

8. Кешіктіріп аяқтау түймешігі

Бұл түймешікті циклді қолжетімді Отсрочка (Кешіктіріп аяқтау) параметрлерін (3 сағаттан бастап 19 дейін, бір сағаттық қадаммен қойылады) қою үшін қайта-қайта басыңыз.

Көрсетілген уақыт жуу циклінің аяқталу уақытын білдіреді.

9. 15' Жылдам жуу түймешігі

Шамалы кірлеген, 2 кг-нан аз кірді тез жуу үшін қолдануға болады. Бұл цикл кем дегенде 15 минут орындалады, бірақ циклдің ұзақтығы судың қысымы, судың кермектігі, құйылатын судың температурасы, бөлме температурасы, кірдің түрі/салмағы, кірдің деңгейі, қолданылған жуғыш зат, теңгерімсіз салмақ, электр тоғының ауытқуы және қосымша таңдалған параметрлерге байланысты әр түрлі болуы мүмкін.

Бұл цикл Хлопок (Мақта мата) циклында ғана жұмыс істейді.



АБАЙ БОЛЫҢЫЗ: 20 г-нан аз жуғыш зат (2 кг кірге) пайдалану керек, әйтпесе жуғыш зат кірлерде қалады.

Цикл уақытын таңдау үшін осы түймешікті қайта-қайта басыңыз:

15 мин. > 20 мин. > 30 мин. > 40 мин. > 50 мин. > 1 сағ. > Сөндіру

10. Бастау/Үзіліс түймешігі

Циклді үзіліске қою және қайта бастау үшін осы түймешікті басыңыз.

11. Қуат түймешігі

Кір жуғыш машинаны қосу үшін осы түймешікті бір рет басыңыз. Содан кейін осы түймешікті тағы бір рет басып сөндіріңіз.

Қосылып тұрған кір жуғыш машинаның ешбір түймешігін 10 минуттан артық уақыт баспасаңыз, қуат автоматты түрде сөнеді.

І Цикл таңдау тетігін пайдалану

Цикл	Пайдалану
Хлопок (Мақта мата)	Орташа немесе жеңіл кірлеген мақта мата, төсек жаймасы, үстел жапқыш, іш киім, сүлгі, жейде т.с.с. үшін. Төсек жабдықтары мен жаймаларын жуу үшін ұсынылатын айналдыру циклы 800 мин/айн (2,0 кг немесе аз кірге арналған).
Синтетика (Синтетика)	Орташа немесе шамалы кірлеген, полиэфир (диолен, тревира), полиамид (перлон, нейлон) не басқа ұқсас талшықтардан жасалған блуза, жейде т.с.с. заттарға арналған.
Джинсы (Джинсы)	Судың деңгейі жоғары және қосымша шаю циклдары бар жуу циклы, жуғыш заттарды киімдерде қалдырмай жуады.
Удаление пятен (Дақ кетіру)	Дақ түскен киімдерге арналған. Удаление пятен (Дақ кетіру) циклы дақтарды алдын ала тазалап алуды қажет етпейді және дақтарды киімге ерекше күтім жасай отырып тамаша тазалайды. Дақты барынша тамаша тазалау үшін осы циклды пайдаланғанда, әр түрлі дақтарды жалпы тазалап шығу үшін ішкі қыздырғыштың көмегімен судың температурасын қосып отыратын, ыстық температурадағы су параметрін қолдануды ұсынамыз. Бұл циклдың кірдің дақтарын барынша тиімді тазалауға арналған жібіту функциясы бар. Жібіту кезінде барабан шамалы уақыт айналмай тұрады және оның бұлай тоқтауы, ақаулық болып саналмайды.
Темные вещи (Баран киім)	Қосымша шаю циклдары мен айналдыру циклының азайтылған жылдамдығы, ұнататын баран түсті киімдеріңізді баппен жуып, мұқият шаяды.
Ежедневная (Күнделікті жуу)	Іш киім және жейде тәрізді күнделікті киілетін киімдерге арналған.
Очистка барабана Есо (Эко барабан тазалау)	Барабанды тазалауға арналған. Бұл барабанның кірі мен бактериясын тазалайды. Уақытылы қолдануды (40 рет кір жуғаннан кейін) ұсынамыз. Жуғыш зат пен ағартқыш зат қажет емес.
Интенсивная стирка Есо (Супер Эко жуу)	Төмен температуралы Интенсивная стирка Есо (Супер Эко жуу) қуатты тиімді түрде үнемдей отырып, тамаша жуу нәтижесіне қол жеткізуге көмектеседі.
Верхняя одежда (Сырт киім)	Тауда, шаңғы тепкенде киетін немесе спорт киімдері тәрізді су өткізбейтін киімдерге арналған. Маталарға функциональдық технология негізінде жасалған спандекс, стреч, микро-талшық тәрізді маталар жатады.
Детские вещи (Балаға арналған)	Жоғары температура мен қосымша шаю циклдары баланың терісіне зиянды жуғыш заттың киімде қалмауын қамтамасыз етеді.
Шерсть (Жүн мата)	Машинада жууға болатын жүн матаға ғана арналған. Кірдің салмағы 2,0 кг-нан аз болуға тиіс. (бкг-үлгі сыныбы:1,5 кг) Шерсть (Жүн мата) циклы кірді баппен тербете отырып жуады. Жуу кезінде баппен шайқау және жібіту әрекеттері үздіксіз орындалып, жүн мата талшықтарын отырып қалудан/бүлінуден сақтайды да, өте баппен таза жуады. Кір жуғыш машинаның жібіту циклындағы тоқтату/бастау функциясы ақаулық болып саналмайды. Жүн мата циклында жуу нәтижесін жақсарту және жүн матаның талшықтарына ерекше күтім көрсету үшін бейтарап жуғыш затты пайдалануды ұсынамыз.
Ручная стирка (Қолмен жуу)	Киімді қолмен жуған тәрізді баппен жуатын, өте жеңіл цикл.
Отжим (Айналдыру)	Суды барынша сығу үшін қосыша айналдыру циклын орындайды.
Полоскание+Отжим (Шаю+Айналдыру)	Тек шаюды қажет ететін кір үшін не шаю циклына мата жұмсартқыш құйған кезде қолданыңыз.

Бала қауіпсіздігінің құралы

Бала қауіпсіздігінің құралы таңдаған жуу циклінің өзгеріп кетпес үшін түймешіктерді құлыптап қоюға мүмкіндік береді.

Қосу/Ажырату

Бала қауіпсіздігінің құралы функциясын қосуды немесе ажыратуды қаласаңыз, **Темп. (Темп.)** және **Полоскание (Шаю)** түймешіктерін 3 секунд қатар басыңыз.

Осы функция қосылған кезде "Бала қауіпсіздігінің құралы" индикаторы жанады.

Бала қауіпсіздігінің құралы функциясы қосылған кезде **Қуат** түймешігі ғана жұмыс істейді. Бала қауіпсіздігінің құралы тіптен электр тоғына қосып немесе одан ажыратқаннан кейін немесе қуат сымын ажыратып, қайта қосқаннан кейін де белсенді тұра береді.

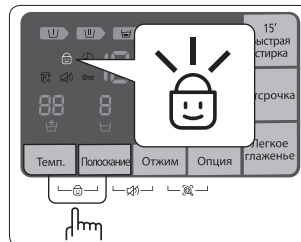

Дыбыстық сигналды сөндіру

Дыбысты сөндіру функциясын барлық цикл кезінде таңдауға болады. Осы функцияны таңдаған кезде, барлық цикл кезінде дыбыстық сигнал өшіп тұрады. Тіптен қуат үздіксіз қосылып, сөніп тұрса да, параметр өз орнында қалады.

Қосу/Ажырату

Дыбысты сөндіру функциясын қосуды немесе ажыратуды қаласаңыз, **Полоскание (Шаю)** және **Отжим (Айналыру)** түймешіктерін 3 секунд қатар басыңыз.

Осы функция қосылған кезде "Дыбыстық сигнал сөндірулі" индикаторы жанады.

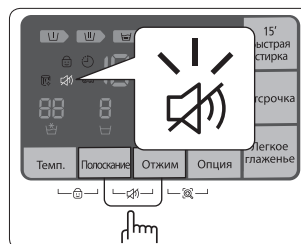

Кешіктіріп аяқтау

Кір жуғыш машинаны, кір жууды кейін автоматты түрде аяқтау үшін, кешіктіріп аяқтау уақытын 3-тен бастап 19 сағат (1 сағаттық қадаммен) аралығында таңдауыңызға болады. Көрсетілген уақыт жуу циклінің аяқталу уақытын білдіреді.

1. Кір жуғыш машинаға су құйыңыз.
2. Барабанды қатты толтырмай, кірлерді таратып салыңыз.
3. Қуатты қосу үшін **Қуат** түймешігін басыңыз.
4. Жуғыш затты, қажет болса жұмсартқышты немесе алдын ала жуғыш затты, жуғыш зат үлестіргіштің тиісті қорапшаларына салыңыз.
5. Кірге сай келетін циклды және параметрлерді орнатыңыз.
6. Кешіктіру уақыты орнатылғанша **Отсрочка (Кешіктіріп аяқтау)** түймешігін қайта-қайта басыңыз.
7. **Бастау/Үзіліс** түймешігін басыңыз.
"Кешіктіріп аяқтау" индикаторы жанады да, сағат орнатылған уақытқа жету үшін кері санақты бастайды.
8. Отсрочка (Кешіктіріп аяқтау) функциясын біржола тоқтату үшін кір жуғыш машинаны сөндіріңіз де, содан кейін **Қуат** түймешігін басып қайта қосыңыз.

■ Смарт тексеру

Бұл функция смартфонның көмегімен кір жуғыш машинаның қалып-күйін тексеруге мүмкіндік береді.



Смарт тексеру функциясы келесі құралдарға лайықталған:

Galaxy және iPhone сериялары (кей үлгілерде қолдау көрсетілмейді)

■ Samsung Smart Washer бағдарламасын қотарып алу

Samsung Smart Washer бағдарламасын ұялы телефоныңызға Android market немесе Apple App store дүкенінен қотарып орнатыңыз. Оны “**Samsung Smart Washer**” сөз тіркесімен оңай таба аласыз.

■ Смарт тексеру функциясын пайдалану

1. **Отжим (Айналдыру)** және **Опция (Параметр)** түймешіктерін, Смарт тексеру функциясын қосуға байланысты ақау пайда болса, 3 секунд қатар басып ұстап тұрыңыз. Сонымен қатар, Смарт тексеру функциясын кір жуғыш машинаны қосқаннан кейін ешбір түймешік басылмаса қосуға болады.
2. Дисплейдегі LED сегменттері 2 немесе 3 секунд айналады да, кір жуғыш машинаның дисплейінде Смарт тексеру коды пайда болады.



3. **Samsung Smart Washer** бағдарламасын смартфоннан қосып, **Смарт тексеру** түймешігін түрттіңіз.



'Смарт тексеру' функциясы, таңдалған тілге байланысты 'Смарт күтім' функциясына ауысуы мүмкін.

4. Кір жуғыш машинаның дисплейінде көрсетілген Смарт тексеру кодына смартфонның камерасын бағыттаңыз.





- Егер кір жуғыш машинаның дисплейіне шамның, флюоресцентті шамның жарығы шағылысып тұрса, смартфон Смарт кодты оңай тани алмауы мүмкін.
- Егер смартфонды дисплейдің алдына өте кең доғал бұрыш жасап ұстап тұрсаңыз, телефон қателік кодын тани алмауы мүмкін. Тамаша нәтижеге қол жеткізу үшін смартфонды дисплейге параллель немесе барынша параллель ұстап тұру керек.

5. Егер камераның фокусы дұрыс болса, Смарт тексеру коды автоматты түрде танылады және смартфонда кір жуғыш машинаның қалып-күйіне қатысты нақты ақпарат, ақаулық және түзету шаралары көрсетіледі.
6. Егер смартфон Смарт тексеру кодын екі реттен артық тани алмаса, кір жуғыш машинаның дисплейінде көрсетілген Смарт тексеру кодын Samsung Smart Washer бағдарламасына қолдан енгізіңіз.

Кір жуу

Цикл таңдау тетігін пайдаланып кір жуу

Жаңа кір жуғыш машинаңыз кір жууды Samsung "Кездейсоқ басқару" автоматты басқару жүйесінің көмегімен жеңілдетеді. Жуу циклын таңдаған кезде, машина дұрыс температураны, жуу уақытын және жуу жылдамдығын орнатады.

1. Кір жуғыш машинаға су құйыңыз.
2. Есікті ашыңыз.
3. Барабанды қатты толтырмай, кірлерді таратып салыңыз.
4. Есікті жабыңыз.
5. Қуатты қосу үшін **Қуат** түймешігін басыңыз.
6. Жуғыш затты, қажет болса жұмсартқышты немесе алдын ала жуғыш затты, жуғыш зат үлестіргіштің тиісті қорапшаларына салыңыз.
 -  Алдын ала жуу функциясы Хлопок (Мақта мата), Синтетика (Синтетика), Джинсы (Джинсы), Удаление пятен (Дақ кетіру), Темные вещи (Баран киім), Ежедневная (Күнделікті жуу), Интенсивная стирка Есо (Супер Эко жуу) және Детские вещи (Балаға арналған) циклдарда ғана жұмыс істейді. Бұл цикл кір қатты кірлеген кезде ғана қажет.
7. Тиісті циклді матаның түріне қарай таңдау үшін Цикл таңдау тетігін қолданыңыз: Хлопок (Мақта мата), Синтетика (Синтетика), Джинсы (Джинсы), Удаление пятен (Дақ кетіру), Темные вещи (Баран киім), Ежедневная (Күнделікті жуу), Интенсивная стирка Есо (Супер Эко жуу), Верхняя одежда (Сырт киім), Детские вещи (Балаға арналған), Шерсть (Жүн мата) және Hand Wash (Қолдан жуу) циклдары. Басқару панелінде тиісті индикаторлар жанады.
8. Осы кезде жуу температурасын, шаю циклдарының санын, айналдыру жылдамдығын және кешіктіріп бастау уақытын тиісті түймешіктерді басып реттеуге болады.
9. Кірді жуа бастау үшін **Бастау/Үзіліс** түймешігін басыңыз. Үрдіс индикаторы жанады да, дисплейде циклдің соңына дейін қалған уақыт пайда болады.
 -  Хлопок (Мақта мата) циклындағы жалпы циклдың ұзақтығы мен шаю циклдарының саны, кірдің мөлшеріне қарай өзгеруі мүмкін.
10. Цикл толығымен аяқталған кезде, қуат автоматты түрде сөнеді. Есікті ашып, кірді алыңыз.

Кір жуу циклын кідірту

Жуу басталғаннан кейін 5 минут ішінде, кірді қосып салуға/алуға болады.

1. Есіктің бекітпесін ашу үшін **Бастау/Үзіліс** түймешігін басыңыз.
 -  Егер барабан ішіндегі судың деңгейі немесе температурасы өте жоғары болса, есік ашылмайды және "Есік құлпы" индикаторы жыпылықтайды. Бұндай жағдайда индикатордың жыпылықтауы тоқтағанша күтіңіз. (Индикатордың жыпылықтауы тоқтағанша шамамен 1 немесе 2 минут уақыт кетеді.)
2. Есікті ашып, кір қосып салыңыз/алыңыз.
3. Есікті жапқаннан кейін, кір жууды бастау үшін **Бастау/Үзіліс** түймешігін басыңыз.

■ Кірді қолмен жуу

Кірді Цикл таңдау тетігін қолданбай қолмен жууға болады.

1. Кір жуғыш машинаға су құйыңыз.
2. Есікті ашыңыз.
3. Барабанды қатты толтырмай, кірлерді таратып салыңыз.
4. Есікті жабыңыз.
5. Қуатты қосу үшін **Қуат** түймешігін басыңыз.
6. Жуғыш затты, қажет болса жұмсартқышты немесе алдын ала жуғыш затты, жуғыш зат үлестіргіштің тиісті қорапшаларына салыңыз.
7. Цикл таңдау тетігін бұрап, Хлопок (Мақта мата) циклын таңдаңыз.
8. Температураны таңдау үшін **Темп. (Темп.)** түймешігін басыңыз.
(Суық су $\frac{1}{2}$, 20 °C, 30 °C, 40 °C, 60 °C және 95 °C)
9. Шаю циклының санын **Полоскание (Шаю)** түймешігін басып таңдаңыз.
Ең көбі бес шаю циклін қосуға болады.
Жуу циклінің ұзақтығы сәйкесінше ұзарады.
10. Айналыру жылдамдығын таңдау үшін **Отжим (Айналыру)** түймешігін басыңыз.
($\frac{1}{2}$: Шаюды кідірту, $\frac{3}{4}$: Айналырмау)
11. **Отсрочка (Кешіктіріп аяқтау)** түймешігін, қолжетімді Отсрочка (Кешіктіріп аяқтау) параметрлерін (3 сағаттан бастап 19 дейін, бір сағаттық қадаммен қойылады) қою үшін қайта-қайта басыңыз. Көрсетілген уақыт жуу циклінің аяқталу уақытын білдіреді.
12. Жууды бастау үшін **Бастау/Үзіліс** түймешігін басыңыз.

■ Кір жуу туралы кеңес

Кірді барынша таза жуу, әрі кір жуу үрдісі барынша оңтайлы болуы үшін мына қарапайым нұсқауларды орындаңыз.



Киімді жуар алдында ерқашан затбелгісін тексеріңіз.

■ Кірді төмендегі белгілері бойынша сұрыптап жуыңыз:

- Затбелгі: Кірді мақта мата, аралас мата, синтетика, жібек мата, жүн мата және жасанды талшық бойынша сұрыптаңыз.
- Түсі: Ақ және түрлі-түсті етіп бөліңіз. Түрлі-түсті заттарды жеке жуыңыз.
- Көлемі: Үлкендіктері әр түрлі заттарды бірге жуғанда, жуу үрдісі жақсара түседі.
- Нәзіктік: Нәзік матадан жасалған заттарды, таза, жаңа жүн заттарға арналған, перде және жібек матаға арналған баппен жуу циклін қолданып жеке жуыңыз. Жуылатын киімдердің затбелгілерін тексеріңіз немесе "Матаға күтім көрсету кестесі" тарауың 38-шы беттен қараңыз.

■ Қалталарды босату

Әр жуу циклін бастамай тұрып, киімдердің барлық қалталарын босату керек. Кішкене, пішімі бірегей емес, тиын, пышақ, түйреуіш және қағаз қыстырғыш тәрізді қатты заттар кір жуғыш машинаға нұқсан келтіруі мүмкін.

Үлкен қапсырмасы, түймелері бар немесе ауыр темір зат тағылған киімдерді жумаңыз. Киімге тағылған темір зат киімді, сондай-ақ барабанды бүлдіруі мүмкін. Түймелері бар және жиікері көмкерілген киімдердің астарын, жумай тұрып сыртына аударыңыз. Егер шалбарлардың немесе күртшелердің тартпалары жуған кезде ашық тұрса, барабанға зақым келуі мүмкін. Тартпаларды жумай тұрып салып, баумен бекіту керек.

Ұзын бауы бар киімдер басқа киімдерге байланып қалып, оларды бүлдіруі мүмкін. Киімнің бауларын жумай тұрып байлаңыз.



■ Мақта матаны алдын ала жуу

Жаңа кір жуғыш машинаңыз, соңғы заманғы жуғыш заттарды қолданғанда қуатты, уақытты, су мен жуғыш затты үнемдей отырып, тамаша жуу нәтижесіне жетуге көмектеседі. Дегенмен, мақта мата қатты кірлеген жағдайда, протеин негізінде жасалған жуғыш затпен алдын ала жуыңыз.

Кірдің салынатын мөлшерін анықтау

Кір жуғыш машинаға өте көп кір салмаңыз, кір дұрыс жуылмай қалуы мүмкін. Қай кірді қанша мөлшерде салуға болатындығын төмендегі кестеге қарап анықтаңыз.

Матаның түрі	Кірдің салынымы (кг)		
	WF8*F5E	WF7*F5E	WF6*F4E
Хлопок (Мақта мата)	8,0	7,0	6,0
Синтетика (Синтетика)	3,5	3,5	3,0
Джинсы (Джинсы)	3,0	3,0	3,0
Верхняя одежда (Сырт киім)	2,0	2,0	2,0
Шерсть (Жүн мата)	2,0	2,0	1,5

-  Кірдің теңгерімі жоқ болса "UE" ақау коды көрсетіледі, кірді таратып салыңыз. Егер кірдің теңгерімі жоқ болса, айналдыру тиімділігі азаяды.
-  Төсек жабдығын немесе төсек жапқыштарды жуғанда, жуу уақыты ұзаруы немесе айналдыру тиімділігі төмендеуі мүмкін.
Төсек жабдықтары мен жаймаларын жуу үшін ұсынылатын ең үлкен айналдыру циклы 800 мин/айн (2,0 кг немесе аз кірге арналған).
-  6 кг-сыныбындағы үлгілерде төсек жабдықтарын жуатын функция жоқ.

 **АБАЙ БОЛЫҢЫЗ:** Төс тартқышты (сумен жуылатын) кір жууға арналған торға (жеке сатып алу керек) салыңыз.

- Төс тартқыштың темір бөліктері матаны тесіп, оны бүлдіруі мүмкін. Сондықтан да, оларды киім жууға арналған торға салуды ұмытпаңыз.
- Нәски, қолғап, беторамал тәрізді кішкене, жеңіл заттар есіктің арасына қыстырылып қалуы мүмкін. Оларды кір жууға арналған торға салыңыз.

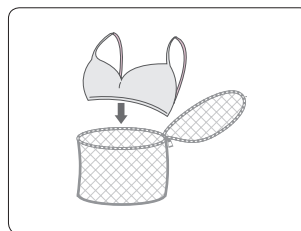

 **АБАЙ БОЛЫҢЫЗ:** Кір жууға арналған торды кір салмай жумаңыз. Себебі машина қалыптан тыс дірілдеп, орнынан жылжып, адам жарақат алуы мүмкін.

■ Кір жуғыш машинаны тазалау

Кір жуғыш машинаны таза ұстағанда жақсы жұмыс жасайды, жөндеу жұмыстарының алдын алады, құрылғының қолданыс мерзімі ұзарады.



АБАЙ БОЛЫҢЫЗ: Кір жуғыш машинада кір тұрған кезде Очистка барабана Есо (Эко барабан тазалау) циклін ешқашан қолданбаңыз. Киімге нұқсан келуі немесе кір жуғыш машинаны бүлдіруі мүмкін.

Эко барабан тазалау

Бұл өздігінен тазалауға арналған, барабанның ішінде қалып қоюы мүмкін зеңді немесе қоқысты тазалайтын цикл.

■ Тазалау қадамдары

1. Қуатты қосу үшін **Қуат** түймешігін басыңыз.
2. Цикл таңдау тетігін бұрап, Очистка барабана Есо (Эко барабан тазалау) циклын таңдаңыз.
 - Отсрочка (Кешіктіріп аяқтау) функциясын ғана Очистка барабана Есо (Эко барабан тазалау) циклымен пайдалануға болады.
 - Очистка барабана Есо (Эко барабан тазалау) циклы кезінде судың температурасы 70 °С градусқа қойылады. Судың температурасын өзгерте алмайсыз.
3. **Бастау/Үзіліс** түймешігін басып, Очистка барабана Есо (Эко барабан тазалау) циклын бастаңыз.



Барабанды тазалау үшін ешбір жуғыш затты пайдаланбаңыз. Барабандағы химиялық заттың қалдығы жуу сапасына әсер етеді.

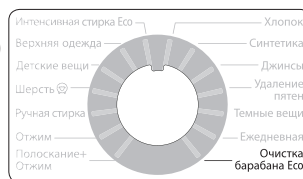

■ Эко барабан тазалау циклының авт. ескерту функциясы

Кір жуып болғаннан кейін барабанды тазалау қажет екені анықталса, дисплейде "Очистка барабана Есо (Эко барабан тазалау)" индикаторы және Цикл таңдау тетігіндегі тиісті индикатор жанады. Бұндай кезде, кір жуғыш машинадағы кірді алыңыз да, қуатты қосып, барабанды Очистка барабана Есо (Эко барабан тазалау) циклымен тазалаңыз.

Очистка барабана Есо (Эко барабан тазалау) циклын орындамасаңыз, дисплейдегі Очистка барабана Есо (Эко барабан тазалау) индикаторы және Цикл таңдау тетігіндегі тиісті индикатор сөнеді. Бұл шамдар екі рет кір жуғаннан кейін қайта жанады. Бұл кір жуғыш машинада ақау бар екенін көрсетпейді.

Эко барабан тазалауды авт. ескерту функциясы айына бір рет қосылса да, кір жуғыш машинаны пайдалану жиілігіне байланысты бұл интервал өзгеруі мүмкін.



Егер ескерту сигналы қосылса, қоқыс сүзгісін де тазалаңыз ("Қоқыс сүзгісін тазалау" тарауын 32-ші беттен қараңыз). Бұлай істемегенде Эко көпіршік функциясының жұмысы нашарлауы мүмкін.



Кір жуғыш машина суын тосын жағдайда төгу

 Егер тоқ сөніп қалса, кірді алмай тұрып суды әбден төгіңіз.

1. Кір жуғыш машинаны тоқтан ажыратыңыз.
2. Сүзгінің (A) қақпағын кілтпен немесе тиынмен ашыңыз.

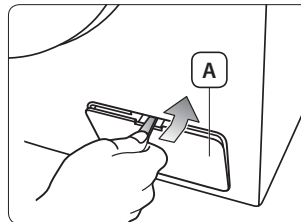

3. Тегеш дайындаңыз.
 Қалған су сіз күткендегіден көп болуы мүмкін. Үлкенірек тегешті пайдаланыңыз.
4. Төтенше жағдайда су төгетін түтікті (C) алып, төтенше жағдайда су төгетін түтіктің (C) ұшын шараға салыңыз.

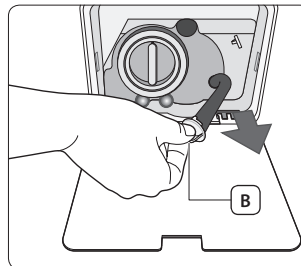

5. Төтенше жағдайда су төгетін түтікті (C) төтенше жағдайда су төгетін түтіктің (C) ұшынан ұстап тұрып баяу тартып шығарыңыз.
6. Барлық суды шараға құйыңыз.
7. Төтенше жағдайда су төгуге арналған түтік пен қақпақты орындарына қойыңыз.
8. Сүзгінің қақпағын жабыңыз.

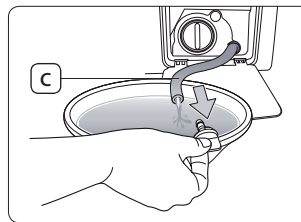

Қоқыс сүзгісін тазалау

Қоқыс сүзгісін кем дегенде жылына 5 немесе 6 рет немесе "5Е" ақау коды көрсетілген кезде тазалауды ұсынамыз. Егер қоқыс сүзгісіне бөгде заттар жиналып қалса, Eco Bubble (Эко көпіршік) функциясының жұмыс қарқыны төмендейді.

⚠ АБАЙ БОЛЫҢЫЗ: Қоқыс сүзгісін тазаламай тұрып кір жуғыш машинаны электр көздерінен ағытып алыңыз.

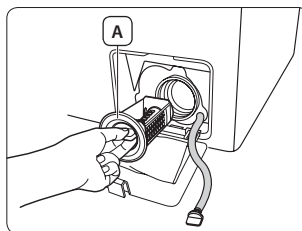

⚠ АБАЙ БОЛЫҢЫЗ: Кір жуғыш машина жұмыс істеп тұрғанда қоқыс сүзгісін алмаңыз, ыстық су ағып кетуі мүмкін.

1. Сүзгінің қақпағын кілтпен не тиынмен ашыңыз.
2. Қалған суды төгіңіз ("Кір жуғыш машина суын тосын жағдайда төгу" тарауын 31-ші беттен қараңыз.)
 Егер қалған суды төкпей тұрып қоқыс сүзгісін алсаңыз, қалған су төгіліп қалуы мүмкін.
3. Қоқыс сүзгісінің қақпағын (A) солға бұрап ағытыңыз.

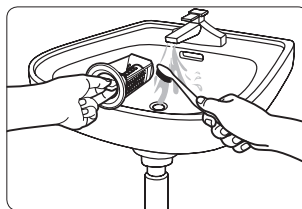

4. Қоқыс сүзгісіндегі қоқыс немесе басқа затты жуып кетіріңіз. Қоқыс сүзгісінің артындағы су төгетін сорғы қозғалтқышының бітеліп қалмағанына көз жеткізіңіз.
5. Қоқыс сүзгісін салыңыз.
6. Сүзгінің қақпағын жабыңыз.



-  Қоқыс сүзгісін тазалап болғаннан кейін орнына салыңыз. Қоқыс сүзгісін машинаға қайта салмасаңыз, кір жуғыш машина дұрыс жұмыс істемеуі немесе су ағуы мүмкін.
-  Қоқыс сүзгісін тазалап болғаннан кейін мықтап қатайтыңыз. Әйтпесе ақау пайда болуы немесе су ағуы мүмкін.

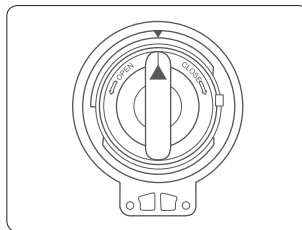

Корпустың сыртын тазалау

1. Кір жуғыш машинаның бетін, сонымен қатар басқару панелін тұрмыста қолданылатын, жеміргіш емес жуғыш зат пен жұмсақ шүберекті қолданып сүртіңіз.
2. Корпустың сыртын құрғақ шүберекпен құрғатыңыз.

⚠ АБАЙ БОЛЫҢЫЗ: Кір жуғыш машинаның ішіне су құймаңыз.

Жуғыш зат үлестіргіш пен үлестіргіш ұясын тазалау

1. Жуғыш зат үлестіргіштің ішіндегі босату тетігін (А) басып, жуғыш зат үлестіргішті тартып шығарыңыз.
2. Жуғыш зат үлестіргіштен босату тетігі (А) мен сұйық жуғыш зат бағыттағышты алыңыз.

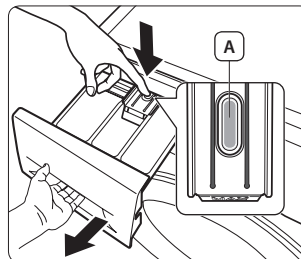

3. Барлық бөліктерін ағып тұрған сумен жуыңыз.

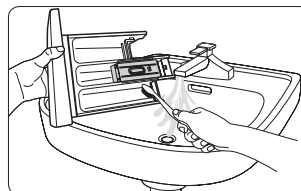

4. Жуғыш зат үлестіргіштің ұясын ескі тіс шөткесімен тазалаңыз.
5. Босату тетігі (А) мен сұйық жуғыш зат бағыттағышын жуғыш зат үлестіргішке мықтап итере отырып салыңыз.
6. Жуғыш зат үлестіргішті орнына қойыңыз.
7. Қалған жуғыш затты тазалау үшін, барабанға ешбір кір салмай Полоскание+Отжим (Шаю+Айналдыру) циклын орындаңыз.

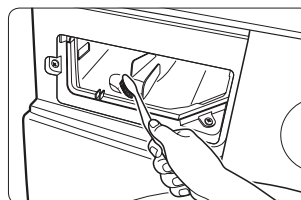

Торкөз сүзгіні тазалау

Торкөз сүзгіні кем дегенде жылына бір рет немесе "4E" ақау коды көрсетілген кезде тазалау керек.

1. Кір жуғыш машинаны тоқтан ажыратыңыз.
2. Кір жуғыш машинаға су құюды тоқтатыңыз.
3. Су құятын түтіктің L-пішімді фитингін кір жуғыш машинаның арт жағындағы су құятын жерден (А) тетігін бұрап ағытыңыз. Су құятын түтіктегі қысымға байланысты су атқылап кетпес үшін, түтік қосылымын шүберекпен жабыңыз.
4. Су құйылатын жерден торкөз сүзгіні тістеуікпен егеп алып, ағып тұрған сумен таза болғанша жуыңыз.
5. Торкөз сүзгілерді қайта салыңыз.
6. L-пішімді тетікті су құйылатын жерге жалғаңыз.
7. Қосылымнан су ақпайтынына көз жеткізіп, судың шүмегін ашыңыз.

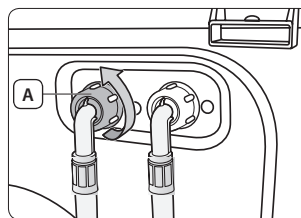

■ Кір жуғыш машинаны күтіп ұстау

Мұздап қалған кір жуғыш машинаны жөндеу

Егер температура нөлден төмендеп кетіп, кір жуғыш машинаңыз қатып қалса:

1. Кір жуғыш машинаны тоқтан ажыратыңыз.
2. Су құятын түтік(тер)ді босату үшін, су шүмегінің үстінен жылы су құйыңыз.
3. Кір жуғыш машинаға су құюды тоқтатыңыз.
4. Су құятын түтікті ағытып, жылы суға салып жібітіп қойыңыз.
5. Кір жуғыш машина барабанына жылы су құйып, 10 минут қоя тұрыңыз.
6. Су құятын түтікті кір жуғыш машинаға және су шүмегіне қайта жалғап, су құю мен су төгу жүйелерінің дұрыс жұмыс жасап тұрғанына көз жеткізіңіз.

Кір жуғыш машинаны сақтау

Кір жуғыш машинаны ұзақ уақыт бойы сақтап қойғыңыз келсе, суын төгіп, алып қойған дұрыс. Кір жуғыш машинаны сақтар алдында, түтіктердегі және ішкі құралас бөліктеріндегі суды төкпесе, машинаға нұқсан келуі мүмкін. Кір жуғыш машинаны сақтауға келесі жолмен дайындаңыз:

1. Хлопок (Мақта мата) циклын таңдап, **15' Быстрая стирка (15' Жылдам жуу)** түймешігін басып, кір жуғыш машинаны осы циклға қойып кір салмай қосыңыз.
2. Кір жуғыш машинаны тоқтан ажыратыңыз.
3. Кір жуғыш машинаға су құюды тоқтатыңыз.
4. Су құятын түтіктерінің барлығын алып, кір жуғыш машинаны қайта пайдаланатын кезде қолдану үшін оңай алуға болатын, сенімді жерге сақтаңыз.
5. Кір жуғыш машинаның есігін барабан ішіне ауа кіріп айналып тұру үшін ашып қойыңыз.



Егер кір жуғыш машина температурасы нөлден төмен жерде сақталса, қайта іске қосар алдында машинада қалып қоюы мүмкін су ерігенше біраз күтіңіз.

Сонымен қатар, төтенше жағдайда су төгетін түтікті пайдаланып, кір жуғыш машинаның суын төгіп, қалған суды тазалаңыз.

■ Ақаулықты түзету және ақпарат кодтары

Келесі жағдайларда мыналарды тексеріңіз...

АҚАУЛЫҚ	ШЕШІМІ
Машина жұмыс істей бастамайды	<ul style="list-style-type: none"> • Кір жуғыш машинаның тоққа қосылып тұрғанына көз жеткізіңіз. • Есіктің әбден жабылып тұрғанына көз жеткізіңіз. • Су құятын шүмек(тер) ашық тұрғанына көз жеткізіңіз. • Бастау/Үзіліс түймешігін басуды ұмытпаңыз.
Су жоқ немесе су жеткіліксіз	<ul style="list-style-type: none"> • Суды қосыңыз. • Су құятын түтіктің мұздап қалмағанын тексеріңіз. • Су құятын түтіктерді түзетіңіз. • Су құятын түтіктегі торкөз сүзгіні тазалаңыз.
Цикл аяқталғаннан кейін жуғыш зат үлестіргіште жуғыш зат қалып қойған	<ul style="list-style-type: none"> • Кір жуғыш машинаға құйылатын су қысымының жеткілікті екеніне көз жеткізіңіз. • Жуғыш заттың жуғыш зат үлестіргіштің ортасына салынғанына көз жеткізіңіз.
Машина дірілдейді не қатты шуыл шығарады	<ul style="list-style-type: none"> • Кір жуғыш машинаның тегіс жерге қойылғанына көз жеткізіңіз. Егер жердің беті тегіс болмаса, өзгермелі тіректің көмегімен құрылғының биіктігін реттеңіз. • Тасымалдау шегелерінің алынғанын тексеріңіз. • Кір жуғыш машинаның басқа заттарға тиіп тұрмағанына көз жеткізіңіз. • Кірдің теңгерімі дұрыс екеніне көз жеткізіңіз.
Кір жуғыш машина жумайды және/не айналдырмайды	<ul style="list-style-type: none"> • Су төгетін түтікті түзетіңіз. Бұралып қалған түтіктерді түзетіңіз. • Қоқыс сүзгісінің бітеліп қалмағанына көз жеткізіңіз.
Есік жабық немесе ашылмайды.	<ul style="list-style-type: none"> • Есік машина тоқтағаннан кейін немесе қуат сөндірілгеннен кейін 3 минут өткенше ашылмайды.

Ақпарат кодтары

Егер кір жуғыш машинада ақау пайда болса, бейнебетте ақаулық коды көрсетілуі мүмкін. Бұндай жағдай орын алса, Samsung қызмет көрсету орталығына немесе Samsung дилеріне хабарласпай тұрып, келесі кестеге қарап, ақаулықты ұсынылған кеңестер бойынша өзіңіз дұрыстап көріңіз.

КОД ТАҢБАСЫ	ШЕШІМІ
dE	<ul style="list-style-type: none">• Есіктің әбден жабылып тұрғанына көз жеткізіңіз.• Ешбір кірдің есікке қыстырылып қалмағанына көз жеткізіңіз.
4E	<ul style="list-style-type: none">• Су құятын шүмек(тер) ашық тұрғанына көз жеткізіңіз.• Судың қысымын тексеріңіз.• Су құятын түтіктегі торкөз сүзгіні тазалаңыз.• Су құятын түтіктің майысып немесе бітеліп қалмағанына көз жеткізіңіз.
5E	<ul style="list-style-type: none">• Қоқыс сүзгісін тазалаңыз.• Су төгетін түтіктің дұрыс орнатылғанына көз жеткізіңіз.
UE	<ul style="list-style-type: none">• Кірдің теңгерімі дұрыс емес. Кірді қайта таратып салыңыз. Бір ғана затты, мысалы, төсек жапқышты, жастықты немесе үлкен сүлгіні жуғанда, айналдыру циклы барысында салмақ теңгерімі бұзылуы мүмкін; егер салмақ теңгерімі бұзылса, дисплейде "UE" ақау коды пайда болуы мүмкін.
cE/3E/Ус	<ul style="list-style-type: none">• Samsung қызмет көрсету орталығына қоңырау шалыңыз.

Жоғарыда көрсетілмеген код көрініс берсе немесе ұсынылған шешім ақаулықты түзетуге көмектеспесе, Samsung қызмет көрсету орталығына немесе Samsung дилеріне қоңырау шалыңыз.

■ Цикл кестесі

Цикл кестесі

(● пайдаланушы таңдауы б/ша)

ЦИКЛ	Макс. кір (кг)			ЖУҒЫШ ЗАТ			Макс. темп. (°C)	Айналыру жылдамдығы (МАХ) мин/айн		
	WF8*F5	WF7*F5	WF6*F4	Алдын ала жуу	Жуу	Жұмсартқыш		1400	1200	1000
Хлопок (Мақта мата)	8,0	7,0	6,0	Иә	●	●	95	1400	1200	1000
Синтетика (Синтетика)	3,5	3,5	3,0	Иә	●	●	60	1200	1200	1000
Джинсы (Джинсы)	3,0	3,0	3,0	Иә	●	●	60	800	800	800
Удаление пятен (Дақ кетіру)	4,0	4,0	3,0	Иә	●	●	60	1200	1200	1000
Темные вещи (Баран киім)	4,0	4,0	3,0	Иә	●	●	40	1200	1200	1000
Ежедневная (Күнделікті жуу)	4,0	4,0	3,0	Иә	●	●	60	1400	1200	1000
Очистка барабана Есо (Эко барабан тазалау)	-	-	-	-	-	-	70	400	400	400
Интенсивная стирка Есо (Супер Эко жуу)	4,0	4,0	3,0	Иә	●	●	40	1200	1200	1000
Верхняя одежда (Сырт киім)	2,0	2,0	2,0	-	●	●	40	1200	1200	1000
Детские вещи (Балаға арналған)	4,0	4,0	3,0	Иә	●	●	95	1400	1200	1000
Шерсть (Жүн мата)	2,0	2,0	1,5	-	●	●	40	800	800	800
Ручная стирка (Қолмен жуу)	2,0	2,0	1,5	-	●	●	40	400	400	400













ЦИКЛ	Көшіктіріп аяқтау	Қарқынды	Жібiту	Жеңіл үгіктеу	15' Жылдам жуу
Хлопок (Мақта мата)	●	●	●	●	●
Синтетика (Синтетика)	●	●	●	●	-
Джинсы (Джинсы)	●	●	●	●	-
Удаление пятен (Дақ кетіру)	●	●	●	●	-
Темные вещи (Баран киім)	●	●	-	●	-
Ежедневная (Күнделікті жуу)	●	●	●	●	-
Очистка барабана Есо (Эко барабан тазалау)	●	-	-	-	-
Интенсивная стирка Есо (Супер Эко жуу)	●	●	●	●	-
Верхняя одежда (Сырт киім)	●	-	-	-	-
Детские вещи (Балаға арналған)	●	●	●	●	-
Шерсть (Жүн мата)	●	-	-	-	-
Ручная стирка (Қолмен жуу)	●	-	-	-	-

1. Алдын ала жуу бағдарламасы бар цикл шамамен 20 мин ұзақ орындалады.
2. Циклдің ұзақтығы Standard IEC60456/EN60456 стандартында көрсетілген талаптарға сай өлшенген.
3. Орнатып болғаннан кейін Баптау режимі циклын қосыңыз ("6-ҚАДАМ - Баптау режимін қосу" тарауын 18-шы беттен қараңыз).
4. Бұл кір жуғыш машинаның Соңғы жады функциясы бар болғандықтан, Соңғы жады функциясын сөндіріп, құрылғының өзіндік бастау параметрлерін пайдалану үшін, соңғы пайдаланылған параметрді басқару панелінен өшіру керек. (Соңғы пайдаланылған параметрді өшіруге қатысты ақпаратты "Негізгі нұсқаулар" тарауын 21-ші беттен ашып қараңыз.)
5. Ежедневная (Күнделікті жуу) : Сынақ мекемелеріне арналған қысқа цикл.
6. Кестеде көрсетілген цикл ұзақтығы құйылатын судың қысымы мен температурасына, кірдің салмағына және түріне қарай әр үйде әр түрлі болуы мүмкін.
7. Қарқынды жуу функциясы таңдалған кезде, әр циклдің ұзақтығы арта түседі.

■ Қосымша

Матаға күтім көрсету кестесі

Келесі таңбалар матаға күтім көрсетуге қатысты жалпылама нұсқау ретінде берілген. Күтім көрсету затбелгісінде келесі таңбалар мынадай ретпен берілген: жуу, ағарту, кептіру және үтіктеу (және қажет болса құрғақтай тазалау). Бұл таңбалар отандық және шетелдік киім өндірушілердің затбелгілерінде бірдей қолданылады. Киім тез тозбай, жуған кезде ешбір мәселе туындамас үшін, оның затбелгісіндегі нұсқауларды орындаңыз.

	Төзімді материал		Үтіктемеңіз
	Нәзік мата		Кез келген еріткішті қолданып құрғақтай тазалауға болады
	95 °C градуста жууға болады		Құрғақ тазалау
	60 °C градуста жууға болады		Перхлорид, жеңіл жанармай, таза спиртті немесе тек R113 қолданып құрғақтай тазалаңыз
	40 °C градуста жууға болады		Ұшақ жанармайы, таза спиртті немесе тек R113 қолданып құрғақтай тазалаңыз
	30 °C градуста жууға болады		Құрғақтай тазаламаңыз
	Тек қолмен ғана жуылады		Жатқызып қойып кептіру керек
	Тек құрғақтай тазалау керек		Іліп кептіру керек
	Суық суға салып ағартуға болады		Киім ілгішке іліп кептіру керек
	Ағартпаңыз		Кептіргіш машинамен, қалыпты қызумен кептіріледі
	Макс. 200 °C үтіктеуге болады		Кептіргіш машинамен, төмендетілген қызумен кептіріледі
	Макс. 150 °C үтіктеуге болады		Кептіргіш машинамен кептірмеңіз
	Макс. 100 °C үтіктеуге болады		

Қоршаған ортаны қорғау

- Бұл құрылғы қайта өңдеуден өткізуге болатын материалдардан жасалған. Егер бұл құрылғыны тастағыңыз келсе, жергілікті қоқыс тастау ережелерін орындаңыз. Құрылғыны тоққа қосуға жол бермес үшін қорек сымын кесіп алыңыз. Жануарлар мен кішкене балалар қамалып қалмас үшін, есігін ағытып алыңыз.
- Жуғыш затты өндіруші нұсқаулығында көрсетілген мөлшерден артық мөлшерде пайдаланбаңыз.
- Дақ кетіретін және ағартқыш заттарды, тек өте қажетті жағдайларда ғана, жуу циклі басталмай тұрып қолданыңыз.
- Су мен электр қуатын, кірді толтыра салып жуу арқылы үнемдеңіз (кірдің нақты мөлшері таңдалған цикл бойынша анықталады).

Сәйкестік декларациясы

Бұл құрылғы Еуропалық одақтың қауіпсіздік стандартына, EC directive 93/68 ережесіне және EN Standard 60335 стандартына сай келеді.

Техникалық сипаттама

ТҮРІ			КІР АЛДЫНАН САЛЫНАТЫН КІР ЖУҒЫШ МАШИНА	
ҮЛГІ АТАУЫ			WF8*F5E*U4* WF8*F5E*UH* WF8*F5E*P4* WF8*F5E*PH*	WF8*F5E*U2* WF8*F5E*UM* WF8*F5E*P2* WF8*F5E*PM*
ЖУУ ЖӘНЕ АЙНАЛДЫРУ МҮМКІНДІГІ			8,0 кг	
ӨЛШЕМДЕРІ			E600×T550×Б850 (мм)	
СУДЫҢ ҚЫСЫМЫ			50 кПа ~ 800 кПа	
СУДЫҢ СЫЙЫМДЫЛЫҒЫ			52 л	
ТАЗА САЛМАҒЫ			61 кг	61 кг
ТҰТЫНЫЛАТЫН ҚҰАТ МӨЛШЕРІ	ЖУУ	220 В - 240 В	150 Вт	
	ЖУУ ЖӘНЕ ҚЫЗДЫРУ	220 В -240 В	2000 Вт - 2400 Вт	
	АЙНАЛДЫРУ	230 В	350 Вт	
	СОРҒЫ		34 Вт	
АЙНАЛДЫРУ АЙНАЛЫМЫ		мин/айн	1400	1200

ТҮРІ			КІР АЛДЫНАН САЛЫНАТЫН КІР ЖУҒЫШ МАШИНА	
ҮЛГІ АТАУЫ			WF7*F5E*U4* WF7*F5E*UH* WF7*F5E*P4* WF7*F5E*PH*	WF7*F5E*U2* WF7*F5E*UM* WF7*F5E*P2* WF7*F5E*PM*
ЖУУ ЖӘНЕ АЙНАЛДЫРУ МҮМКІНДІГІ			7,0 кг	
ӨЛШЕМДЕРІ			E600×T550×Б850 (мм)	
СУДЫҢ ҚЫСЫМЫ			50 кПа ~ 800 кПа	
СУДЫҢ СЫЙЫМДЫЛЫҒЫ			49 л	
ТАЗА САЛМАҒЫ			61 кг	61 кг
ТҰТЫНЫЛАТЫН ҚҰАТ МӨЛШЕРІ	ЖУУ	220 В - 240 В	150 Вт	
	ЖУУ ЖӘНЕ ҚЫЗДЫРУ	220 В -240 В	2000 Вт - 2400 Вт	
	АЙНАЛДЫРУ	230 В	350 Вт	
	СОРҒЫ		34 Вт	
АЙНАЛДЫРУ АЙНАЛЫМЫ		мин/айн	1400	1200

ТҮРІ			КІР АЛДЫНАН САЛЫНАТЫН КІР ЖУҒЫШ МАШИНА	
ҮЛГІ АТАУЫ			WF8*F5E*W4* WF8*F5E*WH* WF8*F5E*Q4* WF8*F5E*QH*	WF8*F5E*W2* WF8*F5E*WM* WF8*F5E*Q2* WF8*F5E*QM*
ЖУУ ЖӘНЕ АЙНАЛДЫРУ МҮМКІНДІГІ			8,0 кг	
ӨЛШЕМДЕРІ			Е600×Т550×Б850 (мм)	
СУДЫҢ ҚЫСЫМЫ			50 кПа ~ 800 кПа	
СУДЫҢ СЫЙЫМДЫЛЫҒЫ			52 л	
ТАЗА САЛМАҒЫ			64 кг	64 кг
ТҰТЫНЫЛАТЫН ҚУАТ МӨЛШЕРІ	ЖУУ	220 В - 240 В	150 Вт	
	ЖУУ ЖӘНЕ ҚЫЗДЫРУ	220 В -240 В	2000 Вт - 2400 Вт	
	АЙНАЛДЫРУ	230 В	350 Вт	
	СОРҒЫ		34 Вт	
АЙНАЛДЫРУ АЙНАЛЫМЫ		мин/айн	1400	1200

ТҮРІ			КІР АЛДЫНАН САЛЫНАТЫН КІР ЖУҒЫШ МАШИНА	
ҮЛГІ АТАУЫ			WF7*F5E*W4* WF7*F5E*WH* WF7*F5E*Q4* WF7*F5E*QH*	WF7*F5E*W2* WF7*F5E*WM* WF7*F5E*Q2* WF7*F5E*QM*
ЖУУ ЖӘНЕ АЙНАЛДЫРУ МҮМКІНДІГІ			7,0 кг	
ӨЛШЕМДЕРІ			Е600×Т550×Б850 (мм)	
СУДЫҢ ҚЫСЫМЫ			50 кПа ~ 800 кПа	
СУДЫҢ СЫЙЫМДЫЛЫҒЫ			49 л	
ТАЗА САЛМАҒЫ			64 кг	64 кг
ТҰТЫНЫЛАТЫН ҚУАТ МӨЛШЕРІ	ЖУУ	220 В - 240 В	150 Вт	
	ЖУУ ЖӘНЕ ҚЫЗДЫРУ	220 В -240 В	2000 Вт - 2400 Вт	
	АЙНАЛДЫРУ	230 В	350 Вт	
	СОРҒЫ		34 Вт	
АЙНАЛДЫРУ АЙНАЛЫМЫ		мин/айн	1400	1200

ТҮРІ			КІР АЛДЫНАН САЛЫНАТЫН КІР ЖҰҒЫШ МАШИНА	
ҮЛГІ АТАУЫ			WF6*F4E**2* WF6*F4E**M*	WF6*F4E**0* WF6*F4E**L*
ЖУУ ЖӘНЕ АЙНАЛДЫРУ МҮМКІНДІГІ			6,0 кг	
ӨЛШЕМДЕРІ			E600×T400×B850 (мм)	
СУДЫҢ ҚЫСЫМЫ			50 кПа ~ 800 кПа	
СУДЫҢ СЫЙЫМДЫЛЫҒЫ			39 л	
ТАЗА САЛМАҒЫ			56 кг	56 кг
ТҰТЫНЫЛАТЫН ҚҰАТ МӨЛШЕРІ	ЖУУ	220 В - 240 В	150 Вт	
	ЖУУ ЖӘНЕ ҚЫЗДЫРУ	220 В -240 В	2000 Вт - 2400 Вт	
	АЙНАЛДЫРУ	230 В	350 Вт	
	СОРҒЫ		34 Вт	
АЙНАЛДЫРУ АЙНАЛЫМЫ		мин/айн	1200	1000

Көрсетілген мақсатта, қалыпты жағдайда қолдану керек

Ұсынылатын қолдану мерзімі: 7 жыл

Өндіруші құрылғының дизайны мен техникалық параметрлерін алдын ала ескертусіз өзгерту құқығына ие

■ Ескертпе

■ Ескертпе



Өндірілген елі : Польшада жасалған

Өндіруші :

Samsung Electronics Co., Ltd /Самсунг Электроникс Ко., Лтд

Өндірушінің мекенжайы :

129, Осеон-Донг, Гуанчсан-Гу, Гуанчжоу-Сити, 443-742, Корея, Samsung Gwangju Electronics Co., Ltd

Зауыт орналасқан жер :

Ul, Mickiewicza 52, Wronki 64-510, Poland, Samsung Electronics Poland Manufacturing Co., LTD :

Мицкевича көш., 52, Вронки 64-510, Польша, Samsung Electronics Poland Manufacturing Co., LTD

ҚР аумағында тұғынушылардан шағымдар мен ұсыныстарды қабылдайтын ұйым:

"SAMSUNG ELECTRONICS CENTRAL EURASIA" (СМСУНГ ЭЛЕКТРОНИКС ЦЕНТРАЛЬНАЯ ЕВРАЗИЯ) ЖШС

Қазақстан Республикасы, Алматы қаласы, Өл Фараби даңғылы, 36 үй, 3, 4 қабат



Символ Кедендік одақтың 005/2011 техникалық регламентіне сәйкес қолданылады және осы өнімнің қаптамасын екінші рет пайдалануға арналмағанын және жоюға жататынын көрсетеді. Осы өнімнің қаптамасын азық-түлік өнімдерін сақтау үшін пайдалануға тыйым салынады.



Символ қаптаманы жою мүмкіндігін көрсетеді. Символ сандық код және/немесе ө

СҰРАҒЫҢЫЗ НЕМЕСЕ ҰСЫНЫСЫҢЫЗ БАР МА?

ЕЛ	ҚОҢЫРАУ ШАЛҒЫҢЫЗ	НЕМЕСЕ МЫНА МЕКЕНЖАЙҒА ХАБАРЛАСЫҢЫЗ:
RUSSIA	8-800-555-55-55	www.samsung.com/ru/support
GEORGIA	0-800-555-555	www.samsung.com/support
ARMENIA	0-800-05-555	www.samsung.com/support
AZERBAIJAN	088-55-55-555	www.samsung.com/support
KAZAKHSTAN	8-10-800-500-55-500(GSM: 7799, VIP care 7700)	www.samsung.com/support
UZBEKISTAN	8-10-800-500-55-500	www.samsung.com/support
KYRGYZSTAN	8-10-800-500-55-500	www.samsung.com/kz_ru/support
TADJIKISTAN	8-10-800-500-55-500	www.samsung.com/support
MONGOLIA	7-800-555-55-55	www.samsung.com/support
UKRAINE	0-800-502-000	www.samsung.com/ua/support (Ukrainian) www.samsung.com/ua_ru/support (Russian)
BELARUS	810-800-500-55-500	www.samsung.com/support
MOLDOVA	0-800-614-40	www.samsung.com/support

DC68-03234N-10



WF80F5****

WF70F5****

WF60F4****

WF81FE****

WF71F5****

WF61F4****

WF82F5****

WF72F5****

WF62F4****

WF8AF5****

WF7AF5****

WF6AF4****

Kir yuvish mashinasi

Foydalanuvchi qo'llanmasi

ajoyib imkoniyatlar

Samsung kompaniyasining kir yuvish mashinasini xarid qilganligingiz uchun rahmat.



■ Mundarija

Xavfsizlik bo'yicha ma'lumotlar	4
Texnika xavfsizligi ko'rsatmalari to'g'risida muhim ma'lumotlar	4
Muhim xavfsizlik belgilari	4
Ushbu foydalanuvchi qo'llanmasida foydalaniladigan belgilar va ramzlar quyidagi ma'nolarni bildiradi:	4
Texnika xavfsizligi bo'yicha muhim choralar	5
WEEE belgisiga oid ko'rsatmalar	10
Kir yuvish mashinasini o'rnatish	11
Barcha qismlarning mavjudligini tekshirish	11
O'rnatish talablariga muvofiqlik	12
Elektr ta'minoti va yerga ulash	12
Suv quyish	12
Suvni chiqarish	13
Pol qoplamasi	13
Atrof-muhit harorati	13
Tokcha yoki shkafga o'rnatish	13
Kir yuvish mashinasini o'rnatish	14
Kir yuvish mashinasidan foydalanish	19
Kir yuvish vositasi va qo'shimchalar to'g'risida ma'lumotlar	19
Mos kir yuvish vositasidan foydalanish	19
Kir yuvish vositalari uchun surma qutidan foydalanish	19
Suyuq kir yuvish vositasidan foydalanish (tanlangan modellar uchun)	20
Dastlabki kir yuvish	21
Umumiy ko'rsatmalar	21
Boshqaruv panelidan foydalanish	22
Sikl tanlovchisidan foydalanish	24
Bolalardan qulflash	25
Tovushni o'chirish	25
Отсрочка (Kir yuvishni kechiktirish)	25
Smart Check	26
Kir yuvish	27
Sikl tanlovchisidan foydalanib kir yuvish	27
Qo'lda kir yuvishni bajarish	28
Kir yuvish bo'yicha ko'rsatmalar	28

Kir yuvish mashinasini tozalash

30

Очистка барабана Eco (Eco barabanini tozalash)	30
Tozalash tartibi	30
Eco barabanini tozalashning avtomatik signal berish funksiyasi	30
Favqulodda holatlarda kir yuvish mashinasidan suvni chiqarish	31
Chiqindi filtrini tozalash	32
Kir yuvish mashinasining tashqi yuzasini tozalash	32
Kir yuvish vositalari uchun surma quti va surma quti tokchasini tozalash	33
To'rtli filtrni tozalash	33

Kir yuvish mashinasiga texnik xizmat ko'rsatish

34

Muzlab qolgan kir yuvish mashinasini ta'mirlash	34
Kir yuvish mashinasini saqlash	34

Nozozliklarni qidirish va bartaraf qilish hamda axborot kodlari

35

Agar kir yuvish mashinangiz... bo'lsa, quyidagi bandlarni tekshiring	35
Axborot kodlari	36

Rejimlar jadvali

37

Rejimlar jadvali	37
------------------------	----

Ilova

38

Kiyimlarning yoriqlaridagi belgilarning bayoni	38
Atrof-muhitni himoya qilish	38
Standartlarga muvofiqlik bayonoti	38
Texnik xususiyatlar	39

■ Xavfsizlik bo'yicha ma'lumotlar

Yangi Samsung kir yuvish mashinasini xarid qilganingiz bilan tabriklaymiz. Ushbu qo'llanmada kir yuvish mashinangizni o'rnatish, undan foydalanish va uni tegishli tarzda saqlash bo'yicha muhim ma'lumotlar beriladi. Iltimos, kir yuvish mashinangizning ko'pgina afzalliklari va imkoniyatlaridan to'liq darajada foydalanish uchun ushbu qo'llanmani o'qib chiqing.

Texnika xavfsizligi ko'rsatmalari to'g'risida muhim ma'lumotlar



Iltimos, ushbu yangi kir yuvish mashinangizning ko'pgina imkoniyatlari va funksiyalarini xavfsiz va samarali tarzda boshqarishni bilishingizga ishonch hosil qilishingiz uchun ushbu qo'llanmani diqqat bilan o'qib chiqing. Sizga keyinchalik kerak bo'lishi mumkin bo'lgan ma'lumotlarni qidirishda undan foydalanish uchun ushbu qo'llanmani mashinaga yaqin bo'lgan xavfsiz joyda saqlang. Ushbu mashinadan faqat ushbu qo'llanmada bayon qilingan maqsadlardagina foydalaning.

Ushbu qo'llanmadagi ogohlantiruvchi xabarlar va xavfsizlik bo'yicha muhim ko'rsatmalar bo'lishi mumkin bo'lgan barcha holatlar va vaziyatlarni qamrab olmaydi. Mashinani o'rnatish, unga texnik xizmat ko'rsatish va undan foydalanishda siz sog'lom fikr bilan ish ko'rishingiz, texnika xavfsizligi qoidalariga amal qilishingiz va mashinani tegishli qarov bilan ta'minlashingiz kerak.

Bu yerda bayon qilingan foydalanish bo'yicha ko'rsatmalar turli mashina modellari taalluqli bo'lganligi uchun kir yuvish mashinangizning xususiyatlari ushbu qo'llanmada keltirilgan xususiyatlardan bir oz farq qilishi va barcha ogohlantiruvchi belgilar ham sizning mashinangizga tegishli bo'lmagligi mumkin. Agar sizda qandaydir savollar yoki muammolar bo'lsa, sizga eng yaqin bo'lgan xizmat ko'rsatish markaziga murojaat qiling yoki onlayn rejimida www.samsung.com saytidan tavsiyalar yoki ma'lumotlar toping.

Muhim xavfsizlik belgilari

■ Ushbu foydalanuvchi qo'llanmasida foydalaniladigan belgilar va ramzlar quyidagi ma'no'larni bildiradi:

	OGOHLANTIRISH: Ehtiyotsizlik bilan muomala qilish yoki ehtiyot choralariga amal qilmaslik jiddiy jarohat olish, o'lim va/ yoki mulklarning zararlanishiga olib kelishi mumkin.
	DIQQAT: Ehtiyotsizlik bilan muomala qilish yoki ehtiyot choralariga amal qilmaslik jarohat olish va/yoki mulklarning zararlanishiga olib kelishi mumkin.
	IZOH

Ushbu ogohlantiruvchi belgilar Sizni va boshqalarning shikastlanishlarini oldini olish uchun bu yerda keltirilgan.

Iltimos, ularga qat'iy amal qiling.

Ushbu qo'llanmani o'qib chiqqandan keyin sizga keyinchalik kerak bo'lishi mumkin bo'lgan ma'lumotlarni qidirish uchun uni ishonchli joyda saqlang.

Ushbu mashinadan foydalanishdan avval barcha ko'rsatmalarni o'qib chiqing.

Ushbu mashina elektr toki va harakatlanuvchi detallardan foydalanilganligi uchun ehtimoliy xatarlar mavjud. Ushbu mashina bilan xavfsiz tarzda ishlash uchun uning qanday ishlashi bilan tanishib chiqing va undan foydalanganda xavfsizlik choralariga amal qiling.



Texnika xavfsizligi bo'yicha muhim choralar



OGOHLANTIRISH: Yong'in chiqishi, elektr toki urishi yoki jarohat olish xavfini kamaytirish uchun kir yuvish mashinasidan foydalanganda quyidagi asosiy ehtiyot choralariga amal qiling:

Bolalarga (yoki uy hayvonlariga) kir yuvish mashinangizni yoki uning ichida o'ynashiga yo'l qo'ymang. Kir yuvish mashinasi eshigini ichkaridan ochish juda qiyin va agar bolalar mashina ichida tiqilib qolsalar, jiddiy jarohatlanishlari mumkin.

Agar bolalar nazorat ostida bo'lmasalar yoki ularga xavfsizlik uchun javobgar shaxs tomonidan ushbu qurilmadan foydalanish to'g'risida avvaldan ko'rsatmalar berilmagan bo'lsa, bu qurilmadan jismoniy yoki aqliy qobiliyatlari cheklangan yoki bilimi va tajribasi yetarli bo'lmagan shaxslar (jumladan bolalar) foydalanishlari mumkin emas.

Ularning mashina bilan o'ynamasliklariga ishonch hosil qilish uchun bolalarni kuzatib turing.

Yevropada foydalanish uchun: Agar ular nazorat ostida bo'lsalar yoki ularga ushbu mashinadan xavfsiz tarzda foydalanish to'g'risida ko'rsatmalar berilsa va ular bo'lishi mumkin bo'lgan xatarlarni anglab yetsalar, bu kir yuvish mashinasidan 8 yoshdan katta bolalar va jismoniy yoki aqliy qobiliyatlari cheklangan yoki bilimi va tajribasi yetarli bo'lmagan shaxslar ham foydalanishlari mumkin. Bolalar ushbu kir yuvish mashinasi bilan o'ynamasliklari kerak. Tozalash va texnik xizmat ko'rsatish nazoratsiz tarzda bolalar tomonidan amalga oshirilmasligi kerak.

Agar elektr manbaiga ulash kabeli shikastlangan bo'lsa, xatarlarning oldini olish uchun u ishlab chiqaruvchi, uning xizmat ko'rsatish agenti yoki malakali shaxslar tomonidan almashtirilishi kerak.

Ushbu kir yuvish mashinasi elektr tarmog'iga ulash shnuri, vodoprovod krani va suv chiqarish trubasidan foydalanish mumkin bo'lgan tarzda o'rnatilishi kerak.

Asosida havo almashtirilishi uchun tirqishlari bo'lgan qurilmalarda gilam ushbu tirqishlarni to'sib qo'ymasligi kerak.

Qurilma bilan birga berilgan yangi shlanglar to'plamidan foydalanilishi va eski shlanglar to'plamidan qayta foydalanilmasligi lozim.

DIQQAT: Issiqlik o'chirgichining tasodifiy qayta o'rnatilishi tufayli yetadigan zararlarning oldini olish uchun qurilma taymer singari tashqi o'chirib-yoqish qurilmasi orqali elektr toki bilan ta'minlanmasligi yoki xizmat ko'rsatuvchilar tomonidan muntazam ravishda o'chirib-yoqiluvchi zanjirga ulanmasligi kerak.



⚠ OGOHLANTIRISH: O'rnatishga oid muhim OGOHLANTIRISHLAR

Ushbu mashinani o'rnatish malakali texnik yoki sizmat ko'rsatuvchi kompaniya tomonidan amalga oshirilishi kerak.

- Ushbu talabga amal qilmaslik elektr toki urishi, yong'in chiqishi, portlash, mahsulotning ishlashi bilan bog'liq muammolar yoki shikastlanishga olib kelishi mumkin.

Ushbu mashina og'ir, shuning uchun uni ko'targanda ehtiyot bo'ling.

Elektr tarmog'iga ulash shnurini 220-240 V / 50 Gzli devor rozetkasiga ulang va bu rozetkadan faqat ushbu mashinani ulash uchun foydalaning. Uzatma simidan foydalanmang.

- Uchtalik yoki uzaytma simdan foydalangan holda rozetkaga boshqa qurilmalarni ulash elektr toki urishi yoki yong'inga olib kelishi mumkin.
- Elektr kuchlanishi, chastotasi va tok kuchining mahsulot xususiyatlarida ko'rsatilganlari bilan bir xil ekanligiga ishonch hosil qiling. Ushbu talabga amal qilmaslik elektr toki urishi yoki yong'inga olib kelishi mumkin. Elektr manbaiga ulash vilkasi rozetkaga mahkam tiqilgan bo'lishi kerak.

Elektr manbaiga ulash vilkasi kontaktlaridan chang yoki suv kabi begona narsalarni quruq latta bilan muntazam ravishda tozalab turing.

- Elektr manbaiga ulash vilkasini uzing va quruq latta bilan arting.
- Ushbu talabga amal qilmaslik elektr toki urishi yoki yong'inga olib kelishi mumkin.

Elektr manbaiga ulash vilkasini rozetkaga shnur polda bemaol yotadigan tarzda tiqing.

- Agar elektr manbaiga ulash vilkasini rozetkaga elektr manbaiga ulash shnuri qarama-qarshi yo'nalishda ketadigan tarzda tiqsangiz, shnur ichidagi elektr simlar shikastlanishi va bu elektr toki urishi yoki yong'inga olib kelishi mumkin.

Barcha qadoqlash materiallarini bolalarning qo'llari yetmaydigan joylarda saqlang, chunki qadoqlash materiallari ular uchun xavfli bo'lishlari mumkin.

- Agar bola paketga boshini tiqsa, bu uning bo'g'ilib qolishiga olib kelishi mumkin.

Ushbu mashina, elektr manbaiga ulash vilkasi yoki shnuri shikastlangan hollarda o'zingizga eng yaqin joylashgan xizmat ko'rsatish markaziga murojaat qiling.

Ushbu mashina ishonchli tarzda yerga ulangan bo'lishi kerak.

Ushbu mashinani gaz ta'minoti trubasi, plastik vodoprovod trubasi yoki telefon liniyasi orqali yerga ulamang.

- Bu elektr toki urishi, yong'in chiqishi, portlash yoki mahsulotning ishlashi bilan bog'liq muammolarga olib kelishi mumkin.
- Hech qachon elektr manbaiga ulash vilkasini tegishli ravishda yerga ulanmagan rozetkaga ulamang va yerga ulashning mahalliy va milliy tartiblariga muvofiq ekanligiga ishonch hosil qiling.

Ushbu mashinani isitgichlar yoki har qanday yonuvchan materiallar yaqiniga o'rnatmang.

Ushbu mashinani nam, yog'li yoki chang bosgan joylar yoki to'g'ridan-to'g'ri quyosh yoki suv (masalan, yomg'ir tomchilari ostiga) ta'siri ostidagi joylarga o'rnatmang.

Ushbu mashinani past haroratli joylarga o'rnatmang.

- Muzlash trubalarning yorilishiga olib kelishi mumkin.

Ushbu mashinani gaz chiqib ketishi mumkin bo'lgan joylarga o'rnatmang.

- Bu elektr toki urishi yoki yong'inga olib kelishi mumkin.

Elektr transformatorlaridan foydalanmang.

- Bu elektr toki urishi yoki yong'inga olib kelishi mumkin.

Shikastlangan elektr manbaiga ulash vilkasi, shikastlangan elektr manbaiga ulash shnuri yoki kontaktlari bo'shab qolgan rozetkadan foydalanmang.

- Bu elektr toki urishi yoki yong'inga olib kelishi mumkin.

Elektr manbaiga ulash shnurini qattiq tortmang yoki ortiq darajada bukmang.

Elektr manbaiga ulash shnurini o'ramang yoki bog'lamang.

Elektr manbaiga ulash shnurini metall buyumlarga osmang, elektr manbaiga ulash shnuri ustiga og'ir buyumlarni qo'ymang, elektr manbaiga ulash shnurini buyumlar orasiga joylashtirmang yoki elektr manbaiga ulash shnurini mashinaning orqa devorida joylashgan maydonga kiritmang.

- Bu elektr toki urishi yoki yong'inga olib kelishi mumkin.

Viklani rozetkadan sug'urishda elektr manbaiga ulash shnuridan tortmang.

- Elektr manbaiga ulash vilkasini vilkadan ushlagan holda rozetkadan sug'urib oling.
- Ushbu talabga amal qilmaslik elektr toki urishi yoki yong'inga olib kelishi mumkin.

⚠️ DIQQAT: O'rnatishga oid OGOHLANTIRUVCHI MA'LUMOTLAR

Ushbu mashina elektr manbaiga ulash vilkasidan osongina foydalanish mumkin bo'lgan tarzda joylashtirilishi kerak.

- Ushbu talabga amal qilmaslik elektr tokining chiqib ketishi tufayli elektr toki urishi yoki yong'inga olib kelishi mumkin.

Ushbu mashinani uning og'irligini ko'tara oladigan qattiq, tekis polga o'rnatang.

- Ushbu talabga amal qilmaslik anomal tebranishlar, mashinaning polda siljib ketishi, shovqin chiqishi yoki mahsulot nosozliklariga olib kelishi mumkin.

⚠️ OGOHLANTIRISH: Foydalanishga oid muhim OGOHLANTIRISHLAR

Agar mashina suv bilan to'lib qolsa, darhol suv va elektr ta'minotini o'chiring va o'zingizga eng yaqin joylashgan xizmat ko'rsatish markaziga murojaat qiling.

- Elektr manbaiga ulash vilkasiga nam qo'llaringiz bilan tegmang.
- Ushbu talabga amal qilmaslik elektr toki urishiga olib kelishi mumkin.

Agar ushbu mashina g'alati shovqinli tovushlar, kuygan hid yoki tutun chiqarsa, darhol elektr manbaiga ulash vilkasini uzing va o'zingizga eng yaqin joylashgan xizmat ko'rsatish markaziga murojaat qiling.

- Ushbu talabga amal qilmaslik elektr toki urishi yoki yong'inga olib kelishi mumkin.

Gaz (masalan, propan, siqilgan gaz va hokazo) oqib chiqqan hollarda elektr manbaiga ulash vilkasiga tegmasdan xonani darhol shamollating. Ushbu mashina yoki elektr manbaiga ulash shnuriga tegmang.

- Ventilyatordan foydalanmang.
- Uchqun chiqishi portlash yoki yong'inga olib kelishi mumkin.

Bolalarga kir yuvish mashinangizni yoki uning ichida o'yinashlariga yo'l qo'ymang. Bundan tashqari, mashinani chiqitga chiqarishda kir yuvish mashinasi eshigining dastasini olib tashlang.

- Mashina ichiga kirgach bola tiqilib qolishi va bo'g'liishi mumkin.

Kir yuvish mashinasidan foydalanishni boshlashdan avval uning asosiga biriktirilgan qadoqlarni (gubka, penoplast) olib tashlanganligiga ishonch hosil qiling.

Mashinaning kirlangan qismlarini gazolin, benzin, kerosin, bo'yoqlarning erituvchilari, spirt yoki boshqa yonuvchi yoki portlovchi moddalar bilan yuvmang.

- Bu elektr toki urishi, yong'in yoki portlashga olib kelishi mumkin.

Kir yuvish mashinasi ishlayotganda (yuqori haroratli suv bilan kir yuvish/quritish/siqish rejimlarida) uning eshigini kuch bilan ochmang.

- Kir yuvish mashinasidan oqib chiqayotgan suv kuyishga sabab bo'lishi yoki polni sirpanchiq qilishi mumkin. Bu jarohat olishga sabab bo'lishi mumkin.
- Eshikni kuch bilan ochish mashinaning ishdan chiqishiga yoki jarohat olishiga sabab bo'lishi mumkin.

Mashina ishlayotgan vaqtda uning ostiga qo'llaringizni tiqmang.

- Bu jarohat olishga sabab bo'lishi mumkin.

Elektr manbaiga ulash vilkasiga nam qo'llaringiz bilan tegmang.

- Bu elektr toki urishiga sabab bo'lishi mumkin.

Kir yuvish mashinasi ishlayotgan vaqtda elektr manbaiga ulash vilkasini sug'urish orqali mashinani o'chirmang.

- Elektr manbaiga ulash vilkasini yana rozetkaga ulash uchqun chiqishiga sabab bo'lishi va elektr toki urishi yoki yong'inga olib kelishi mumkin.

Bolalarga yoki quvvatsiz kishilarga kir yuvish mashinasidan nazoratsiz foydalanishlariga yo'l qo'ymang. Bolalarning mashina ustiga chiqishlariga yo'l qo'ymang.

- Bu elektr toki urishi, kuyish yoki jarohat olishga olib kelishi mumkin.

Kir yuvish mashinasi ishlayotgan vaqtda uning ostiga qo'llaringizni yoki metall buyumlarni tiqmang.

- Bu jarohat olishga sabab bo'lishi mumkin.



Kir yuvish mashinasini elektr manbaiga ulash shnuridan tortgan holda rozetkadan uzming. Har doim vilkani mahkam ushlang va uni to'g'ridan-to'g'ri rozetkadan sug'urib oling.

- Elektr manbaiga ulash shnurining shikastlanishi qisqa tutashuv, yong'in va/yoki elektr toki urishiga olib kelishi mumkin.

Kir yuvish mashinasini o'zingizcha ta'mirlash, qismlarga ajratish yoki o'zgartirishga urinmang.

- Standart shakldagi predoxranitellardan tashqari boshqa hech qanday predoxranitellardan (masalan, mis qo'yilma, po'lat sim va hokaso) foydalanmang.
- Kir yuvish mashinasini ta'mirlash yoki qaytadan o'rnatish kerak bo'lgan hollarda o'zingizga eng yaqin joylashgan xizmat ko'rsatish markaziga murojaat qiling.
- Ushbu talabga amal qilmaslik elektr toki urishi, yong'in chiqishi, mahsulotning ishlashi bilan bog'liq muammolar yoki shikastlanishga olib kelishi mumkin.

Agar suv quyish shlangi krandan uzilsa va mashinani suvga ko'mib yubora boshlasa, elektr manbaiga ulash vilkasini rozetkadan uzing.

- Ushbu talabga amal qilmaslik elektr toki urishi yoki yong'inga olib kelishi mumkin.

Kir yuvish mashinasidan uzoq vaqt foydalanilmaslik yoki momaqaldiroq yoki chaqmoq bo'layotgan vaqtda elektr manbaiga ulash vilkasini rozetkadan uzib qo'ying.

- Ushbu talabga amal qilmaslik elektr toki urishi yoki yong'inga olib kelishi mumkin.

Kir yuvish mashinasiga birorta begona buyum kirib qolgan hollarda elektr manbaiga ulash vilkasini rozetkadan uzing va o'zingizga eng yaqin joylashgan xizmat ko'rsatish markaziga murojaat qiling.

- Bu elektr toki urishi yoki yong'inga olib kelishi mumkin.

DIQQAT: Foydalanishga oid OGOHLANTIRUVCHI MA'LUMOTLAR

Kir yuvish mashinasini kir yuvish vositasi, kirlar, ovqat qoldiqlari kabi begona buyumlar bilan ifoslangan hollarda elektr manbaiga ulash vilkasini rozetkadan uzing va nam, yumshoq latta bilan kir yuvish mashinasini tozalang.

- Ushbu talabga amal qilmaslik ranglarning o'chishi, deformatsiyalanish, mashinaning ishdan chiqishi yoki zanglashga olib kelishi mumkin.

Kuchli zarba ta'sirida old oyna sinishi mumkin. Kir yuvish mashinasidan foydalanganda ehtiyot bo'ling.

- Oynaning sinishi jarohat olishga olib kelishi mumkin.

Suv quyish to'xtatilgandan keyin yoki suv quyish shlangini qaytadan ulashda kranni asta-sekinlik bilan oching.

Agar uzoq vaqt davomida mashinadan foydalanilmagan bo'lsa, kranni asta-sekinlik bilan oching.

- Suv quyish shlangi yoki vodoporvod trubasidagi havo bosimi mahsulot qismlarini shikastlashi yoki suvning oqib chiqishiga sabab bo'lishi mumkin.

Agar kir yuvish mashinasini ishlatish vaqtiga suv chiqishi xatoligi sodir bo'lsa, suv chiqarish tizimi bilan bog'liq muammoning mavjudligini tekshiring.

- Agar kir yuvish mashinasidan suv chiqarish tizimi muammosi tufayli suvga ko'milgan holda foydalanilsa, bu elektr toki urishi yoki yong'inga sabab bo'lishi mumkin.

Yuviladigan kirlarni ular kir yuvish mashinasining eshigiga turib qolmaydigan tarzda to'raligicha kir yuvish mashinasining ichiga joylashtiring.

- Agar yuviladigan kir mashina eshigiga tiqilib qolsa, u shikastlanishi, kir yuvish mashinasini ishdan chiqishi yoki suvning chiqib ketishi sodir bo'lishi mumkin.

Kir yuvish mashinasidan foydalanilmayotgan vaqtda kranni yopib qo'ying.

Suv quyish shlangi ulovchisidagi vintlarning tegishli mahkamlanganligiga ishonch hosil qiling.

- Ushbu talabga amal qilmaslik mulklarning shikastlanishi yoki jarohatlanishiga olib kelishi mumkin.

Rezina zichlagich va old eshik oynasida begona narsalarning (masalan, mato parchalari, iplar, soch va hokaso) yo'qligiga ishonch hosil qiling.

- Agar begona buyumlar eshikka tiqilib qolsa yoki eshik mahkam yopilmasa, bu suvning oqib chiqishiga sabab bo'lishi mumkin.

Mashinadan foydalanishdan avval kranni oching va suv quyish shlangi ulovchisining mahkam biriktirilganligi va suvning oqib chiqmasligini tekshiring.

- Agar suv quyish shlangi ulovchisi vintlari bo'shab qolgan bo'lsa, bu suvning oqib chiqishiga sabab bo'lishi mumkin.

Siz xarid qilgan kir yuvish mashinasini faqat uyda foydalanish uchun mo'ljallangan.

Kir yuvish mashinasidan biznes maqsadlarida foydalanish mashinadan noto'g'ri foydalanish hisoblanadi. Bunday hollarda kir yuvish mashinasiga nisbatan Samsung tomonidan beriladigan kafolat qo'llanilmaydi va bunday noto'g'ri foydalanish natijasidagi nosozliklar yoki



shikastlanishlar uchun javobgarlikni Samsung zimmasiga yuklab bo'lmaydi.

Kir yuvish mashinasining ustiga chiqmang yoki kir yuvish mashinasi ustiga buyumlarni (yuviladigan kirlar, yoqilgan shamlar, yoqilgan sigaretalar, kimyoviy moddalar, metall buyumlar kabilar) qo'ymang.

- Bu elektr toki urishi, yong'in chiqishi, mahsulotning ishlashi bilan bog'liq muammolar yoki jarohatlanishlarga olib kelishi mumkin.

Kir yuvish mashinasi sirtiga insektivlar kabi tez bug'lanuvchi materialarni sepmang.

- Odam uchun xavfli bo'lish bilan bir paytda bu elektr toki urishi, yong'in chiqishi yoki mahsulotning ishlashi bilan bog'liq muammolarga olib kelishi mumkin.

Kir yuvish mashinasi yaqiniga elektromagnit maydonlar hosil qiluvchi buyumlarni joylashtirmang.

- Bu noto'g'ri ishlash tufayli shikastlanishga olib kelishi mumkin.

Yuqori haroratli yuvish yoki quritish rejimlarida chiqariladigan suvning harorati yuqori bo'ladi. Bunday suvga tegmang.

- Bu kuyish yoki jarohat olishga sabab bo'lishi mumkin.

Agar kir yuvish mashinangizda ushbu buyumlarni yuvish uchun maxsus rejim mavjud bo'lmasa, o'tirg'ichlar uchun suv o'tkazmaydigan to'shamalar, bo'yralar yoki kiyimlarni (*) yuvmang, siqmang yoki quritmang.

(*): Jundan qilingan choyshablar, yomg'irga qarshi nakidkalar, baliqchilarning jiletleri, chang'ichilarning shimlari, uxlash uchun yostiqlar, yo'rgak qoplamalari, bolalar tagliklari hamda velosipedlar, mototsikllar va mashinalarni yopish uchun tentlar va hokazo.

- Hattoki yorlig'ida kir yuvish mashinasi belgisi ko'rsatilgan bo'lsa ham, qalin yoki qattiq to'shamalarni yuvmang. Bu ortiqcha tebranishlar tufayli shikastlanishga yoki kir yuvish mashinasi, devorlar, pol yoki kiyimlarga zarar yetkazishga olib kelishi mumkin.
- Ushbu kir yuvish mashinasida gilamchalar yoki rezina tagligi bo'lgan gilamchalarni yuvmang. Rezina taglik ajralib ketishi va baraban ichiga yopishib qolishi, bu esa suv chiqarish xatoligi kabi noto'g'ri ishlashlarga olib kelishi mumkin.

Kir yuvish vositasi qutisi o'z joyiga qo'yilmagan holda kir yuvish mashinasini ishga tushirmang.

- Bu suvning oqib ketishi tufayli elektr toki urishi yoki jarohatlanishga olib kelishi mumkin.

Quritish vaqtida yoki quritish nihoyasiga yetishi bilan bakning ichiga tegmang, chunki u issiq bo'ladi.

- Bu kuyishga sabab bo'lishi mumkin.

Qo'lingizni kir yuvish vositasi qutisi ichiga tiqmang.

- Bu jarohatlanishga olib kelishi mumkin, chunki qo'lingiz kir yuvish vositasini solish tizimi tomonidan ushlab qolinishi mumkin.

Kir yuvish mashinasi ichiga yuvilishi kerak bo'lgan narsalardan boshqa hech qanday narsalarni (oyoq kiyimlari, ovqat qoldiqlari, hayvonlar kabi) solmang.

- Kuchli tebranishlar tufayli bu kir yuvish mashinasining ishdan chiqishiga yoki uy hayvonlarining jarohatlanishi va o'limiga olib kelishi mumkin.

Sochto'g'nag'ich, pichoq, tirnoq kabi o'tkir narsalar bilan tugmalarni bosmang.

- Bu elektr toki urishi yoki jarohatlanishga olib kelishi mumkin.

Odatda terini parvarish qilish vositalari do'konlari yoki massaj klinikalarida sotiladigan moylar, kremlar yoki los'onlar bilan ifloslangan kiyimlarni yuvmang.

- Bu rezina zichlagichning deformatsiyalanishiga sabab bo'lishi va suvning chiqib ketishiga olib kelishi mumkin.

Nina to'g'nag'ichlar, soch to'g'nag'ichlari yoki oqartirgich tyubigi kabi buyumlarni barabanda uzoq vaqt qoldirmang.

- Bu barabanning zanglanishiga olib kelishi mumkin.
- Agar baraban sirtida zanglagan joylar paydo bo'la boshlarsa, uning sirtiga (neytral) tozalash vositasini seping va uni ketkazish uchun gubkadan foydalaning. Hech qachon metall chiyotkadan foydalanmang.

Quruq kimyoviy tozalash vositalaridan to'g'ridan-to'g'ri foydalanmang va biror bir quruq kimyoviy tozalash vositalari bilan zararlangan kiyimlarni yuvmang, chaymang yoki siqmang.

- Bu moyning oksidlanishidan hosil bo'luvchi yuqori harorat tufayli o'z-o'zidan yonib ketishga yoki birdan yonib ketishga olib kelishi mumkin.

Suvni sovutish/isitish qurilmalaridan olingan suvdan foydalanmang.

- Bu kir yuvish mashinasi bilan bog'liq muammolarga olib kelishi mumkin.

Kir yuvish mashinasi uchun tabiiy qo'l yuvish sovunidan foydalanmang.

- Agar u kir yuvish mashinasining ichida qotib qolsa yoki to'plansa, bu kir yuvish mashinasining nosozligi, ranglarning o'chishi, zanglar yoki noxush hidlarning paydo bo'lishiga olib kelishi mumkin.



Paypoq va ko'krakpechlarni yuvish to'riga joylashtiring va ularni boshqa yuviladigan kirlar bilan birgalikda yuving. Choyshab singari yirik buyumlarni kir yuvish to'riga joylashtirgan holda yuvmang.

- Bu talabga amal qilmaslik kuchli tebranishlar tufayli shikastlanishga olib kelishi mumkin.

Qotib qolgan kir yuvish vositalaridan foydalanmang.

- Agar ular kir yuvish mashinasi ichida to'planib qolsa, bu suvning oqib chiqishiga sabab bo'lishi mumkin.

Yuvilishi kerak bo'lgan barcha kiyimlar cho'ntaklarining bo'sh ekanligiga ishonch hosil qiling.

- Tangalar, to'g'nag'ichlar, mixlar, vintlar yoki toshlar singari qattiq, o'tkir buyumlar kir yuvish mashinasining ishdan chiqishiga olib kelishi mumkin.

Katta to'qalari, tugmalari yoki boshqa og'ir metall buyumlari mavjud bo'lgan kiyimlarni yuvmang.

Ularning ranglarining o'chmaslik darajasi asosida kirlarni ranglar bo'yicha turlarga ajrating va tavsiya qilingan rejim, suv harorati va qo'shimcha funksiyalarni tanlang.

- Bu ranglarning o'chishiga yoki matoning shikastlanishiga olib kelishi mumkin.

Eshikni yopayotganingizda bolalar barmoqlarining eshikka qisilib qolmasligiga ehtiyot bo'ling.

- Ushbu talabga amal qilmaslik shikastlanishga olib kelishi mumkin.

⚠ OGOHLANTIRISH: Tozalashga oid muhim OGOHLANTIRISHLAR

Kir yuvish mashinasini unga suv sepush yo'li bilan tozalamang.

Kuchli kislotaviy tozalash vositalaridan foydalanmang.

Kir yuvish mashinasini tozalash uchun benzin, erituvchilar yoki spirtidan foydalanmang.

- Bu ranglarning o'chishi, deformatsiyalanish, elektr toki urishi yoki yong'inga olib kelishi mumkin.

Kir yuvish mashinasini tozalash yoki unga texnik xizmat ko'rsatishdan avval uni devordagi rozetkadan uring.

- Ushbu talabga amal qilmaslik elektr toki urishi yoki yong'inga olib kelishi mumkin.

WEEE belgisiga oid ko'rsatmalar



Ushbu mashinani to'g'ri chiqitga chiqarish (Ishlatilgan elektr va elektronika jihozi) (Chiqindilarni ajratgan holda yig'ish tizimiga ega bo'lgan mamlakatlarga tegishli)

Mahsulot, aksessuarlar yoki bosma nashrlardagi ushbu markirovka ushbu mahsulot va uning elektron yordamchi qurilmalarining (masalan, zaryadlash qurilmasi, naushniklar, USB kabeli) xizmat muddatlarini o'tab bo'lganlaridan keyin boshqa maishiy chiqindilar bilan birgalikda chiqitga chiqarib bo'lmasligini ko'rsatadi. Keraksiz buyumlarni nazoratsiz tarzda chiqitga chiqarish tufayli atrof-muhitga yoki odamlarning salomatliklariga yetkazilishi mumkin bo'lgan zararlarning oldini olish uchun ko'rsatilgan elementlarni tashlab yuborilayotgan qurilmaning boshqa qismlaridan ajratib oling va moddiy resurslardan oqilona tarzda takroran foydalanishga ko'maklashish uchun ulardan qayta foydalaning.

Uyda foydalanuvchilar ekologik jihatdan xavfsiz tarzda qayta foydalanish uchun ushbu qurilmalarni qayerda va qanday topshirish mumkinligi to'g'risida ma'lumotlar olish uchun o'zlari ushbu mahsulotni xarid qilgan chakana sotuvchiga yoki mahalliy hokimiyat ofisiga murojaat qilishlari kerak.

Biznes bilan shug'ullanuvchi foydalanuvchilar o'zlarining ta'minotchilari bilan bog'lanishlari va xarid shartnomasi qoidalari va shartlari bilan tanishishlari kerak. Ushbu mahsulot va uning elektron aksessuarlarini tashlab yuboriladigan boshqa tijoriy chiqindilar bilan birgalikda chiqitga chiqarmaslik kerak.



Kir yuvish mashinasini o'rnatish

Kir yuvish mashinasining to'g'ri ishlashini ta'minlash va kir yuvish vaqtida shikastlanish xavfini oldini olish uchun o'rnatish bo'yicha mutaxassis ushbu ko'rsatmalarga qat'iy amal qilishi kerak.

Barcha qismlarning mavjudligini tekshirish

Kir yuvish mashinasining qadog'ini ehtiyotlik bilan oling va quyida ko'rsatilgan barcha qismlarining mavjudligiga ishonch hosil qiling. Agar kir yuvish mashinasi tashish vaqtida shikastlangan bo'lsa yoki uning barcha qismlari mavjud bo'lmasa, Samsung kompaniyasining xaridorlarga xizmat ko'rsatish markazi yoki Samsung kompaniyasining dileriga murojaat qiling.

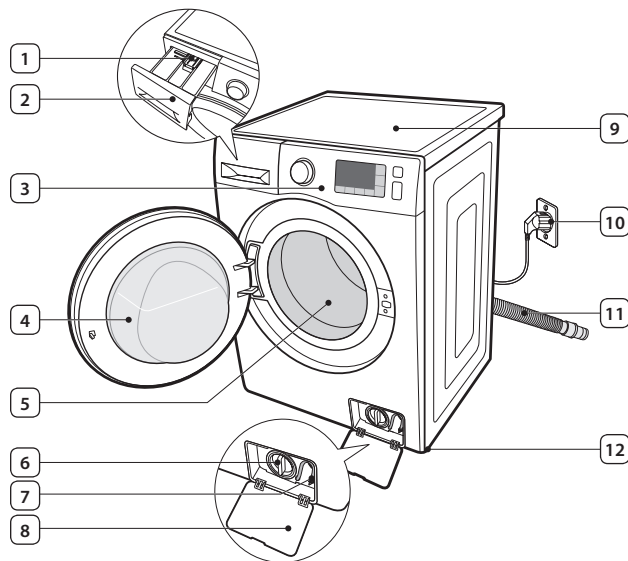

1	Bo'shatuvchi richag
2	Kir yuvish vositalari uchun surma quti
3	Boshqaruv paneli
4	Eshik
5	Baraban
6	Chiqindi filtri
7	Favqulodda chiqarish trubkasi
8	Filtr qopqog'i
9	Ishchi sirt
10	Elektr manbaiga ulash vilkasi
11	Suv chiqarish shlangi
12	Boshqariluvchi oyoqchalar



Gayka klyuchi
(tanlangan modellar uchun)



Tashish boltlari tirqishlari tiqinlari *



Shlang ushlagichi



Sovuq suv quyish shlangi



Issiq suv quyish shlangi
(tanlangan modellar uchun)

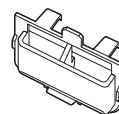

Suyuq kir yuvish vositasi ushlagichi



Tashish boltlari tirqishlari tiqinlari *: Tashish boltlari tirqishlari tiqinlari soni modelga bog'liq bo'ladi (3 tadan 5 tagacha).

O'rnatish talablariga muvofiqlik

Elektr ta'minoti va yerga ulash



OGOHLANTIRISH: Uzatma simidan foydalanmang.

Faqat kir yuvish mashinasi bilan berilgan elektr manbaiga ulash shnuridan foydalaning.

O'rnatishga tayyorlashda quvvat manbaining quyidagi talablarga javob berishiga ishonch hosil qiling:

- 220 - 240 V / 50 Gz kuchlanishli predoxranitel yoki avtomatik vklyuchatel
- Kir yuvish mashinasi uchun mo'ljallangan alohida tarmoqlangan zanjir

Kir yuvish mashinasi yerga ulangan bo'lishi kerak. Kir yuvish mashinasi to'g'ri ishlamagan yoki ishdan chiqqan hollarda yerga ulash elektr toki uchun eng kam qarshilikli yo'l bilan ta'minlagan holda elektr toki urishi xavfni kamaytiradi.

Kir yuvish mashinasi yerga ulangan rozetkada foydalanish uchun mo'ljallangan yerga ulash kabeliga ega bo'lgan uch shtirli elektr manbaiga ulash kabeli bilan birga beriladi.



OGOHLANTIRISH: Yerga ulash simini hech qachon plastik vodoprovod, gaz ta'minlash liniyalari yoki issiq suv trubasiga ulamang.

Yerga ulash simining noto'g'ri ulanishi elektr toki urishiga olib kelishi mumkin. Kir yuvish mashinasini yerga ulashning to'g'ri bajarilganligiga ishonchingiz komil bo'lmasa, maslahat olish uchun malakali elektrik yoki texnik xizmat ko'rsatish bo'yicha mutaxassisga murojaat qiling.



DIQQAT: Kir yuvish mashinasi bilan birga berilgan elektr manbaiga ulash vilkasini o'zgartirmang. Agar vilka rozetkaga mos kelmasa, tegishli rozetkani o'rnatish uchun malakali elektrikka murojaat qiling.

Suv quyish

Suv bosimi 50 kPadan 800 kPagacha bo'lsa, kir yuvish mashinasi ishlayotganda unga suv tegishli quyiladi. Suv bosimi 50 kPadan past bo'lganda, suv klapanining ishida uzilishlar yuz berishi mumkin va ushbu klapan to'liq yopilmasligi mumkin. Kir yuvish mashinasi boshqaruv tizimi suv bosimini boshqara olmay qolishi va kir yuvish mashinasini o'chirib qo'yishi mumkin. (Boshqaruv tizimida kir yuvish mashinasini to'ldirish vaqti uchun cheklanish o'rnatilgan, bu ichki shlang bo'shab qolgan hollarda ortiqcha suv quyilishi yoki suvning toshib ketishini oldini olishga imkon beradi.)

Kir yuvish mashinasi bilan berilgan shlanglar kir yuvish mashinasini vodoprovodga ulash uchun yetarli bo'lishi uchun vodoprovod kranlari kir yuvish mashinasining orqa devoridan 120 smdan ko'p bo'lmagan masofada joylashgan bo'lishi kerak.



Ko'pchilik santexnika mahsulotlari sotiladigan do'konlarda uzunligi eng ko'pi bilan 305 smgacha bo'lgan turli uzunliklardagi shlanglar sotiladi.



Quyidagi harakatlarni bajarish orqali siz suvning oqib ketishi va bu orqali yetkaziladigan zararlarning vujudga kelish xavfni kamaytirishingiz mumkin:

- Suv kranlaridan osongina foydalanishni ta'minlash.
- Kir yuvish mashinasidan foydalanilmayotgan vaqtda kranlarni yopib qo'yish.
- Shlang prokladkalari orqali suvning oqib ketmayotganligini vaqti-vaqti bilan tekshirib turish.



OGOHLANTIRISH: Kir yuvish mashinasidan ilk marta foydalanishdan avval shlanglarning suv klapani va vodoprovod kranlariga ulanadigan barcha joylardan suv oqib ketmayotganligini tekshiring.

■ Suvni chiqarish

Samsung kompaniyasi balandligi 65 sm bo'lgan vertikal trubadan foydalanishni tavsiya qiladi. Suv chiqarish shlangi mashinaning orqa devorida joylashgan suv chiqarish shlangi qisqichi orqali suv chiqarish trubasiga tomon o'tkazilishi kerak. Suv chiqarish trubasi suv quyish shlangining tashqi diametriga mos kelishi uchun yetarli darajadagi katta diametrga ega bo'lishi kerak. Suv quyish shlangi zavodda biriktiriladi.

■ Pol qoplamasi

Kir yuvish mashinasi eng yaxshi darajada ishlashi uchun u tekis va qattiq sirtga o'rnatilgan bo'lishi kerak. Tebranishlarni va/yoki muvozanatlashmagan yuklanishlarni kamaytirish uchun yog'och pollarni mustahkamlash talab qilinishi mumkin. Gilam qoplamalar va kafelli pollar tebranishlarning vujudga kelishiga ko'maklashadi, bunda siqish rejimida kir yuvish mashinasining o'zgina siljishga moyilligi kuzatiladi.

! OGOHLANTIRISH: Kir yuvish mashinasini hech qachon platformaga yoki noturg'un sirtlarga o'rnatmang.

■ Atrof-muhit harorati

Kir yuvish mashinasini suv muzlashi mumkin bo'lgan joylarga o'rnatmang, chunki suv klapani, nasos va shlanglarda doimo oz miqdordagi suv qoladi. Trubalardagi muzlagan suv tasmalar, nasos va boshqa qismlarning shikastlanishiga olib kelishi mumkin.

■ Tokcha yoki shkafga o'rnatish

Kir yuvish mashinasi xavfsiz tarzda va to'g'ri ishlashi uchun uni o'rnatishda quyidagi eng kam darajadagi zazorlar qoldirishga amal qilish kerak:

Yon tomonlar bo'yicha	25 mm
Yuqoridan	25 mm
Orqadan *	50 mm
Old tomondan	500 mm

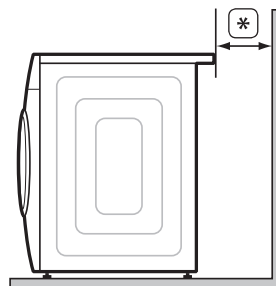

Agar kir yuvish mashinasi va quritgich birgalikda o'rnatilgan bo'lsa, tokcha yoki shkafning old tomonida havo almashishi uchun uzunligi kamida 500 mm bo'lgan bo'sh joy qoldirilishi kerak. Kir yuvish mashinasi alohida o'rnatilgan hollarda havo almashishi talab qilinmaydi.

Kir yuvish mashinasini o'rnatish

⚠️ DIQQAT: O'rnatish tugamasdan turib elektr manbaiga ulash shnurini devordagi rozetkaga ulamang.

⚠️ OGOHLANTIRISH: Qadoqlash materiallari bolalar uchun xavfli bo'lishi mumkin; barcha qadoqlash materiallarini (plastik paketlar, penoplast va hokazo) bolalarning qo'llari yetmaydigan joylarda saqlang.

1-QADAM - Kir yuvish mashinasini o'rnatish joyini tanlash

-  Kir yuvish mashinasini o'rnatishdan avval o'rnatiladigan joyning quyidagi talablarga javob berishiga ishonch hosil qiling:
- Gilam qoplama yoki havo almashishiga to'sqinlik qilishi mumkin qoplamaga ega bo'lmagan qattiq, tekis sirtning mavjudligi
 - To'g'ridan-to'g'ri tushadigan quyosh nurlaridan himoyalanganligi
 - Yetarli darajadagi havo almashishiga egaligi
 - Xonadagi haroratning 0 °C dan past bo'lmasligi
 - Moyli yoki gaz isitgichlar kabi issiqlik manbalaridan uzoqda joylashganligi
 - Elektr manbaiga ulash kabeli kir yuvish mashinasining tagidan o'tmasligi uchun yetarli darajadagi joyning mavjudligi

2-QADAM - Tashish boltlarini bo'shatib olish

Kir yuvish mashinasini o'rnatishdan avval kir yuvish mashinasining orqa devoridagi beshta tashish boltlarini bo'shatib olish kerak.

1. Gayka klyuchi yordamida barcha boltlarni bo'shatib.
(*): Ixtiyoriy

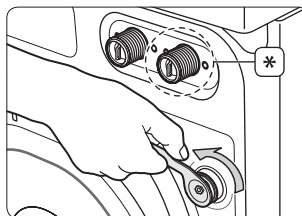

2. Tashish boltini qo'llaringiz bilan ushlang va tirqishning keng qismi orqali chiqarib oling. Bu harakatlarni har bir tashish bolti uchun takrorlang.

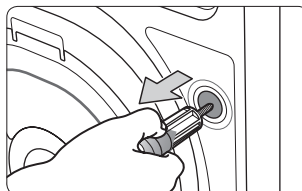

3. Tirqishlarni birga beriladigan plastmassa qopqoqlar bilan berkiting.
4. Barcha tashish boltlarini xavfsiz joyga qo'ying, chunki ular kir yuvish mashinasini kelajakda tashishda kerak bo'lishi mumkin.

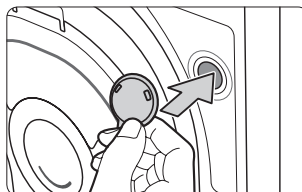

3-QADAM - Oyoqchalar balandligini o'zgartirish



Kir yuvish mashinasini o'rnatishda elektr manbaiga ulash vilkasi, suv quyish shlangi va suv chiqarish shlangidan osongina foydalanish imkoniyati bilan ta'minlash kerak.

1. Kir yuvish mashinasini o'zingiz tanlagan joyga olib boring.
2. Gayka klyuchi yordamida barcha biriktirish gaykalarini bo'shating.
3. Barmoqlaringiz bilan oyoqchalarni kerakli yo'nalishda aylantirish orqali kir yuvish mashinasini tekislang.
4. Kir yuvish mashinasini tekis bo'lishi bilan gayka klyuchi yordamida biriktirish gaykalarini qotiring.



DIQQAT: Biriktirish gaykalarini qotirmasdan turib kir yuvish mashinasini harakatlantirmang. Bu oyoqchalarga shikast yetkazishi mumkin.

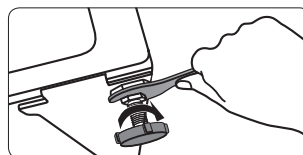
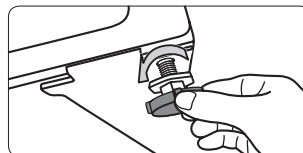
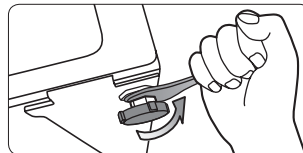

4-QADAM - Suv quyish va suv chiqarish shlanglarini ulash

Suv quyish shlangini ulash



OGOHLANTIRISH: Bir nechta suv quyish shlanglarini birgalikda ulamang. Bu suvning oqib ketishiga va suvning oqib ketishi tufayli elektr toki urishiga olib kelishi mumkin. Agar shlang juda qisqa bo'lsa, shlangni uzunroq, yuqori bosimli shlang bilan almashtiring.

1. Sovuq suv quyish shlangining L shaklidagi nasadkasini mashinaning orqa tarafidagi sovuq suv quyish tirqishiga biriktiring. Keyin qo'llaringiz bilan (A) qismni soat mili yo'nalishida aylantirish orqali uni qotiring.
(*): Ixtiyoriy

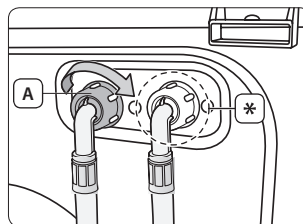

2. (B) adaptorni (C) suv quyish shlangining boshqa uchidan bo'shatib oling.

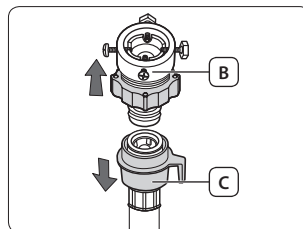

3. Avval "+" shaklidagi otvoryotka yordamida adapterdagi to'rtta vintni bo'shating. Keyin (D) qismni ushlang va 5 mmga yaqin zazor hosil bo'lgunicha (E) qismni mil yo'nalishida aylantiring.

(*): 5 mm

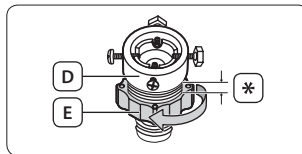

4. Adapterni vodoprovod kraniga biriktiring va adapterni yuqoriga ko'targan holda vintlarni tarang qilib torting.

Keyin (E) qismni mil yo'nalishida aylantirgan holda adapterni mahkamlang.

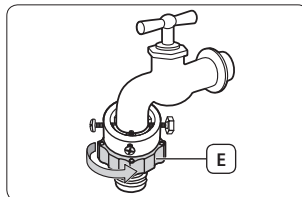

5. Suv quyish shlangini adapterga ulang. (F) qismi adapterga bosilsa, shlang tiqillagan tovush chiqargan holda adapterga avtomatik ravishda ulanadi.



Suv quyish shlangini adapterga ulaganingizdan keyin shlangni pastga tortgan holda uning to'g'ri ulanganligiga ishonch hosil qiling.



OGOHLANTIRISH: Suv quyish shlangining o'ralib qolmaganligi yoki buklanmaganligini tekshiring. Agar shlang o'ralgan yoki bukilgan bo'lsa, suvning oqib ketishi xavfi va suvning oqib ketishi tufayli elektr toki urishi xavfi mavjud bo'ladi. Zarur bo'lgan hollarda siz L shaklidagi nasadkani bo'shatish va qaytadan taranglashtirish orqali suv quyish shlangini kir yuvish mashinasiga qaytadan joylashtirishingiz mumkin.

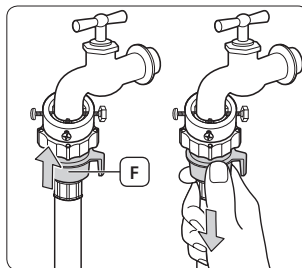

6. Suvni oching va suv quyish klapani, kran yoki adapterdan suv oqib chiqmayotganligiga ishonch hosil qiling. Agar suv oqib chiqayotgan bo'lsa, avvalgi qadamlarni takrorlang.



OGOHLANTIRISH: Suv oqib chiqayotgan hollarda kir yuvish mashinasidan foydalanmang. Bu elektr toki urishi yoki jarohatlanishga olib kelishi mumkin.

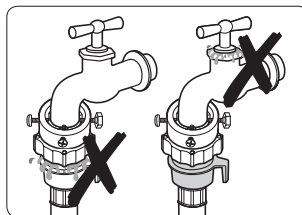

-  Agar vodoprovod kranini rezbali bo'lsa, suv quyish shlangini kranga rasmda ko'rsatilgani kabi birlashtiring.

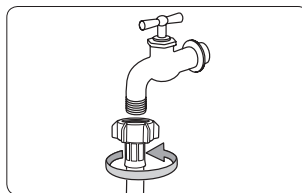

-  Suv quyish uchun eng qulay bo'lgan vodoprovod kranidan foydalaning. Kran to'rtburchak shaklga yoki haddan tashqari katta diametrga ega bo'lgan hollarda adapterni vodoprovod kraniga birlashtirishdan avval oraliq halqani chiqarib oling.

Issiq suv quyish shlangini ulash (tanlangan modellar uchun)

1. Issiq suv quyish shlangining L shaklidagi nasadkasini mashinaning orqa tarafidagi issiq suv quyish tirqishiga birlashtiring. Keyin qo'llaringiz bilan (A) qismni soat mili yo'nalishida aylantirish orqali uni qotiring.
2. Issiq suv quyish shlangining boshqa uchini rakovinaning issiq suv kraniga sovuq suv quyish shlangini ulaganingiz kabi ulang.



Faqat sovuq suvdan foydalanish uchun Y shaklidagi nasadkadan foydalaning.

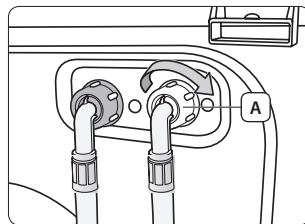

Akva shlangini ulash (tanlangan modellar uchun)

Akva shlangi suvning oqib ketishidan to'liq himoyalanganlikni kafolatlash uchun yaratilgan.

Akva to'xtatgichi akva shlangiga birlashtiriladi va shlang shikastlangan hollarda suv oqimini avtomatik ravishda to'xtatadi.

U yana akva to'xtatgichida ogohlantiruvchi (A) indikatorini ham namoyish qiladi.

Akva to'xtatgichni kranga yig'ish orqali akva shlangini rasmda ko'rsatilganidek ulang.

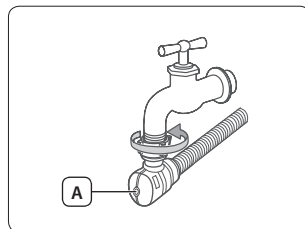

Suv chiqarish shlangini ulash

Suv chiqarish shlangi uchini uch xil usulda joylashtirish mumkin:

Rakovina yon devori orqali

Suv chiqarish shlangi 60-90 sm balandlikda joylashtirilishi kerak. Suv chiqarish shlangining uchi bukilgan holda bo'lishi uchun kir yuvish mashinasi bilan birga berilgan (A) plastik shlang ushlagichdan foydalaning. Suv chiqarish shlangining siljib ketishini oldini olish uchun ushlagichni ilmoq yordamida devorga yoki arqon yordamida vodoprovod kraniga mahkamlang.

(*): 60 ~ 90 sm

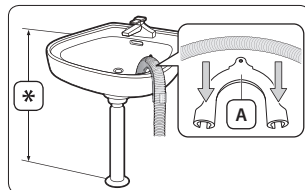

Rakovina suv chiqarish trubasining tarmoqlanish joyiga

Shlangning uchi pol yuzasidan kamida 60 sm balandlikda bo'lishi uchun suv chiqarish trubasining tarmoqlanish joyi rakovina suv chiqarish sifonidan yuqorida joylashgan bo'lishi kerak.

Suv chiqarish trubasiga

Balandligi 65 sm bo'lgan vertikal trubadan foydalanish tavsiya qilinadi. U 60 smdan kalta va 90 smdan uzun bo'lmisligi kerak. Suv chiqarish shlangining uchi bukilgan holda bo'lishi uchun kir yuvish mashinasi bilan birga berilgan (A) plastik shlang ushlagichdan foydalaning. Suv chiqarish shlangining siljib ketishini oldini olish uchun shlangni tasmlar bilan suv chiqarish trubasiga mahkamlang.



Suv chiqarish trubasiga bo'lgan talablar:

- Eng kam diametri 5 sm.
- Eng kam suv o'tkazish sig'imi daqiqasiga 60 litr.

(*): 60 ~ 90 sm

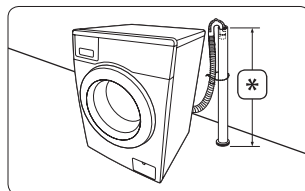



5-QADAM - Kir yuvish mashinasini elektr tarmog'iga ulash

Elektr manbaiga ulash kabelini devordagi predoxranitel yoki avtomatik vklyuchatel bilan himoyalangan 220-240 V, 50 Gzli ruxsat berilgan rozetkaga ulang. (Elektr ta'minoti va yerga ulashga bo'lgan talablar to'g'risida qo'shimcha ma'lumotlar olish uchun **12**-betdagi "**Elektr ta'minoti va yerga ulash**" bo'limga qarang.)



Sinovdan o'tkazish

O'rnatish tugallangandan keyin Полоскание+Отжим (Chayish+Siqish) rejimlarini ishlatib ko'rish orqali kir yuvish mashinasining to'g'ri o'rnatilganligiga ishonch hosil qiling.

6-QADAM - Kalibrlash rejimini ishlatish

Ushbu Samsung kir yuvish mashinasi yuviladigan kirlar og'irligini avtomatik ravishda aniqlaydi. Og'irlikni aniqroq aniqlash uchun kir yuvish mashinasi o'rnatib bo'lingandan keyin darhol Kalibrlash rejimi-ni ishlatish tavsiya qilinadi. Kalibrlash rejimi-ni ishlatish uchun quyidagi qadamlarga amal qiling.



Kalibrlash rejimi-ni ishlatishdan avval bakning ichida yoki kir yuvish mashinasining ustida hech nima yo'qligiga ishonch hosil qiling.

1. Kir yuvish mashinasini o'chiring.
2. **Темп. (Haror.)** va **Отсрочка (Kir yuvishni kechiktirish)** tugmalarini bir vaqtda bosib turgan holda **Quvvat** tugmasini bosing. Kir yuvish mashinasi yonadi va displeyda "**CLB**" namoyish qilinadi.
3. Kalibrlash rejimi-ni ishga tushirish uchun **Boshlash/To'xtatish** tugmasini bosing.
4. Baraban 3 daqiqacha soat mili yo'nalishida va soat miliga qarama-qarshi yo'nalishda aylanadi.
5. Kalibrlash rejimi tugallangandan keyin displeyda "**End**" namoyish qilinadi va kir yuvish mashinasi avtomatik ravishda o'chadi.
6. Kir yuvish mashinasi foydalanish uchun tayyor.



Kir yuvish mashinasidan foydalanish

Yangi Samsung kir yuvish mashinasi bilan kir yuvishda eng qiyin narsa qaysi kirni birinchi o'ringda yuvish kerakligi to'g'risida qaror qabul qilish bo'ladi.

Kir yuvish vositasi va qo'shimchalar to'g'risida ma'lumotlar

Mos kir yuvish vositasidan foydalanish

Siz foydalanishingiz kerak bo'lgan kir yuvish vositasining turi mato turi (paxta, sintetika, nozik matolar, jun), rang, yuvish harorati va kirlanish darajasiga asoslangan holda aniqlanadi. Doimo avtomat kir yuvish mashinalari uchun mo'ljallangan "kam ko'piklovchi" kir yuvish vositasidan foydalaning.

Yuvidigan kirlarning og'irligi, kirlanganlik darajasi hamda hududingizdagi suvning qattiqlik darajasiga asoslangan holda kir yuvish vositasi ishlab chiqaruvchisining tavsiyalariga amal qiling. Agar siz hududingizdagi suvning qattiqlik darajasini bilmasangiz, mahalliy suv ta'minoti idorasidan so'rang.

 Qattiqlashgan yoki qotib qolgan kir yuvish vositasidan foydalanmang, chunki kir yuvish vositasi chayish rejimida qolib ketishi mumkin. U kir yuvish mashinasini tegishli chaymasligiga yoki to'silib qolish natijasida suvning tashib ketishiga olib kelishi mumkin.

Kir yuvish vositalari uchun surma qutidan foydalanish





Ushbu kir yuvish mashinasi kir yuvish vositalari va mato yumshatgichi uchun alohida bo'lmalar bilan jihozlangan.

Kir yuvish mashinasini ishga tushirishdan avval tegishli bo'lmalarga kir yuvish uchun zarur bo'lgan barcha vositalarni soling.

 **DIQQAT:** Kir yuvish mashinasi ishlayotgan vaqtda kir yuvish vositalari uchun surma qutini ochmang. Sizga issiq suv yoki bug' sachrashi mumkin.

 Katta buyumlarni yuvganda kir yuvish vositalarining quyidagi turlaridan foydalanmang.

- Tabletkalar va kapsulalar ko'rinishidagi kir yuvish vositalari
- Shar va to'rdan foydalanuvchi kir yuvish vositalari

	Dastlabki yuvish uchun kir yuvish vositasi bo'lmasi: Dastlabki yuvish uchun kir yuvish vositasi yoki kraxmal.
	Asosiy yuvish uchun kir yuvish vositasi bo'lmasi: Asosiy yuvish uchun kir yuvish vositasi, suvni yumshatish vositasi, dastlabki ho'llash vositasi, oqartirgich va dog'larni ketkazish vositasi.
	Yumshatgich bo'lmasi: Mato yumshatgichi (MAX  chizig'ining past chetidan kam darajada to'ldirilsin.

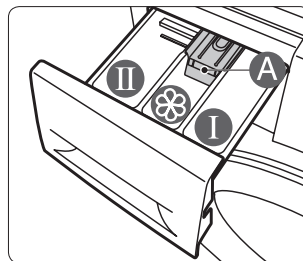

1. Kir yuvish mashinasining yuqori chap qismidagi kir yuvish vositalari uchun surma qutini oching.
2. Kir yuvish mashinasini ishga tushirishdan avval **Asosiy kir yuvish uchun kir yuvish vositasi bo'lmasiga**  tavsiya qilingan miqdorda kir yuvish vositasini soling.

 Suyuq kir yuvish vositasidan foydalanish uchun suyuq kir yuvish vositasi ushlagichidan foydalaning (**20**-betdagi "**Suyuq kir yuvish vositasidan foydalanish (tanlangan modellar uchun)**" bo'limga qarang).

Suyuq kir yuvish vositasi ushlagichiga kukunli kir yuvish vositasini solmang.

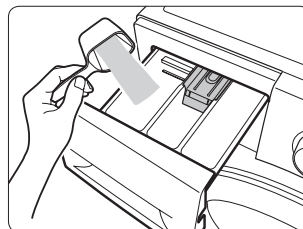

3. Talab qilingan hollarda **yumshatgich bo'lmisiga** (⊗) tavsiya qilingan miqdordagi mato yumshatgichini soling.

MAX (A) chizig'idan oshirib yubormang.



Konsentrlangan yoki quyuvq mato yumshatgichini bo'lmaga solishdan avval ozgina suv bilan aralashtirish kerak (bu to'silib qolish tufayli suvning toshib ketishini oldini oladi).

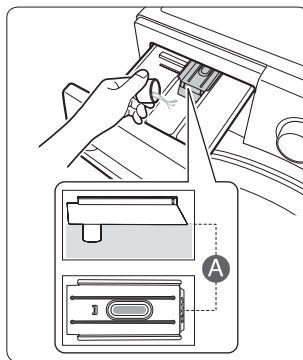

DIQQAT: Yumshatgich bo'lmisiga (⊗) kukunli yoki suyuq kir yuvish vositasini solmang.

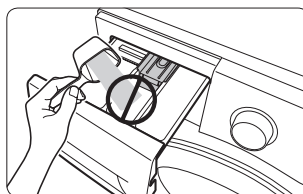

4. Dastlabki yuvish funksiyasidan foydalanganda **dastlabki yuvish uchun kir yuvish vositasi bo'lmisiga** (1) tavsiya qilingan miqdorda kir yuvish vositasini soling.

5. Uni yopish uchun kir yuvish vositasi bo'lmisini suring.



Yumshatgich bo'lmisiga mato yumshatgichini solganingizdan keyin kir yuvish vositasi bo'lmisini popayotgan vaqtingizda mato yumshatgichini toshib ketishiga ehtiyot bo'ling.

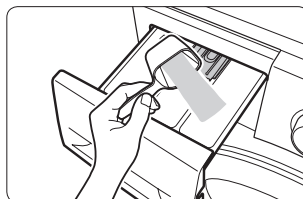

■ Suyuq kir yuvish vositasidan foydalanish (tanlangan modellar uchun)

Suyuq kir yuvish vositasidan foydalanish uchun suyuq kir yuvish vositasini kir yuvish vositalari uchun surma qutining **asosiy yuvish uchun kir yuvish vositasi bo'lmisiga** (II) joylashtiring va asosiy yuvish bo'lmisiga suyuq kir yuvish vositasini quyung. Suyuq kir yuvish vositasi ushlagichidagi MAX chizig'idan oshirib yubormang.



- Suyuq kir yuvish vositasi ushlagichini faqat (A) **bo'shatish richagini** bosish orqali kir yuvish vositalari uchun surma qutini kir yuvish mashinasidan olganingizdan keyingina joylashtiring.
- Yuvish tugagandan keyin kir yuvish vositalari uchun surma qutida ma'lum miqdorda suyuq kir yuvish vositasi qolishi mumkin.



DIQQAT:

- Suyuq kir yuvish vositasidan foydalanganingizda Dastlabki yuvish funksiyasidan foydalanmang.
- Kukunli kir yuvish vositasidan foydalanganda suyuq kir yuvish vositasi ushlagichini olib quyung.

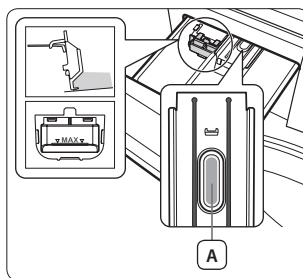

Dastlabki kir yuvish



Dastlabki kir yuvishni bajarishdan avval yuviladigan kirlarsiz yuvishning to'liq davrini ishga tushirish kerak.

1. Kir yuvish mashinasiga suv quyish kranini oching.
2. Kir yuvish vositalari uchun surma qutidagi **asosiy yuvish bo'lmasiga** ① oz miqdordagi kir yuvish vositasini qo'shing.
3. Kir yuvish mashinasini yoqish uchun **Quvvat** tugmasini bosing.
4. Полоскание+Отжим (Chayish+Siqish) rejimini tanlash uchun Sikl tanlovchisi-ni aylantiring.
5. **Boshlash/To'xtatish** tugmasini bosing.



Bu ishlab chiqaruvchining sinov ishlatisidan keyin barabanda qolishi mumkin bo'lgan suvni chiqarib tashlaydi.

Umumiy ko'rsatmalar

1. Kir yuvish mashinasiga suv quyish kranini oching.
2. Barabanga ortiq darajada ko'p kir solmang.
 - ⚠ **DIQQAT:** Kir yuvish mashinasini ortiq darajada yuklantirmang. Yuviladigan kirlarning har bir turi uchun yuklanish hajmini aniqlash uchun **29**-betdagi "**Yuklanish hajmini aniqlash**" bo'limiga qarang.
3. U tiqillagan tovush chiqarguncha mashina eshigini yoping.
 - ⚠ **DIQQAT:** Yuvish siklidan keyin kir yuvish mashinasining old qismidagi rezina prokladkasida yoki eshik prokladkasida kir yuvish vositasi qolishi mumkin. Eshikni yopishdan avval barcha kir yuvish vositasi qoldiqlarini olib tashlang, chunki bu suvning oqib chiqishiga sabab bo'lishi mumkin.
 - ⚠ **DIQQAT:** Kirlarning eshikka tiqilib qolmaganligiga ishonch hosil qiling, chunki bu suvning oqib chiqishiga sabab bo'lishi mumkin.
4. Kir yuvish mashinasini yoqish uchun **Quvvat** tugmasini bosing.
 - 🔄 So'nggi xotira funksiyasi
 - Kir yuvish mashinasi yoqilganda boshqaruv panelida oxirgi foydalanilgan sikl aks ettiriladi. Biroq oxirgi foydalanilgan sikl Очистка барабана Eco (Eco barabanini tozalash), Полоскание+Отжим (Chayish+Siqish) yoki Отжим (Siqish) bo'lsa, ushbu funksiya qo'llanilmaydi.
 - Siz Sikl tanlovchisi-ni hattoki kir yuvish mashinasi yoqilgandan ozgina vaqt keyin aylantirsangiz ham ushbu funksiya qo'llanilmaydi va boshqaruv paneli qaytadan o'rnatiladi.
5. Kir yuvish vositalari uchun surma qutidagi tegishli bo'lmalarga kir yuvish vositasi va zarur bo'lsa, yumshatgich yoki dastlabki yuvish uchun kir yuvish vositasini soling.
6. Yuklash uchun tegishli sikl va parametrlarni tanlang. Tegishli indikatorlar yonadi va hisoblangan sikl vaqti displeyda namoyish qilinadi.
7. **Boshlash/To'xtatish** tugmasini bosing.
 - ⚠ **DIQQAT:** Kir yuvish mashinasi ishlayotgan vaqtda eshik oynasiga tegmang, chunki u issiq bo'lishi mumkin.
 - ⚠ **DIQQAT:** Kir yuvish mashinasi ishlayotgan vaqtda kir yuvish vositalari uchun surma quti yoki chiqindi filtrini ochmang, chunki sizga issiq suv yoki bug' sachrashishi mumkin.

Boshqaruv panelidan foydalanish



1. Sikl tanlovchisi

Sikl uchun tasvir va siqish tezligini tanlang.

Har bir sikl to'g'risida ko'proq ma'lumotlar olish uchun **24**-betdagi **"Sikl tanlovchisidan foydalanish"** bo'limiga qarang.

2. Raqamli grafik displey

Qolgan yuvish sikli vaqti, sikl to'g'risidagi barcha ma'lumotlar va xato kodlarini namoyish qiladi.

3. Haror. tugmasi

Mavjud suv harorati parametrlari bo'ylab o'tish uchun ushbu tugmani qayta-qayta bosing:

(Sovuq suv 20 °C, 30 °C, 40 °C, 60 °C va 95 °C).

4. Chayish tugmasi

Qo'shimcha chayish sikllarni qo'shish uchun ushbu tugmani bosing. Chayish sikllarining eng ko'p soni beshta.

5. Siqish tugmasi

Siqish sikli uchun mavjud tezliklar bo'yicha o'tish uchun ushbu tugmani qayta-qayta bosing.

WF8*F5E**4*, WF8*F5E**H*, WF7*F5E**4*, WF7*F5E**H*	, 400, 800, 1200, 1400 ayl./daq.
WF8*F5E**2*, WF8*F5E**M*, WF7*F5E**2* WF7*F5E**M*, WF6*F4E**2*, WF6*F4E**M*	, 400, 800, 1000, 1200 ayl./daq.
WF6*F4E**0*, WF6*F4E**L*	, 400, 600, 800, 1000 ayl./daq.

	Chayishni ushlab turish: Kirlar so'nggi chayish suviga bo'ktirilgan holda qoladi. Kirlarni olish uchun suv chiqarish yoki siqish sikli amalga oshirilishi kerak.
	Siqishsiz: Kirlar barabanda qoladi va so'nggi suv chiqarishdan keyin siqish sikli bajarilmaydi.

6. Opsiya tugmasi

Opsiyalar bo'ylab o'tish uchun ushbu tugmani qayta-qayta bosing:

Namlantirish > Intensiv > Dastlabki yuvish > Namlantirish + Intensiv > Namlantirish + Dastlabki yuvish > Intensiv + Dastlabki yuvish > Namlantirish + Intensiv + Dastlabki yuvish > o'chiq

	<p>Namlantirish: Kirlaringizni namlantirish orqali kirlaringizdagi dog'larni samarali ketkazish uchun ushbu funksiyadan foydalaning.</p> <ul style="list-style-type: none"> Namlantirish funksiyasi yuvish siklidan oldin 13 daqiqa bajariladi. Namlantirish funksiyasi oltita sikl bilan 30 daqiqa ishlaydi, bunda bitta sikl namlantirish sikli bo'lib, 1 daqiqa aylanadi va 4 daqiqa to'xtaydi. Namlantirish funksiyasidan faqat quyidagilar bilan foydalanish mumkin: Хлопок (Пахта), Синтетика (Sintetika), Джинсы (Jinsi), Удаление пятен (Dog'ni ketkazish), Ежедневная (Kundalik yuvish), Интенсивная стирка Eco (Super Eco Yuvish) va Детские вещи (Bolalar buyumlarini yuvish) rejimlari.
	<p>Intensiv: Yuviladigan narsalar o'ta kirlangan va intensiv darajada yuvilishi kerak bo'lgan hollarda ushbu funksiyadan foydalaning. Sikl vaqti har bir sikl uchun orttiriladi.</p>



Dastlabki yuvish: Asosiy yuvishdan avval kirlaringizni dastlabki yuvish uchun ushbu funksiyadan foydalaning. Dastlabki yuvish funksiyasidan Хлопок (Paxta), Синтетика (Sintetika), Джинсы (Jinsi), Удаление пятен (Dog'ni ketkazish), Темные вещи (Qora rangdagi kiyimlar), Ежедневная (Kundalik yuvish), Интенсивная стирка Eco (Super Eco Yuvish) va Детские вещи (Bolalar buyumlarini yuvish) rejimlari bilan foydalanish mumkin.

7. Oson dazmollash tugmasi

Отжим (Siqish) siklida burishgan joylarni kamaytirish orqali osongina dazmollanadigan bo'lishi uchun kirlaringizni tayyorlash uchun ushbu tugmani bosing.

Легкое глажение (Oson dazmollash)-dan faqat quyidagilar bilan foydalanish mumkin: Хлопок (Paxta), Синтетика (Sintetika), Джинсы (Jinsi), Удаление пятен (Dog'ni ketkazish), Темные вещи (Qora rangdagi kiyimlar), Ежедневная (Kundalik yuvish), Интенсивная стирка Eco (Super Eco Yuvish) va Детские вещи (Bolalar buyumlarini yuvish) rejimlari.

Легкое глажение (Oson dazmollash) funksiyasi tanlanganda 800 ayl./daqiqagacha bo'lgan siqish tezligini o'rnatish mumkin. (Agar siqish tezligi 800 ayl./daq.dan katta qiymatga o'rnatilgan holda Леркое глажение (Oson dazmollash) funksiyasi tanlansa, siqish tezligi avtomatik ravishda 800 ayl./daq.ga o'zgartiriladi.)

8. Kir yuvishni kechiktirish tugmasi

Мавjud Отсрочка (Kir yuvishni kechiktirish) opsiyalari bo'ylab o'tish uchun ushbu tugmani qayta-qayta bosing (bir soatdan oshirilgan holda 3 soatdan 19 soatgacha).

Namoyish qilingan vaqt kir yuvishning tugallash vaqtini ko'rsatadi.

9. 15' Tezkor yuvish tugmasi

Yengil kirlangan kiyimlar va tez yuvish talab qilinadigan 2 kgdan kam bo'lgan buyumlar uchun. U kamida 15 daqiqa davom etadi, biroq suv bosimi, suvning qattiqligi, suv quyish harorati, xona harorati, yuviladigan kirlarning turi/miqdori, kirlanish darajasi, foydalaniladigan kir yuvish vositasi, muvozanatlashmagan yuklanish, elektr ta'minotidagi sakrashlar va tanlangan qo'shimcha opsiyalarga bog'liq holda ko'rsatilgan qiymatlardan farq qilishi mumkin.

Ushbu funksiyadan faqat Хлопок (Paxta) rejimida foydalanish mumkin.



DIQQAT: 20 grammdan kamroq kir yuvish vositasidan foydalanish kerak (2 kg yuklanish uchun) yoki kiyimlarda kir yuvish vositalari qolishi mumkin.

Sikl vaqtini tanlash uchun ushbu tugmani qayta-qayta bosing:

15 daq. > 20 daq. > 30 daq. > 40 daq. > 50 daq. > 1 soat > O'chirish

10. Boshl./To'xt. tugmasi

Siklni to'xtatib turish va qaytadan boshlash uchun ushbu tugmani bosing.

11. Quvvat tugmasi

Kir yuvish mashinasini yoqish uchun ushbu tugmani bosing. Kir yuvish mashinasini o'chirish uchun yana shu tugmani bosing.

Agar mashina 10 daqiqa davomida birorta ham tugma bosilmagan holda qoldirilsa, kir yuvish mashinasini avtomatik ravishda o'chadi.

■ Sikl tanlovchisidan foydalanish

Rejim	Foydalanish
Хлопок (Пахта)	O'rtacha yoki yengil kirlangan paxtali buyumlar, choyshablar, dasturxonlar, ichki kiyimlar, ko'ylaklar kabilar uchun. Choyshablar yoki yostiqlik jildlari uchun tavsiya qilingan siqish tezligi 800 ayl/daq. (2 kg yoki undan kamroq yuklanish uchun).
Синтетика (Sintetika)	Polister (diolen, trevira), poliamid (perlon, neylon) yoki shunga o'xshash boshqa aralashmalardan qilingan o'rtacha yoki yengil kirlangan bluzkalar, ko'ylaklar va boshqalar uchun.
Джинсы (Jinsi)	Yuqoriroq suv darajasiga ega bo'lgan yuvish sikli va kir yuvish vositalarining kiyimlaringizda iz qoldirmasligini kafolatlovchi qo'shimcha chayish sikli.
Удаление пятен (Dog'ni ketkazish)	Dog'li kiyimlar uchun. "Dog'ni ketkazish" (D og'ni ketkazish) rejimi dog'larni dastlabki qayta ishlashga ehtiyoj qoldirmagan holda dog'larni ketkazish bo'yicha yuqori samara bilan ta'minlaydi. Dog'larni ketkazish bo'yicha eng yaxshi natijaga erishish uchun biz bu rejimda issiq harorat opsiyasidan foydalanishni tavsiya qilamiz, bunda keng ko'lamdagi dog'larni butunlay ketkazish uchun yuvish harorati ichki isitgich yordamida orttiriladi. Ushbu sikl yuvilayotgan buyumlardan dog'larni samarali ketkazish uchun ho'llantirish harakatlarini o'z ichiga oladi. Ho'llantirish harakatlarini bajarishda baraban ma'lum vaqt aylanishdan to'xtaydi va ushbu to'xtash noto'g'ri ishlash hisoblanmaydi.
Темные вещи (Qora rangdagi kiyimlar)	Qo'shimcha chayish sikllari va qisqartirilgan siqish sikli qora rangdagi kiyimlarning ehtiyotlik bilan yuvilishi va yaxshilab chayilishini kafolatlaydi.
Ежедневная (Kundalik yuvish)	Ichki kiyimlar va ko'ylaklar singari har kuni kiyiladigan buyumlar uchun.
Очистка барабана Eco (Eco barabanini tozalash)	Barabanni tozalash uchun. U barabanni kirlar va bakteriyalardan tozalaydi. Muntazam foydalanish (har 40 ta yuvishdan keyin) tavsiya qilinadi. Kir yuvish vositalari yoki oqartiruvchilar talab qilinmaydi.
Интенсивная стирка Eco (Super Eco Yuvish)	Past haroratli Интенсивная стирка Eco (Super Eco Yuvish) sikli quvvatlarini samarali tarzda tejashga imkon bergan holda ajoyib kir yuvish natijalariga erishishni kafolatlaydi.
Верхняя одежда (Ochiq qarov)	Alpinistlar, chang'ichilarning kiyimlari va sport kiyimlari kabi suv o'tkazmaydigan buyumlar uchun. Ushbu matolar funksional texnologiya natijalari va spandeks, stretch va mikroto'lalar kabi to'lalarni o'z ichiga oladi.
Детские вещи (Bolalar buyumlarini yuvish)	Yuqori haroratdagi yuvish va qo'shimcha chayish sikllari bolalarning terisiga shikast yetkazishi mumkin bo'lgan hech qanday qoldiqlarning qolmasligini kafolatlaydi.
Шерсть (Jundan qilingan buyumlar)	Faqat mashinada yuvish mumkin bo'lgan jundan qilingan buyumlar uchun. Yuklanish 2,0 kgdan kam bo'lishi kerak. (6 kgli sinfdagi model: 1,5 kg) Шерсть (Jundan qilingan buyumlar) rejimi kirlarni yengil tebratish harakatlari yordamida yuvadi. Yuvish paytida jundan qilingan buyumlarni qisqarish/yirtilishdan himoyalash va super nozik tozalikka erishish uchun yengil tebratish va ho'llantirish harakatlari davom ettiriladi. Ho'llantirish vaqtida kir yuvish mashinasining yuvish harakatlarining to'xtatishi/boshlashi noto'g'ri ishlash hisoblanmaydi. Yuvish natijalarini va jun to'lariga qarovni yaxshilash uchun Jundan qilingan buyumlar siklida mo'tadil kir yuvish vositasidan foydalanish tavsiya qilinadi.
Ручная стирка (Qo'lda yuvish)	Qo'lda yuvish singari juda yengil yuvish sikli.
Отжим (Siqish)	Ko'proq suvni chiqarib tashlash uchun qo'shimcha siqish siklini bajaradi.
Полоскание+Отжим (Chayish+Siqish)	Faqat chayilishi kerak bo'lgan yuklanish yoki chayishda qo'shiladigan mato yumshatgichini qo'shish uchun.

■ Bolalardan qulflash

Bolalardan qulflash funksiyasi tanlangan yuvish siklini o'zgartirilishini oldini olish uchun tugmalarni qulflab qo'yishga imkon beradi.

■ Faollashtirish/Nofaollashtirish

Agar siz Bolalardan qulflash funksiyasini faollashtirmoqchi yoki nofaollashtirmoqchi bo'lsangiz, **Темп. (Нарор.)** va **Полоскание (Chayish)** tugmalarini 3 soniyacha birgalikda bosib turing.

Ushbu xususiyat yoqilganda "Bolalardan qulflash"  indikatorini yonadi.



Bolalardan qulflash funksiyasi yoqilganda faqat **Quvvat** tugmasi ishlaydi. Kir yuvish mashinasi o'chirilgan yoki elektr manbaiga ulash shnuri uzilgan va qaytadan ulangandan keyin ham Bolalardan qulflash funksiyasi yoqilgan holda qoladi.

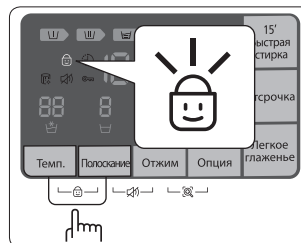

■ Tovushni o'chirish

Tovushni o'chirish funksiyasini barcha sikllarda tanlash mumkin. Ushbu funksiya tanlanganda barcha sikllar uchun tovush o'chiriladi. Kir yuvish mashinasi bir necha marta o'chirib yoqilganda ham ushbu parametr saqlanib qoladi.

■ Faollashtirish/Nofaollashtirish

Agar siz Tovushni o'chirish funksiyasini yoqmoqchi yoki o'chirmoqchi bo'lsangiz,

Полоскание (Chayish) va **Отжим (Siqish)** tugmalarini 3 soniyacha birgalikda bosib turing.

Ushbu xususiyat faollashtirilganda "Tovushni o'chirish"  indikatorini yonadi.

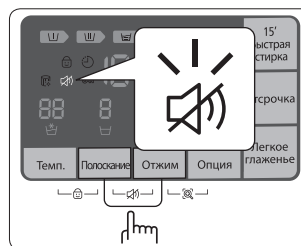

■ Отсрочка (Kir yuvishni kechiktirish)

3 soatdan 19 soatgacha bo'lgan kechiktirish vaqtini (1 soatdan orttirish bilan) tanlash orqali kir yuvish mashinasi kir yuvishni keyinroq yakunlaydigan tarzda o'rnatish mumkin. Namoyish qilingan vaqt kir yuvishning tugallash vaqtini ko'rsatadi.

1. Kir yuvish mashinasiga suv quyish kranini oching.
2. Barabanga ortiq darajada ko'p kir solmang.
3. Kir yuvish mashinasini yoqish uchun **Quvvat** tugmasini bosing.
4. Kir yuvish vositalari uchun surma quqidagi tegishli bo'lmalarga kir yuvish vositasi va zarur bo'lsa, yumshatgich yoki dastlabki yuvish uchun kir yuvish vositasini soling.
5. Yuklash uchun tegishli sikl va parametrlarni tanlang.
6. Kechiktirish vaqti o'rnatilganicha **Отсрочка (Kir yuvishni kechiktirish)** tugmasini qayta-qayta bosing.
7. **Boshlash/To'xtatish** tugmasini bosing.
"Отсрочка (Kir yuvishni kechiktirish)"  indikatorini yonadi va soat o'rnatilgan vaqtga yetgunicha teskari sanashni boshlaydi.
8. Отсрочка (Kir yuvishni kechiktirish) funksiyasini bekor qilish uchun **Quvvat** tugmasini bosish orqali kir yuvish mashinasi o'chirib yoqing.

Smart Check

Ushbu funksiya smartfon orqali kir yuvish mashinasining holatini tekshirish imkoniyatini beradi.



Smart Check funksiyasi quyidagilar uchun optimallashtirilgan:

Galaxy va iPhone seriyalari (ba'zi modellar uchun qo'llab-quvvatlanmaydi)

Samsung Smart Washer ilovasini yuklab olish

Android market yoki Apple App store-dan Samsung Smart Washer ilovasini mobil telefoningizga yuklab oling va o'rnatng. Siz uni "Samsung Smart Washer"ni qidirish orqali osongina topishingiz mumkin.

Smart Check funksiyasidan foydalanish

1. Smart Check funksiyasini ishga tushirishda xatolik yuz berganda **Отжим (Siqish)** va **Option (Opisya)** tugmalarini bir vaqtda 3 soniyacha bosib turing. Shu kabi Smart Check funksiyasini kir yuvish mashinasi yoqilgandan keyin hech qanday tugma bosilmagan bo'lsa ham ishga tushirish mumkin.
2. Displey panelidagi LED segmentlar 2 yoki 3 soniya aylanadi va Smart Check kodi kir yuvish mashinasining displey panelida namoyish qilinadi.





3. Smartfoningizda **Samsung Smart Washer** ilovasini ishga tushiring va **Smart Check** tugmasini bosning.
 Tanlangan tilga bog'liq holda "Smart Check" "Smart Care"ga o'zgartirilgan bo'lishi ham mumkin.
4. Smartfoningiz kamerasini kir yuvish mashinasining displey panelida namoyish qilingan Smart Check kodiga qaring.

 - Agar kir yuvish mashinasi displey panelida lampochka, flyuoressent lampa yoki lampa yurug'i aks ettirilsa, smartfon Smart Check kodini osongina taniy olmasligi mumkin.
 - Agar siz smartfoni displey panelga nisbatan juda katta burchak ostida ushlab tursangiz, u xatolik kodini taniy olmasligi mumkin. Eng yaxshi natijalarga erishish uchun smartfoni shunday ushlangki, displey panelning old yuzasi va smartfon parallel yoki deyarli parallel bo'lsin.
5. Agar u to'g'ri qaratilgan bo'lsa, Smart Check kodi avtomatik ravishda tanib olinadi va kir yuvish mashinasining holati, xatolik va bunga qarshi choralar smartfonda namoyish qilinadi.
6. Agar smartfon Smart Check kodini ikki martadan ko'proq marta taniy olmasa, kir yuvish mashinasining displey panelida namoyish qilingan Smart Check kodini Samsung Smart Washer ilovasiga qo'lda kiriting.

Kir yuvish



■ Sikl tanlovchisidan foydalanib kir yuvish

Ushbu kir yuvish mashinasi Samsung kompaniyasining "Noravshan boshqaruv" avtomatik boshqaruv tizimidan foydalangan holda kir yuvishni osonlashtiradi. Siz yuvish siklini tanlaganingizda kir yuvish mashinasi to'g'ri harorat, yuvish vaqti va yuvish tezliklarni o'rnatadi.

1. Kir yuvish mashinasiga suv quyish kranini oching.
2. Eshikni oching.
3. Barabanga ortiq darajada ko'p kir solmang.
4. Eshikni yoping.
5. Kir yuvish mashinasini yoqish uchun **Quvvat** tugmasini bosing.
6. Kir yuvish vositalari uchun surma qutidagi tegishli bo'lmalarga kir yuvish vositasi va zarur bo'lsa, yumshatgich yoki dastlabki yuvish uchun kir yuvish vositasini soling.
 -  Dastlabki yuvish funksiyasidan faqat Хлопок (Paxta), Синтетика (Sintetika), Джинсы (Jinsi), Удаление пятен (Dog'ni ketkazish), Темные вещи (Qora rangdagi kiyimlar), Ежедневная (Kundalik yuvish), Интенсивная стирка Eco (Super Eco Yuvish) va Детские вещи (Bolalar buyumlarini yuvish) rejimlari tanlangandagina foydalanish mumkin. Faqat kiyimlaringiz juda kirlangan bo'lsagina undan foydalanish kerak bo'ladi.
7. Material turiga ko'ra mos siklini tanlash uchun Sikl tanlovchisi-dan foydalaning: Хлопок (Paxta), Синтетика (Sintetika), Джинсы (Jinsi), Удаление пятен (Dog'ni ketkazish), Темные вещи (Qora rangdagi kiyimlar), Ежедневная (Kundalik yuvish), Интенсивная стирка Eco (Super Eco Yuvish), Верхняя одежда (Ochiq qarov), Детские вещи (Bolalar buyumlarini yuvish), Шерсть (Jundan qilingan buyumlar) va Ручная стирка (Qo'lda yuvish). Boshqaruv panelida tegishli indikatorlar yonadi.
8. Bu vaqtda siz tegishli tugmalarni bosgan holda yuvish harorati, chayishlar soni, siqish tezligi va kechiktirish vaqtini boshqarishingiz mumkin.
9. Yuvishni boshlash uchun **Boshlash/To'xtatish** tugmasini bosing. Yuvishning borishini ko'rsatuvchi indikator yonadi va siklning tugashigacha qolgan vaqt displeyda namoyish qilinadi.
 -  Хлопок (Paxta) rejimida yuviladigan kirlarning miqdoriga bog'liq ravishda umumiy sikl vaqti va chayishlar soni o'zgarishi mumkin.
10. To'liq sikl nihoyasiga yetgach, mashina avtomatik ravishda o'chadi. Eshikni oching va kirlarni oling.



■ Yuvishni to'xtatib turish

Kir yuvish boshlangandan keyingi 5 daqiqa ichida yuvilishi kerak bo'lgan kirlarni olish/qo'shish mumkin.

1. Eshik qulfini ochish uchun **Boshlash/To'xtatish** tugmasini bosing.
 -  Agar baraban ichidagi suv darajasi yoki suv harorati juda baland bo'lsa, "Eshikni qulflash"  indikatorini millitlagan holda eshik ochilmay qoladi. Bu holda indikator millitlashdan to'xtagunicha kuting. (Indikator millitlashdan to'xtagunicha taxminan 1 yoki 2 daqiqa o'tadi.)
2. Eshikni oching va kirlarni qo'shing/oling.
3. Eshikni yopgandan keyin kir yuvishni qaytadan boshlash uchun **Boshlash/To'xtatish** tugmasini bosing.

■ Qo'lda kir yuvishni bajarish

Siz Sikl tanlovchisi-dan foydalanmagan holda kir yuvishni qo'lda bajarishingiz mumkin.

1. Kir yuvish mashinasiga suv quyish kranini oching.
2. Eshikni oching.
3. Barabanga ortiq darajada ko'p kir solmang.
4. Eshikni yoping.
5. Kir yuvish mashinasini yoqish uchun **Quvvat** tugmasini bosing.
6. Kir yuvish vositalari uchun surma qutidagi tegishli bo'lmalarga kir yuvish vositasi va zarur bo'lsa, yumshatgich yoki dastlabki yuvish uchun kir yuvish vositasini soling.
7. Хнонок (Paxta) siklini tanlash uchun Sikl tanlovchisi-ni aylantiring.
8. Haroratni tanlash uchun **Темп. (Haror.)** tugmasini bosing.
(Sovuq suv , 20 °C, 30 °C, 40 °C, 60 °C va 95 °C)
9. Chayish sikllari sonini tanlash uchun **Полоскание (Chayish)** tugmasini bosing.
Chayish sikllarining eng ko'p soni beshta.
Yuvish davomiyligi mos tarzda ortadi.
10. Siqish tezligini tanlash uchun **Отжим (Siqish)** tugmasini bosing. (: Chayishni ushlab turish, : Siqishsiz)
11. Mavjud Отсрочка (Kir yuvishni kechiktirish) opsiyalari bo'ylab o'tish uchun **Отсрочка (Kir yuvishni kechiktirish)** tugmasini qayta-qayta bosing (bir soatdan oshirilgan holda 3 soatdan 19 soatgacha). Namoyish qilingan vaqt kir yuvishning tugallash vaqtini ko'rsatadi.
12. Kir yuvishni boshlash uchun **Boshlash/To'xtatish** tugmasini bosing.

■ Kir yuvish bo'yicha ko'rsatmalar

Eng toza yuvilgan kirlar va kir yuvishning eng yaxshi natijalariga ega bo'lish uchun ushbu oddiy ko'rsatmalarga amal qiling.



Yuvishdan avval doimo kiyim etiketkasidagi yuvishning o'ziga xos xususiyatlarini ko'rib chiqing.

■ Yuviladigan kirlarni quyidagi toifalar bo'yicha turlarga ajrating va yuving:

- Yuvish bo'yicha ko'rsatma berilgan yorliq: Yuviladigan kirlarni paxta, aralash matolar, sintetika, ipak, jun va viskozadan qilingan buyumlar turlariga ajrating.
- Rang: Rangli buyumlarni oq rangdagi buyumlardan ajrating. Rangli buyumlarni alohida yuving.
- O'lchami: O'lchamlari bo'yicha farq qiladigan buyumlarni aralash tirib solish yuvish samaradorligini oshiradi.
- Ta'sirchanlik: Toza, yangi junli buyumlar, pardalar va ipakli buyumlar uchun nozik yuvish siklidan foydalanib nozik buyumlarni alohida yuving. O'zingiz yuvayotgan buyumlarning yorliqlarini tekshiring yoki **38**-betdagi "**Kiyimlarning yorliqlaridagi belgilarning bayoni**" bo'limiga qarang.

■ Cho'ntaklarni bo'shatish

Har bir kir yuvishdan avval yuviladigan buyumlaringizning barcha cho'ntaklarini bo'shating. Tanga, pichoq, to'g'nag'ich va qog'oz uchun skrepka kabi kichkina, qattiq va o'tkir buyumlar kir yuvish mashinangizni shikastlanishiga olib kelishi mumkin.

Katta to'qalari, tugmalari yoki boshqa og'ir metall buyumlari mavjud bo'lgan kiyimlarni yumang. Kiyimlardagi metall elementlar kiyim va barabanga shikast yetkazishi mumkin. Ularni yuvishdan avval tugmali va kashtali kiyimlarni teskarisini ag'darib qo'ying. Agar yuvish vaqtida shimlar va kurtkalarining zamoklari ochiq bo'lsa, baraban shikastlanishi mumkin. Yuvishdan avval zamoklar yopilishi va ip bilan bog'lab qo'yilishi kerak.

Uzun bog'ichlari bo'lgan kiyimlar boshqa kiyimlar bilan aralashib ketishi va ularni shikastlashi mumkin. Kir yuvishni boshlashdan avval iplarning biriktirib qo'yilganligiga ishonch hosil qiling.



■ Paxtadan qilingan buyumlarni dastlabki yuvish

Ushbu kir yuvish mashinasi zamonaviy kir yuvish vositalaridan foydalanilganda quvvatlar, vaqt, suv va kir yuvish vositasini tejagan holda ajoyib kir yuvish natijalariga erishishni ta'minlaydi. Biroq agar paxtadan qilingan buyumlar juda kirlangan bo'lsa, ularni yuvish uchun oqshillar asosidagi kir yuvish vositasi bilan dastlabki yuvish rejimidan foydalaning.

Yuklanish hajmini aniqlash

Kir yuvish mashinasiga ortiqcha yuklanish bermang, aks holda kirlaringiz yaxshi yuvilmay qolishi mumkin. Yuviladigan kir turiga ko'ra yuklanish hajmini aniqlash uchun quyidagi jadvaldan foydalaning.

Mato turi	Yuklanish hajmi (kg)		
	WF8*F5E	WF7*F5E	WF6*F4E
Хлопок (Пахта)	8,0	7,0	6,0
Синтетика (Синтетика)	3,5	3,5	3,0
Джинсы (Jinsi)	3,0	3,0	3,0
Верхняя одежда (Ochiq qarov)	2,0	2,0	2,0
Шерсть (Jundan qilingan buyumlar)	2,0	2,0	1,5

-  Kirlar bir tekis taqsimlanmagan hollarda "UE" xatolik kodi namoyish qilinadi, kirlarni qayta taqsimlang. Agar kirlar bir tekis taqsimlanmasa, siqish samaradorligi pasayishi mumkin.
-  Choynablar yoki parli adyollarni yuvishda yuvish vaqti ortishi yoki siqish samaradorligi pasayishi mumkin. Choynablar yoki yostiq jildlari uchun tavsiya qilingan eng yuqori siqish tezligi 800 ayl/daq. va yuklanish sig'imi 2 kg yoki undan kam.
-  6 kgli sinfdagi modellarda choynablarni yuvish funksiyasi mavjud emas.

 **DIQQAT:** Ko'krakpechlarni (suvda yuviladigan) to'r qoplariga (alohida sotib olinadi) joylanganligiga ishonch hosil qiling.

- Ko'krakpechlarning metalldan yasalgan qismlari kirlarni teshib o'tishi va shikastlashi mumkin. Shuning uchun ham ularni nozik materialdan qilingan kir yuvish to'r qopchalariga joylash kerak.
- Paypoq, qo'lqop, chulki paypoqlari va ro'molchalar singari kichkina va yengil kiyimlar eshikka tiqilib qolishi mumkin. Ularni nozik materialdan qilingan kir yuvish to'r qopchalariga joylashtiring.

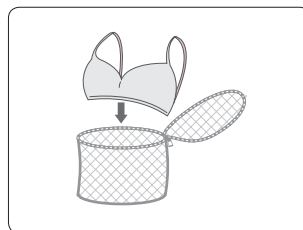

 **DIQQAT:** Kir yuvish to'r qopchasini boshqa kirlarga qo'shmagan holda alohida yuvmang. Bu kir yuvish mashinasini siljitib yuborishi va shikastlanishiga olib kelishi mumkin bo'lgan kuchli tebranishlarni hosil qilishi mumkin.

■ Kir yuvish mashinasini tozalash

Kir yuvish mashinasini toza tutish uning ishlashini yaxshilaydi, keraksiz ta'mirlashlarga bo'lgan ehtiyojni kamaytiradi va uning ishlash muddatini uzaytiradi.

⚠️ DIQQAT: Hech qachon kir yuvish mashinasi ichida kirlar bo'lgan holda Очистка барабана Eco (Eco barabanini tozalash) rejimidan foydalanmang. Bu kirlarning shikastlanishiga yoki kir yuvish mashinasi bilan bog'liq muammolarga olib kelishi mumkin.

Очистка барабана Eco (Eco barabanini tozalash)

Bu barabanni ichida to'planib qolishi mumkin bo'lgan mog'orlar yoki kirlarni ketkazuvchi o'z-o'zini tozalash rejimidir.

■ Tozalash tartibi

1. Kir yuvish mashinasini yoqish uchun **Quvvat** tugmasini bosing.
2. Очистка барабана Eco (Eco barabanini tozalash) rejimini tanlash uchun Sikl tanlovchisini aylantiring.
 - Очистка барабана Eco (Eco barabanini tozalash) rejimi bilan faqat Отсрочка (Kir yuvishni kechiktirish) funksiyasidan foydalanish mumkin.
 - Очистка барабана Eco (Eco barabanini tozalash) rejimi davomida suv harorati 70 °C ga o'rnatiladi. Suv haroratini o'zgartirib bo'lmaydi.
3. Очистка барабана Eco (Eco barabanini tozalash) rejimini ishga tushirish uchun **Boshlash/To'xtatish** tugmasini bosing.

📌 Barabanni tozalash uchun hech qanday tozalash vositalaridan foydalanmang. Barabandagi kimyoviy qoldiqlar yuvish samaradorligini pasaytiradi.

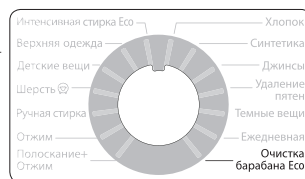

■ Eco barabanini tozalashning avtomatik signal berish funksiyasi

Yuvishdan keyin agar barabanni tozalash kerakligi aniqlansa, displeydagi "Очистка барабана Eco (Eco barabanini tozalash)" **🧼** indikator va Sikl tanlovchisidagi tegishli chiroq yonadi. Bu holda kirlarni kir yuvish mashinasidan oling, mashinani o'chiring va Очистка барабана Eco (Eco barabanini tozalash) siklini ishga tushirish orqali barabanni tozalang.

Agar siz Очистка барабана Eco (Eco barabanini tozalash) rejimini bajarmasangiz, displeydagi Очистка барабана Eco (Eco barabanini tozalash) indikator va Sikl tanlovchisidagi tegishli chiroq o'chadi. Ikki marta kir yuvish bajarilgandan keyin ular yana yonadi. Shuni yodda tutingki, bu kir yuvish mashinasi bilan bog'liq muammo mavjud ekanligini bildirmaydi.

Garchi Eco barabanini tozalash avtomatik signali funksiyasidan odatda oyiga bir marta foydalanilsa ham ushbu son kir yuvish mashinasidan qanday foydalanilayotganligiga bog'liq ravishda o'zgarishi mumkin.



📌 Agar signal ishga tushsa, chiqindi filtrini ham tozalang (**32**-betdagi "Chiqindi filtrini tozalash" bo'limiga qarang). Bunday qilmaslik Ekologik ko'pik funksiyasining ishlash samaradorligini pasaytirishi mumkin.

Favqulodda holatlarda kir yuvish mashinasidan suvni chiqarish



Agar elektr energiyasida uzilish bo'lsa, yuviladigan kirlarni olishdan oldin qolgan suvni to'kib tashlang.

1. Kir yuvish mashinasini elektr rozetkasidan uzing.
2. Tanga yoki kalitdan foydalanib (A) **filtr qopqog'ini** oching.

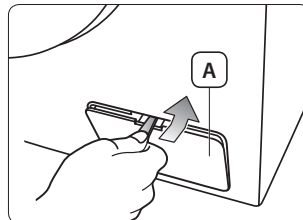

3. Tog'orani tayyorlang.
 Qoldiq suv siz kutganingizdan ko'proq bo'lishi mumkin. Kattaroq tog'oradan foydalaning.
4. (C) **favqulodda suv chiqarish trubkasini** torting va (C) **favqulodda suv chiqarish trubkasi** uchini tog'oraga soling.

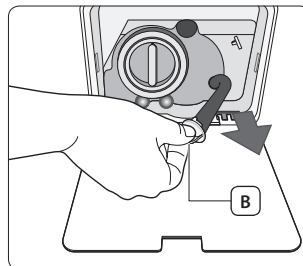

5. (C) **favqulodda suv chiqarish trubkasining** uchidagi (B) **favqulodda suv chiqarish qopqog'ini** ushlang va uni sekinlik bilan torting.
6. Barcha suvni tog'oraga quyib oling.
7. Favqulodda suv chiqarish qopqog'i va favqulodda suv chiqarish trubkasini qaytadan joyiga qo'ying.
8. Filtr qopqog'ini yoping.

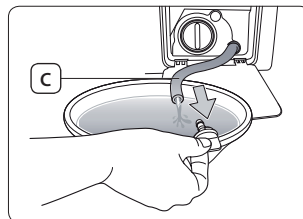

Chiqindi filtrini tozalash

Biz chiqindi filtrini yiliga 5-6 marta yoki "SE" xatolik kodi namoyish qilinganda tozalashni tavsiya qilamiz. Agar chiqindi filtrida begona moddalar to'planib qolsa, Eco Bubble (Ekologik ko'pik) funksiyasining ishlash samaradorligi pasayadi.

⚠️ DIQQAT: Chiqindi filtrini tozalashdan avval kir yuvish mashinasini elektr rozetkasidan uzilganligiga ishonch hosil qiling.

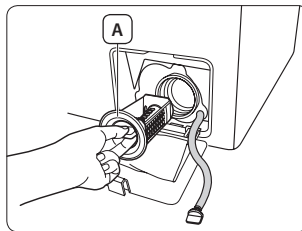

⚠️ DIQQAT: Kir yuvish mashinasi ishlayotgan vaqtda chiqindi filtrini ajratib olmang, chunki issiq suv oqib chiqishi mumkin.

1. Tanga yoki kalitdan foydalanib filtr qopqog'ini oching.
2. Qolgan suvlarni chiqarib tashlang (**31**-betdagi "**Favqulodda holatlarda kir yuvish mashinasidan suvni chiqarish**" bo'limiga qarang.)
 Agar siz chiqindi filtrini qolgan suvlarni chiqarib tashlamasdan ajratib olsangiz, qolgan suv sachrashi mumkin.
3. Uni chapga buragan holda (**A**) chiqindi filtri qopqog'ini bo'shating.

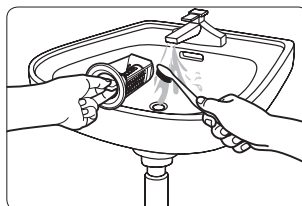

4. Chiqindi filtridan kirilar yoki boshqa materialarni yuvib tashlang. Chiqindi filtri orqasidagi suv chiqarish nasosi parraginging to'silib qolmaganligiga ishonch hosil qiling.
5. Chiqindi filtrini qayta joyiga qo'ying.
6. Filtr qopqog'ini yoping.



-  Tozalangandan keyin chiqindi filtrining qayta joyiga qo'yilganligiga ishonch hosil qiling. Agar chiqindi filtri kir yuvish mashinasiga qayta o'rnatilmagan bo'lsa, kir yuvish mashinasi noto'g'ri ishlashi yoki suv oqib ketishi mumkin.
-  Tozalangandan keyin chiqindi filtrini zich qilib joylashtiring. Bunday qilmaslik noto'g'ri ishlash yoki suvning oqib ketishiga olib kelishi mumkin.

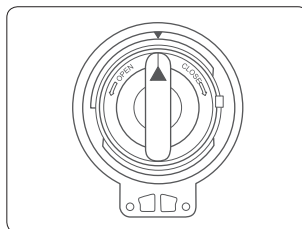

Kir yuvish mashinasining tashqi yuzasini tozalash

1. Kir yuvish mashinasining yuzalarini, jumladan boshqaruv panelini noabraziv maishiy tozalash vositalaridan foydalangan holda yumshoq latta bilan arting.
2. Yuzalarni quritish uchun yumshoq quruq lattadan foydalaning.

⚠️ DIQQAT: Kir yuvish mashinasi ustidan suv quyimgan.

Kir yuvish vositalari uchun surma quti va surma quti tokchasini tozalash

1. Kir yuvish vositalari uchun surma qutining ich qismidagi (A) bo'shatish richagini bosib va kir yuvish vositalari uchun surma qutini ajratib oling.
2. (A) bo'shatish richagi va suyuq kir yuvish vositasi ushlagichini surma qutidan ajratib oling.

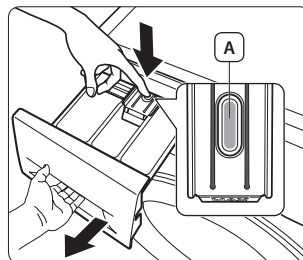

3. Barcha qismlarni oqayotgan suvda yuving.

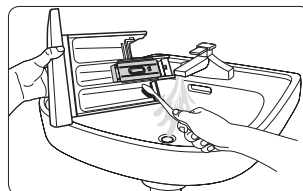

4. Kir yuvish vositalari uchun surma quti tokchasini eski tish cho'tkasi bilan tozalang.
5. Ularni kir yuvish vositalari uchun surma qutiga qattiq bosgan holda (A) bo'shatish richagi va suyuq kir yuvish vositasi ushlagichini qaytarib joyiga qo'ying.
6. Kir yuvish vositalari uchun surma qutisini joyiga qaytarib qo'ying.
7. Qoldiq kir yuvish vositalarini ketkazish uchun barabanga hech qanday kir solmagan holda Полоскание+Отжим (Chayish+Siqish) siklini ishga tushiring.

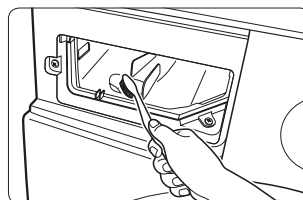

To'qli filtrni tozalash

To'qli filtrni yiliga kamida bir marta yoki "4E" xatolik kodi namoyish qilinganda tozalash kerak.

1. Kir yuvish mashinasini elektr rozetkasidan uzing.
2. Kir yuvish mashinasiga suv quyish kranini yoping.
3. (A) qismni aylantirgan holda suv quyish shlangining L shakldagi nasadkasini kir yuvish mashinasining orqa devoridan uzing. Suv quyish shlangidagi havo bosimi tufayli suvning oqib ketishini oldini olish uchun shlangni latta bilan yoping.
4. Ombir yordamida shlangning uchida joylashgan to'qli filtrni ehtiyotlik bilan ajratib oling va ular to'la toza bo'lguncha oqayotgan suvda yuving.
5. To'qli filtrlarni qayta joylashtiring.
6. L shakldagi nasadkani kir yuvish mashinasining orqa devoriga qayta ulang.
7. Ulangan joylardan suv oqmasligiga ichonch hosil qiling va vodoprovod kranini yoqing.

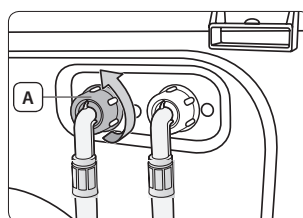

■ Kir yuvish mashinasiga texnik xizmat ko'rsatish

Muzlab qolgan kir yuvish mashinasini ta'mirlash

Agar harorat muzlash darajasidan pastga tushsa va kir yuvish mashinasi muzlab qolgan bo'lsa:

1. Kir yuvish mashinasini elektr rozetkasidan uzing.
2. Shlang(lar)ni ajratib olish uchun shlanglar ulangan vodoprovod krani ustidan iliq suv quyuing.
3. Kir yuvish mashinasiga suv quyish kranini yoping.
4. Suv quyish shlangini uzing va uni iliq suvga botiring.
5. Kir yuvish mashinasi barabani ichiga iliq suv quyuing va uni 10 daqiqaga barabanda qoldiring.
6. Suv quyish shlangini yana kir yuvish mashinasi va vodoprovod kraniga ulang va suv quyish va chiqarish tizimlarining to'g'ri ishlayotganligini tekshiring.

Kir yuvish mashinasini saqlash

Agar kir yuvish mashinasini uzoq vaqt davomida saqlash zarur bo'lib qolsa, suvlarni chiqarib tashlagan va kir yuvish mashinasini rozetkadan uzib qo'ygan ma'quldir. Agar saqlashdan avval shlanglar va ichki qismlarda suv qolsa, kir yuvish mashinasi shikastlanishi mumkin. Kir yuvish mashinasini saqlash uchun quyidagicha tayyorlang:

1. Хлопок (Paxta) rejimini tanlang, press the **15' Быстрая стирка (15 daqiqalik tezkor yuvish)** tugmasini bosib va kir yuvish mashinangizni kir solinmagan holda ushbu siklda ishga tushiring.
2. Kir yuvish mashinasini elektr rozetkasidan uzing.
3. Kir yuvish mashinasiga suv quyish kranini yoping.
4. Barcha suv quyish shlanglarni ajratib oling va ularni keyinchalik kir yuvish mashinasidan foydalanilganda osongina olish mumkin bo'lgan xavfsiz joyda saqlang.
5. Havo barabanni ichida aylana olishi uchun kir yuvish mashinasi eshigini ochiq qoldiring.



Agar kir yuvish mashinasi 0 darajadan past haroratlarda saqlangan bo'lsa, undan foydalanishdan avval mashina ichida qolgan barcha suvlarning erishini kuting.

Biz yana favqulodda suv chiqarish trubkasidan foydalangan holda kir yuvish mashinasidan suvni qo'lda chiqarishni ham tavsiya qilamiz, bu barcha qoldiq suvlarni chiqaradi.

■ Nosozliklarni qidirish va bartaraf qilish hamda axborot kodlari

Agar kir yuvish mashinangiz... bo'lsa, quyidagi bandlarni tekshiring

MUAMMO	YECHIM
Ishga tushmayapti	<ul style="list-style-type: none"> • Kir yuvish mashinasining rozetkaga ulanganligiga ishonch hosil qiling. • Eshikning mahkam yopilganligiga ishonch hosil qiling. • Suv quyish kran(lar)ining yoqilganligiga ishonch hosil qiling. • Boshlash/To'xtatish tugmasining bosilganligiga ishonch hosil qiling.
Suv bilan yetarlicha to'ldirilmagan yoki suv yo'q	<ul style="list-style-type: none"> • Suv quyish kranini yoqing. • Suv quyish shlangining muzlamaganligiga ishonch hosil qiling. • Suv quyish shlanglarini to'g'rilang. • Suv quyish shlangining to'fli filtrlarini tozalang.
Kir yuvish sikli yakunlangandan keyin bo'lmada qoldiq kir yuvish vositasi mavjud	<ul style="list-style-type: none"> • Kir yuvish vositasining yetarli suv bosimi bilan ishlayotganligiga ishonch hosil qiling. • Kir yuvish vositasining surma qutining markaziga solinganligiga ishonch hosil qiling.
Tebranayapti yoki kuchli shovqin bilan ishlayapti	<ul style="list-style-type: none"> • Kir yuvish mashinasining tekis sirtga o'rnatilganligiga ishonch hosil qiling. Agar sirt notekis bo'lsa, kir yuvish mashinasini tekislash uchun uning oyoqchalarini sozlang. • Tashish boltlarining olib qo'yilganligiga ishonch hosil qiling. • Kir yuvish mashinasining boshqa narsalarga tegib turmaganligiga ishonch hosil qiling. • Kir yuklanishining tekis taqsimlanganligiga ishonch hosil qiling.
Kir yuvish mashinasi suv chiqarmayapti va/yoki kirlarni siqmayapti	<ul style="list-style-type: none"> • Suv shiqarish shlangini to'g'rilang. Shlangning bukilgan joylarini to'g'rilang. • Chiqindi filtrining to'lib qolmaganligiga ishonch hosil qiling.
Eshik yopiq holda to'silib qolgan yoki ochilmayapti.	<ul style="list-style-type: none"> • Kir yuvish mashinasi to'xtagandan yoki o'chirilgandan keyin 3 daqiqagacha eshik ochilmaydi.

Axborot kodlari

Agar kir yuvish mashinasi noto'g'ri ishlasa, displeyda axborot kodini ko'rish mumkin. Agar bu sodir bo'lsa, quyidagi jadvaldagi ma'lumotlarni ko'ring va Samsung kompaniyasining xaridorlarni qo'llab-quvvatlash xizmatiga yoki o'z dileringizga qo'ng'iroq qilishdan avval muammoning tavsiya qilingan yechimidan foydalanishga urinib ko'ring.

KOD BELGISI	YECHIM
dE	<ul style="list-style-type: none">Eshikning mahkam yopilganligiga ishonch hosil qiling.Eshikda kirlarning qisilib qolmaganligiga ishonch hosil qiling.
4E	<ul style="list-style-type: none">Suv quyish kran(lar)ining yoqilganligiga ishonch hosil qiling.Suv bosimini tekshiring.Suv quyish shlangining to'li filtrlarini tozalang.Suv quyish shlangining bukilganligi yoki to'lib qolmaganligiga ishonch hosil qiling.
5E	<ul style="list-style-type: none">Chiqindi filtrini tozalang.Suv chiqarish shlangining to'g'ri o'rnatilganligiga ishonch hosil qiling.
UE	<ul style="list-style-type: none">Kir yuklanishi to'g'ri taqsimlanmagan. Yuklanishni qayta taqsimlang. Bitta buyum, masalan, adyol, yostiqlik yoki katta sochiqni yuvishda so'nggi siqish vaqtida og'irlik markazining ko'chishi sodir bo'lishi mumkin; agar bu sodir bo'lsa, "UE" xatolik kodi namoyish qilinishi mumkin.
cE/3E/Uc	<ul style="list-style-type: none">Samsung-ning xaridorlarni qo'llab-quvvatlash xizmatiga qo'ng'iroq qiling.

Yuqorida sanab o'tilmagan har qanday kodlar uchun yoki tavsiya qilingan yechim muammoni bartaraf qilmagan hollarda Samsung-ning xaridorlarni qo'llab-quvvatlash xizmatiga yoki Samsung dileriga qo'ng'iroq qiling.

Rejimlar jadvali

Rejimlar jadvali

(● foydalanuvchining xohishi bo'yicha)

REJIM	Eng ko'p yuklanish (kg)			KIR YUVISH VOSITASI			Eng yuqori harorat (°C)	Siqish tezligi (MAX) ayl/daq.		
	WF8*F5	WF7*F5	WF6*F4	Dastlabki yuvish	Kir yuvish	Yumshatgich		1400	1200	1000
Хлопок (Paxta)	8,0	7,0	6,0	Ha	●	●	95	1400	1200	1000
Синтетика (Sintetika)	3,5	3,5	3,0	Ha	●	●	60	1200	1200	1000
Джинсы (Jinsi)	3,0	3,0	3,0	Ha	●	●	60	800	800	800
Удаление пятен (Dog'ni ketkazish)	4,0	4,0	3,0	Ha	●	●	60	1200	1200	1000
Темные вещи (Qora rangdagi kiyimlar)	4,0	4,0	3,0	Ha	●	●	40	1200	1200	1000
Ежедневная (Kundalik yuvish)	4,0	4,0	3,0	Ha	●	●	60	1400	1200	1000
Очистка барабана Eco (Eco barabanini tozalash)	-	-	-	-	-	-	70	400	400	400
Интенсивная стирка Eco (Super Eco Yuvish)	4,0	4,0	3,0	Ha	●	●	40	1200	1200	1000
Верхняя одежда (Ochiq qarov)	2,0	2,0	2,0	-	●	●	40	1200	1200	1000
Детские вещи (Bolalar buyumlarini yuvish)	4,0	4,0	3,0	Ha	●	●	95	1400	1200	1000
Шерсть (Jundan qilingan buyumlar)	2,0	2,0	1,5	-	●	●	40	800	800	800
Ручная стирка (Qo'lda yuvish)	2,0	2,0	1,5	-	●	●	40	400	400	400

























REJIM	Kir yuvishini kechiktirish	Intensiv	Namlantirish	Oson dazmollash	15 daqiqali tezkor yuvish
Хлопок (Paxta)	●	●	●	●	●
Синтетика (Sintetika)	●	●	●	●	-
Джинсы (Jinsi)	●	●	●	●	-
Удаление пятен (Dog'ni ketkazish)	●	●	●	●	-
Темные вещи (Qora rangdagi kiyimlar)	●	●	-	●	-
Ежедневная (Kundalik yuvish)	●	●	●	●	-
Очистка барабана Eco (Eco barabanini tozalash)	●	-	-	-	-
Интенсивная стирка Eco (Super Eco Yuvish)	●	●	●	●	-
Верхняя одежда (Ochiq qarov)	●	-	-	-	-
Детские вещи (Bolalar buyumlarini yuvish)	●	●	●	●	-
Шерсть (Jundan qilingan buyumlar)	●	-	-	-	-
Ручная стирка (Qo'lda yuvish)	●	-	-	-	-

1. Dastlabki yuvishga ega bo'lgan rejim taxminan 20 daqiqa uzoqroq davom etadi.
2. Siklning davomiyligi to'g'risidagi ma'lumotlar Standard IEC60456/EN60456-da ko'rsatilgan shartlar ostida o'lchangan.
3. O'rnatqandan keyin Kalibrash rejimi-ni ishga tushiring (18-betdagi "6-QADAM - Kalibrash rejimini ishlatish" bo'limga qarang).
4. Ushbu kir yuvish mashinasi So'nggi xotira funksiyasiga ega bo'lganligi tufayli So'nggi xotira parametrlarini olib tashlash va dastlabki parametrlardan foydalanish uchun boshqaruv panelida so'nggi foydalanilgan parametrlarni o'chirishingiz kerak bo'ladi. (So'nggi foydalanilgan parametrlarni o'chirish to'g'risida ko'proq ma'lumotlar olish uchun 21-betdagi "Umumiy ko'rsatmalar" to'g'risidagi tavsiflarga qarang.)
5. Ежедневная (Kundalik yuvish) : Sinov seriyalari uchun qisqa sikl.
6. Har bir aniq holatdagi rejim vaqti jadvalda keltirilgan qiymatlardan farq qilishi mumkin va quyilayotgan suvning bosimi va haroratidagi farqlar, yuvilayotgan kirlarning hajmi va turiga bog'liq bo'ladi.
7. Intensiv kir yuvish funksiyasi tanlanganda har bir sikl uchun sikl vaqti ortadi.

Ilova

Kiyimlarning yoriqlaridagi belgilarning bayoni

Quyidagi belgilar kiyimlarni yuvish bo'yicha ko'rsatmalarni bildiradi. Kiyimlardagi yoriqlar to'rtta belgini quyidagi tartibda o'z ichiga oladi: kir yuvish, oqartirish, quritish va dazmollash (va, zarur hollarda, quruq tozalash). Ushbu belgilardan foydalanish mamlakat ichidagi hamda xorijdagi tovarlar ishlab chiqaruvchilar o'rtasidagi muvofiqlikni ta'minlaydi. Kiyimlarning xizmat qilish muddatlarini uzaytirish va kir yuvish bilan bog'liq muammolarni bartaraf qilish uchun yoriqlardagi ko'rsatmalarga amal qiling.

	Pishiqlik material		Dazmollab bo'lmaydi
	Nozik mato		Quruq kimyoviy tozalashda har qanday erituvchidan foydalanish mumkin
	95 °C haroratda yuvish mumkin		Quruq kimyoviy tozalash
	60 °C haroratda yuvish mumkin		Faqat perxlorid, yengil benzin, toza spirt yoki R113 tozalash vositasidan foydalangan holdagina quruq kimyoviy tozalash mumkin
	40 °C haroratda yuvish mumkin		Faqat aviatsiya benzini, toza spirt yoki R113 tozalash vositasidan foydalangan holdagina quruq kimyoviy tozalash mumkin
	30 °C haroratda yuvish mumkin		Quruq kimyoviy tozalashdan foydalanib bo'lmaydi
	Faqat qo'lda yuvish mumkin		Tekis sirtida quritish
	Faqat quruq kimyoviy tozalash		Quritish uchun osish mumkin
	Sovuq suvda oqartirish mumkin		Kiyimlar uchun yelkalarda quritish
	Oqartiruvchidan foydalanib bo'lmaydi		Tabiiy haroratda quritgichda quritish mumkin
	200 °C (maks.) haroratda dazmollash mumkin		Pasaytirilgan haroratda quritgichda quritish mumkin
	150 °C (maks.) haroratda dazmollash mumkin		Quritgichda quritib bo'lmaydi
	100 °C (maks.) haroratda dazmollash mumkin		

Atrof-muhitni himoya qilish

- Ushbu kir yuvish mashinasi qayta ishlatilishi mumkin bo'lgan materiallardan qilingan. Agar siz ushbu kir yuvish mashinangizni chiqitga chiqarmoqchi bo'lsangiz, mahalliy maishiy chiqindilarni chiqitga chiqarish qoidalariga amal qiling. Kir yuvish mashinasi elektr manbaiga ulash mumkin bo'lmashligi uchun elektr manabiga ulash kabelini qirqib oling. Hayvonlar yoki yosh bolalar mashinasi ichiga qamali qolmasliklari uchun kir yuvish mashinasi eshigini olib qo'ying.
- Ishlab chiqaruvchi ko'rsatmalarida tavsiya qilingan kir yuvish vositasi miqdoridan oshirib yubormang.
- Faqat bu juda zarur bo'lgan hollardagina kir yuvish siklini ishga tushirishdan avval dog' ketkazuvchilar va oqartiruvchilardan foydalaning.
- Kir yuvish mashinasi to'liq yuklanish bilan ishlatish sizga suv elektr quvvati xarajatlarini tejab qolishingizga imkon beradi (yuklanadigan kirlarning aniq vazni tanlangan kir yuvish vositasiga bog'liq bo'ladi).

Standartlarga muvofiqlik bayonoti

Ushbu kir yuvish mashinasi xavfsizlik bo'yicha EC 93/68 direktivasi va EN 60335 standarti Yevropa talablariga javob beradi.

Texnik xususiyatlar

TURI		OLDINDAN YUKLANUVCHI KIR YUVISH MASHINASI		
MODEL NOMI		WF8*F5E*U4*	WF8*F5E*U2*	
		WF8*F5E*UH*	WF8*F5E*UM*	
		WF8*F5E*P4*	WF8*F5E*P2*	
		WF8*F5E*PH*	WF8*F5E*PM*	
KIR YUVISH VA SIQISH SIG'IMI		8,0 kg		
O'LCAMLARI		K600xG550xB850 (mm)		
SUV BOSIMI		50 kPa ~ 800 kPa		
SUV HAJMI		52 ℓ		
SOF OG'IRLIGI		61 kg	61 kg	
QUVVAT ISTE'MOLI	KIR YUVISH	220 V - 240 V	150 Vt	
	KIR YUVISH VA ISITISH	220 V -240 V	2000 Vt - 2400 Vt	
	SIQISH	230 V	350 Vt	
	SUV CHIQRISH		34 Vt	
SIQISHDAGI AYLANISHLAR SONI		ayl./daq.	1400	1200

TURI		OLDINDAN YUKLANUVCHI KIR YUVISH MASHINASI		
MODEL NOMI		WF7*F5E*U4*	WF7*F5E*U2*	
		WF7*F5E*UH*	WF7*F5E*UM*	
		WF7*F5E*P4*	WF7*F5E*P2*	
		WF7*F5E*PH*	WF7*F5E*PM*	
KIR YUVISH VA SIQISH SIG'IMI		7,0 kg		
O'LCAMLARI		K600xG550xB850 (mm)		
SUV BOSIMI		50 kPa ~ 800 kPa		
SUV HAJMI		49 ℓ		
SOF OG'IRLIGI		61 kg	61 kg	
QUVVAT ISTE'MOLI	KIR YUVISH	220 V - 240 V	150 Vt	
	KIR YUVISH VA ISITISH	220 V -240 V	2000 Vt - 2400 Vt	
	SIQISH	230 V	350 Vt	
	SUV CHIQRISH		34 Vt	
SIQISHDAGI AYLANISHLAR SONI		ayl./daq.	1400	1200

TURI			OLDINDAN YUKLANUVCHI KIR YUVISH MASHINASI	
MODEL NOMI			WF8*F5E*W4* WF8*F5E*WH* WF8*F5E*Q4* WF8*F5E*QH*	WF8*F5E*W2* WF8*F5E*WM* WF8*F5E*Q2* WF8*F5E*QM*
KIR YUVISH VA SIQISH SIG'IMI			8,0 kg	
O'LCHAMLARI			K600×G550×B850 (mm)	
SUV BOSIMI			50 kPa ~ 800 kPa	
SUV HAJMI			52 ℓ	
SOF OG'IRLIGI			64 kg	64 kg
QUVVAT ISTE'MOLI	KIR YUVISH	220 V - 240 V	150 Vt	
	KIR YUVISH VA ISITISH	220 V -240 V	2000 Vt - 2400 Vt	
	SIQISH	230 V	350 Vt	
	SUV CHIQRISH		34 Vt	
SIQISHDAGI AYLANISHLAR SONI		ayl./daq.	1400	1200

TURI			OLDINDAN YUKLANUVCHI KIR YUVISH MASHINASI	
MODEL NOMI			WF7*F5E*W4* WF7*F5E*WH* WF7*F5E*Q4* WF7*F5E*QH*	WF7*F5E*W2* WF7*F5E*WM* WF7*F5E*Q2* WF7*F5E*QM*
KIR YUVISH VA SIQISH SIG'IMI			7,0 kg	
O'LCHAMLARI			K600×G550×B850 (mm)	
SUV BOSIMI			50 kPa ~ 800 kPa	
SUV HAJMI			49 ℓ	
SOF OG'IRLIGI			64 kg	64 kg
QUVVAT ISTE'MOLI	KIR YUVISH	220 V - 240 V	150 Vt	
	KIR YUVISH VA ISITISH	220 V -240 V	2000 Vt - 2400 Vt	
	SIQISH	230 V	350 Vt	
	SUV CHIQRISH		34 Vt	
SIQISHDAGI AYLANISHLAR SONI		ayl./daq.	1400	1200

TURI		OLDINDAN YUKLANUVCHI KIR YUVISH MASHINASI		
MODEL NOMI		WF6*F4E**2* WF6*F4E**M*	WF6*F4E**0* WF6*F4E**L*	
KIR YUVISH VA SIQISH SIG'IMI		6,0 kg		
O'LCHAMLARI		K600xG400xB850 (mm)		
SUV BOSIMI		50 kPa ~ 800 kPa		
SUV HAJMI		39 l		
SOF OG'IRLIGI		56 kg	56 kg	
QUVVAT ISTE'MOLI	KIR YUVISH	220 V - 240 V	150 Vt	
	KIR YUVISH VA ISITISH	220 V -240 V	2000 Vt - 2400 Vt	
	SIQISH	230 V	350 Vt	
	SUV CHIQRISH		34 Vt	
SIQISHDAGI AYLANISHLAR SONI		ayl/daq.	1200	1000

■ Eslatma

■ Eslatma



SAVOLLAR YOKI ISTAKLAR MAVJUD BO'LGAN HOLLARDA

MAMLAKAT	TELEFON	VEB-SAYT
RUSSIA	8-800-555-55-55	www.samsung.com/ru/support
GEORGIA	0-800-555-555	www.samsung.com/support
ARMENIA	0-800-05-555	www.samsung.com/support
AZERBAIJAN	088-55-55-555	www.samsung.com/support
KAZAKHSTAN	8-10-800-500-55-500(GSM: 7799, VIP care 7700)	www.samsung.com/support
UZBEKISTAN	8-10-800-500-55-500	www.samsung.com/support
KYRGYZSTAN	8-10-800-500-55-500	www.samsung.com/kz_ru/support
TADJIKISTAN	8-10-800-500-55-500	www.samsung.com/support
MONGOLIA	7-800-555-55-55	www.samsung.com/support
UKRAINE	0-800-502-000	www.samsung.com/ua/support (Ukrainian) www.samsung.com/ua_ru/support (Russian)
BELARUS	810-800-500-55-500	www.samsung.com/support
MOLDOVA	0-800-614-40	www.samsung.com/support

DC68-03234N-10